

Серия: «Логопедические тетради»

На звуки [Ж] и [Ш]

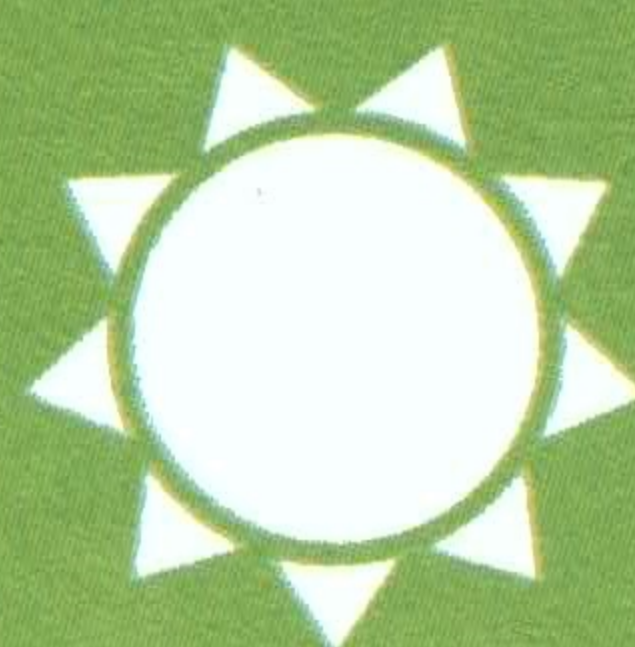

Ш Ж Ш



Солнечные
ступеньки®

Уважаемые родители и педагоги!

Предлагаем вашему вниманию тетрадь с логопедическими заданиями на закрепление в речи звуков [ш], [ж].

Тетрадь можно использовать для работы с дошкольниками и младшими школьниками.

Занятия с ребёнком необходимо проводить систематически, не реже трёх раз в неделю, закрепляя изученный материал в повседневной жизни.

Перед началом занятия создайте у ребёнка положительный эмоциональный настрой, по окончании обязательно похвалите за старание.

Добивайтесь того, чтобы ребёнок чётко и внятно произносил звуки в предложенных словах, самостоятельно называя картинки или повторяя слова за взрослым.

Мы надеемся, что занятия по тетради помогут детям преодолеть недостатки звукопроизношения и сделать речь более чёткой и правильной.

Желаем успеха!

Упражнения для языка.

“КАЧЕЛИ”. Рот широко открыт. Кончик языка находится за верхними зубами на бугорках, затем опускается за нижние зубы.

“ЧАШЕЧКА”. Рот широко открыт, передний и боковые края широкого языка подняты, но не касаются зубов.

“НАСТРОЕНИЕ”. Губы растянуты в улыбке, зубы заборчиком (хорошее настроение). Затем губы складываются трубочкой, зубы в прежнем положении. Мимика помогает ребёнку принять рассерженный вид.

“ЗМЕЙКА”. Рот широко открыт. Узкий язык сильно выдвинуть вперёд и убрать в глубь рта.

“ПОЧИСТИТЬ ЗУБЫ”. Рот закрыт. Круговым движением языка провести между губами и зубами.

“ЛОШАДКА”. Присосать язык к нёбу, щелкнуть языком. Цокать медленно и сильно, тянуть подъязычную связку.

“ГАРМОШКА”. Рот раскрыт. Язык присосать к нёбу. Не отрывая язык от нёба, сильно оттягивать вниз нижнюю челюсть.

“ВКУСНОЕ ВАРЕНЬЕ”. Рот открыт. Широким языком облизать верхнюю губу и убрать язык в глубь рта.

“ОБЛИЖЕМ ГУБКИ”. Рот приоткрыт. Облизать сначала верхнюю, затем нижнюю губу по кругу.

Какие звуки издают змея и гусь? Произнеси их.

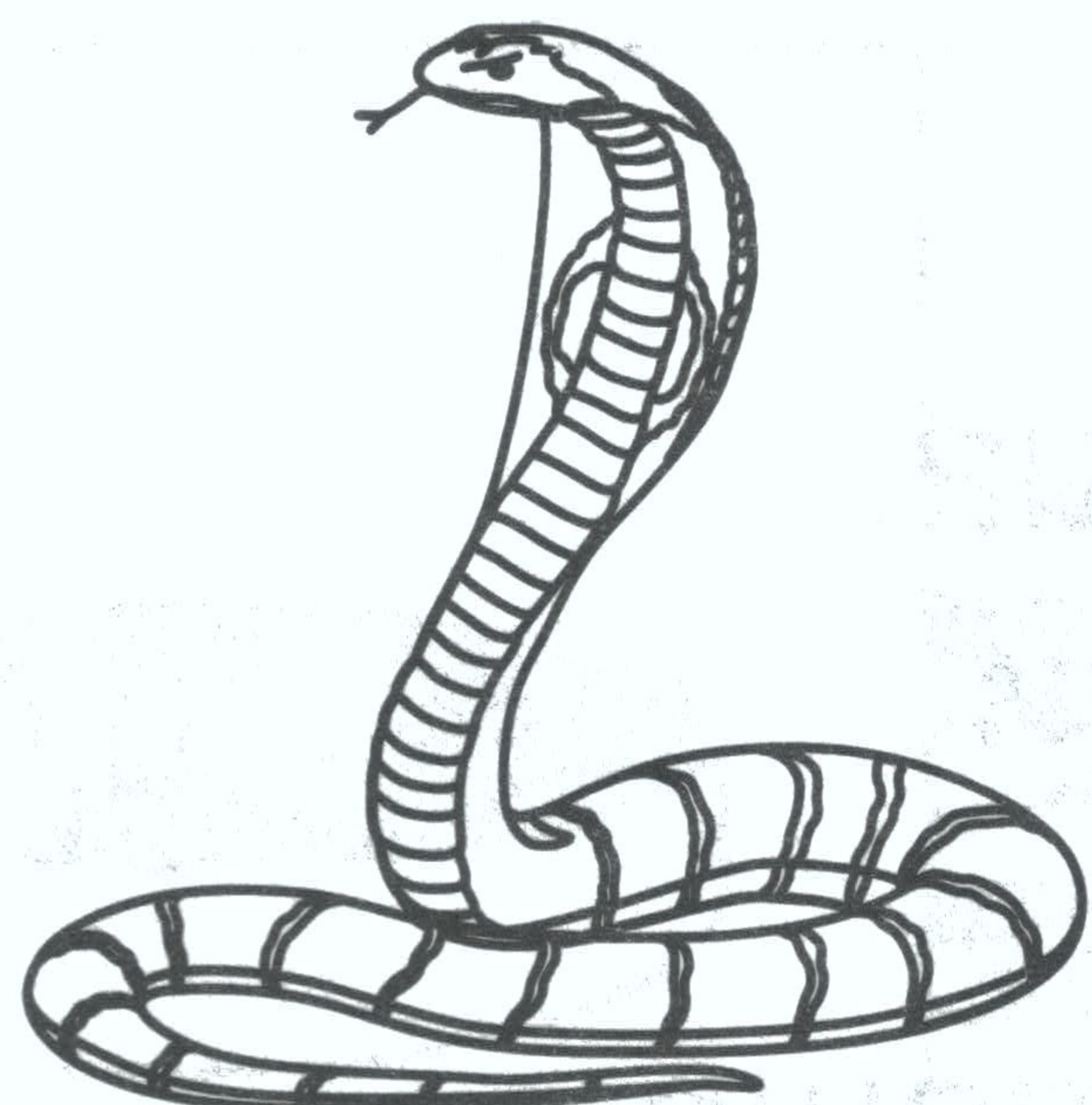

Ш-Ш-Ш

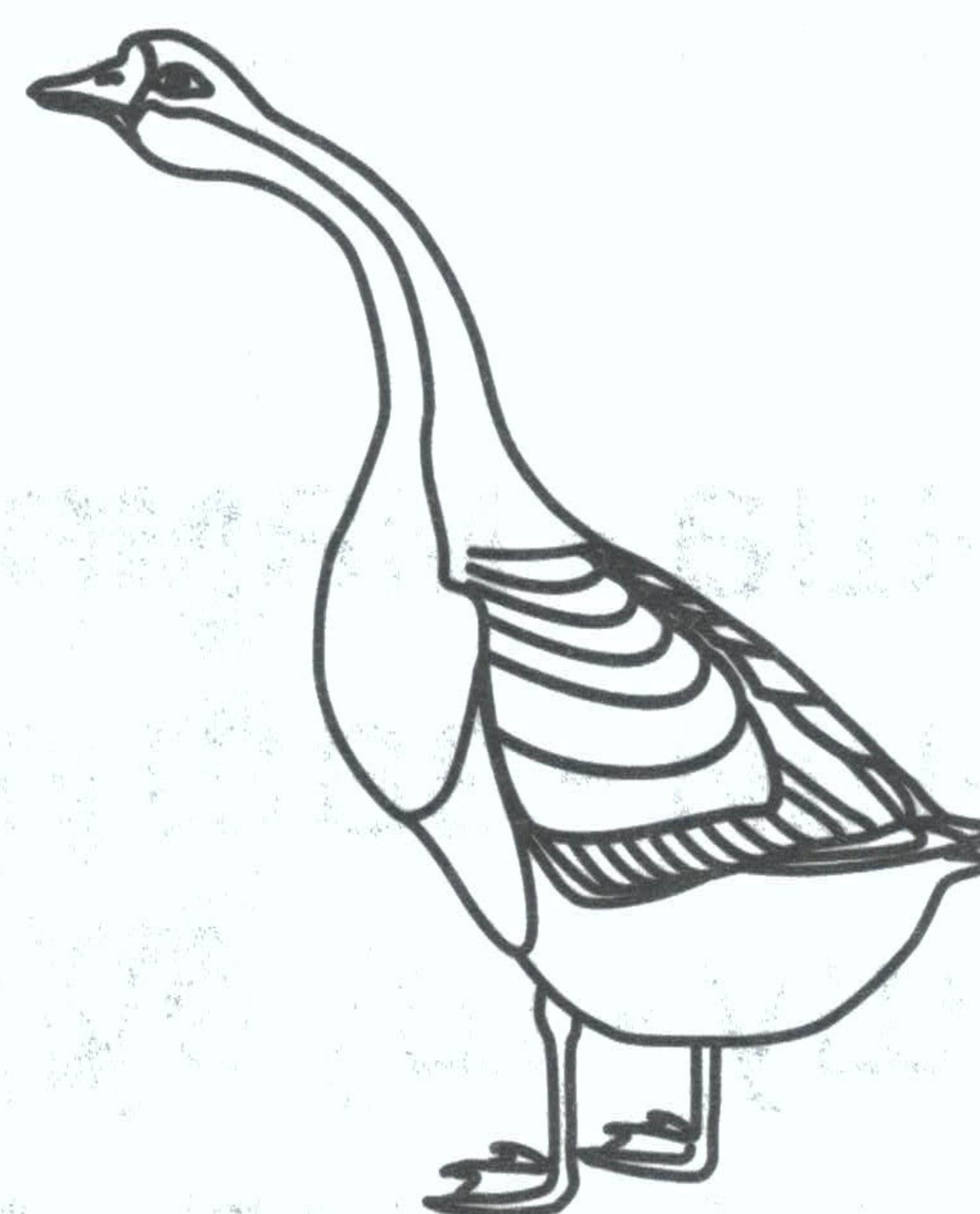

Ш-Ш-Ш

Закончи чистоговорки.
Раскрась картинки.



ШУ-ШУ-ШУ - я
письмо ... (пишу)



АШ-АШ-АШ - у
Марины... (карандаш)

Повтори чистоговорки, чётко произнося звук [ш]. Найди подходящую картинку к каждой из них.

Ша-ша-ша - мама моет малыша.

Ши-ши-ши - зашумели камыши.

Шу-шу-шу - шубу новую ношу.

Ше-ше-ше - сидит кошка в шалаше.

Шо-шо-шо - мы играем хорошо.



Определи место звука [ш] в словах (в начале, в середине, в конце слова). Нарисуй сам картинку, в названиях которых есть звук [ш].

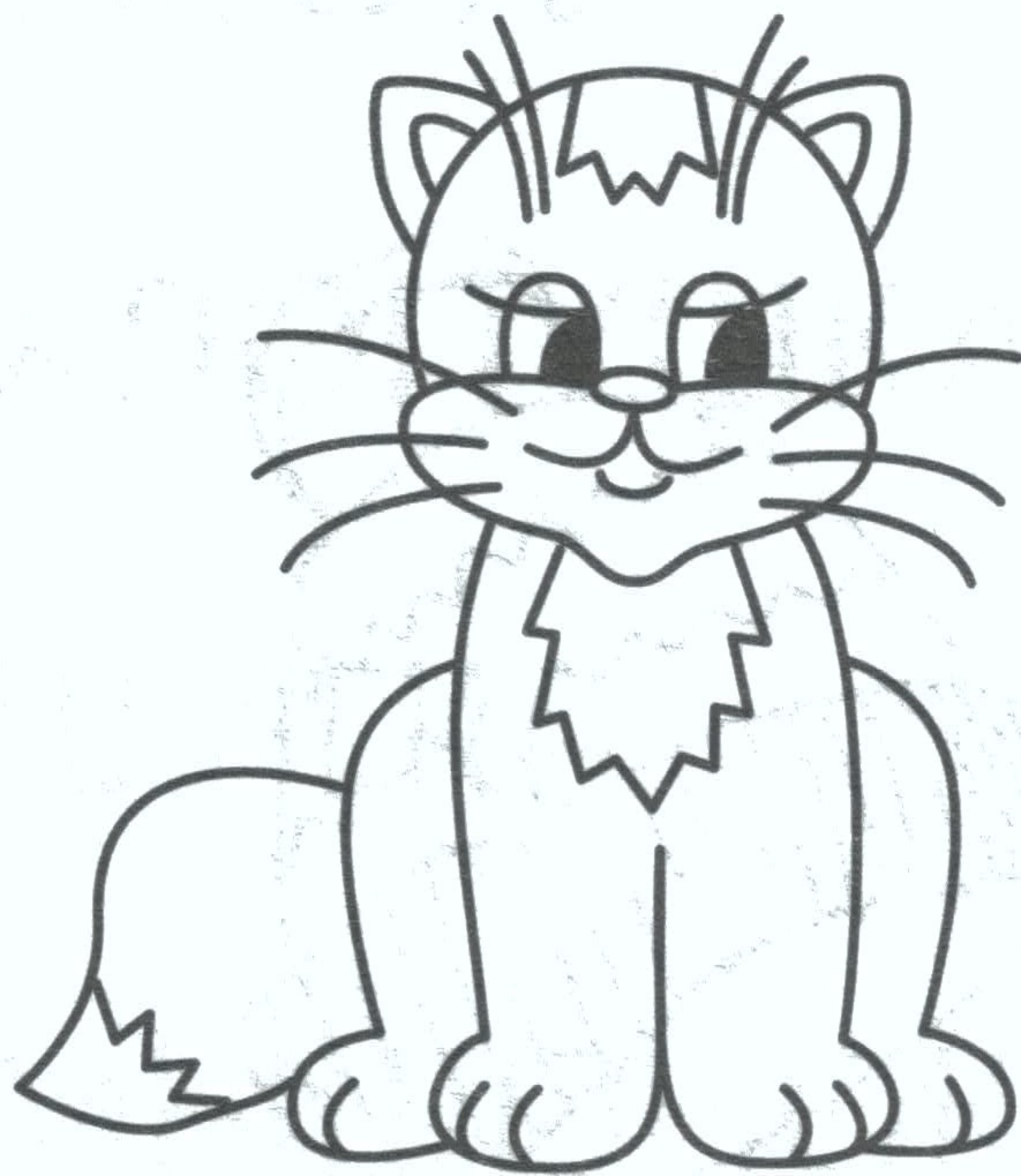
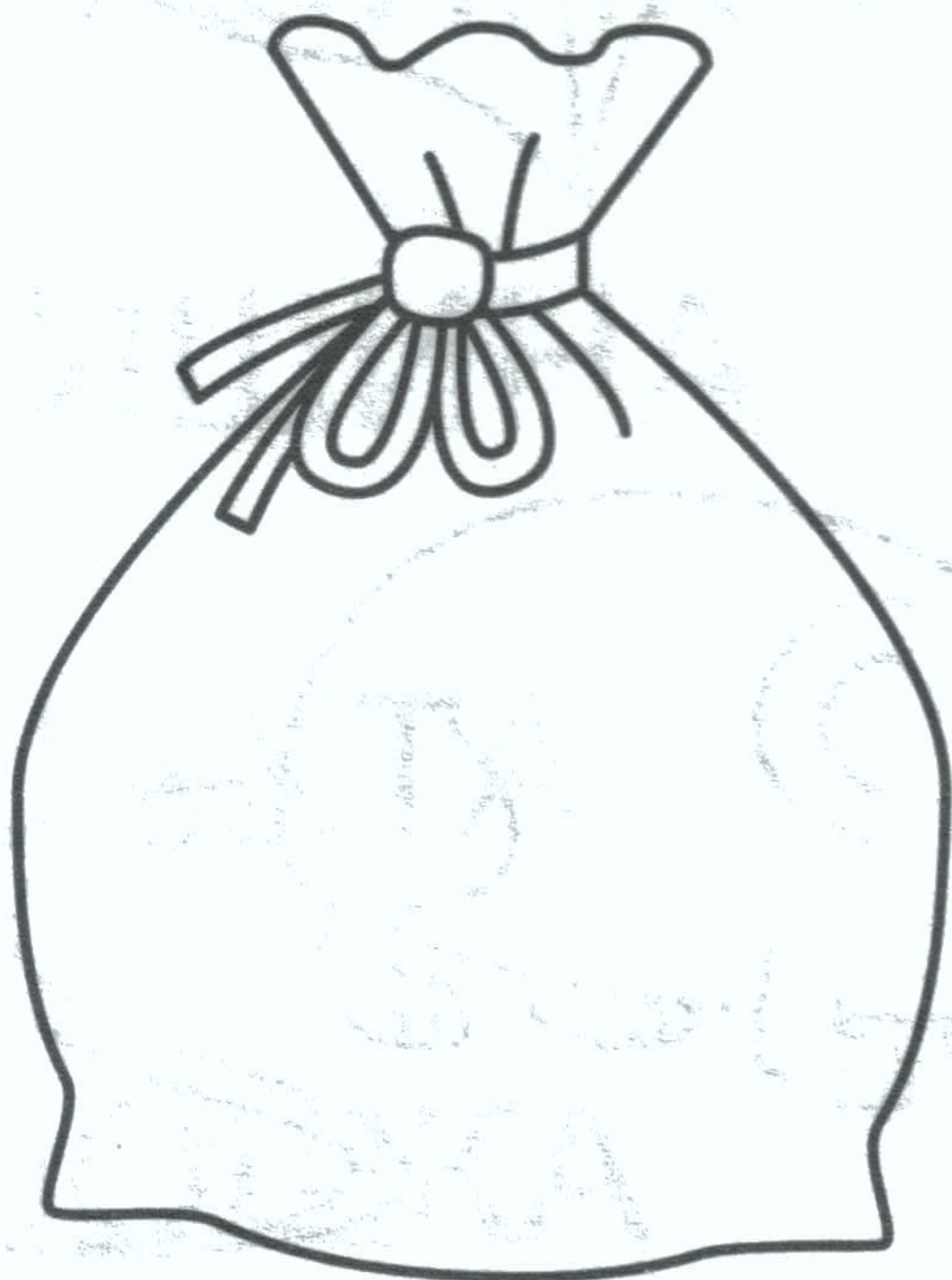
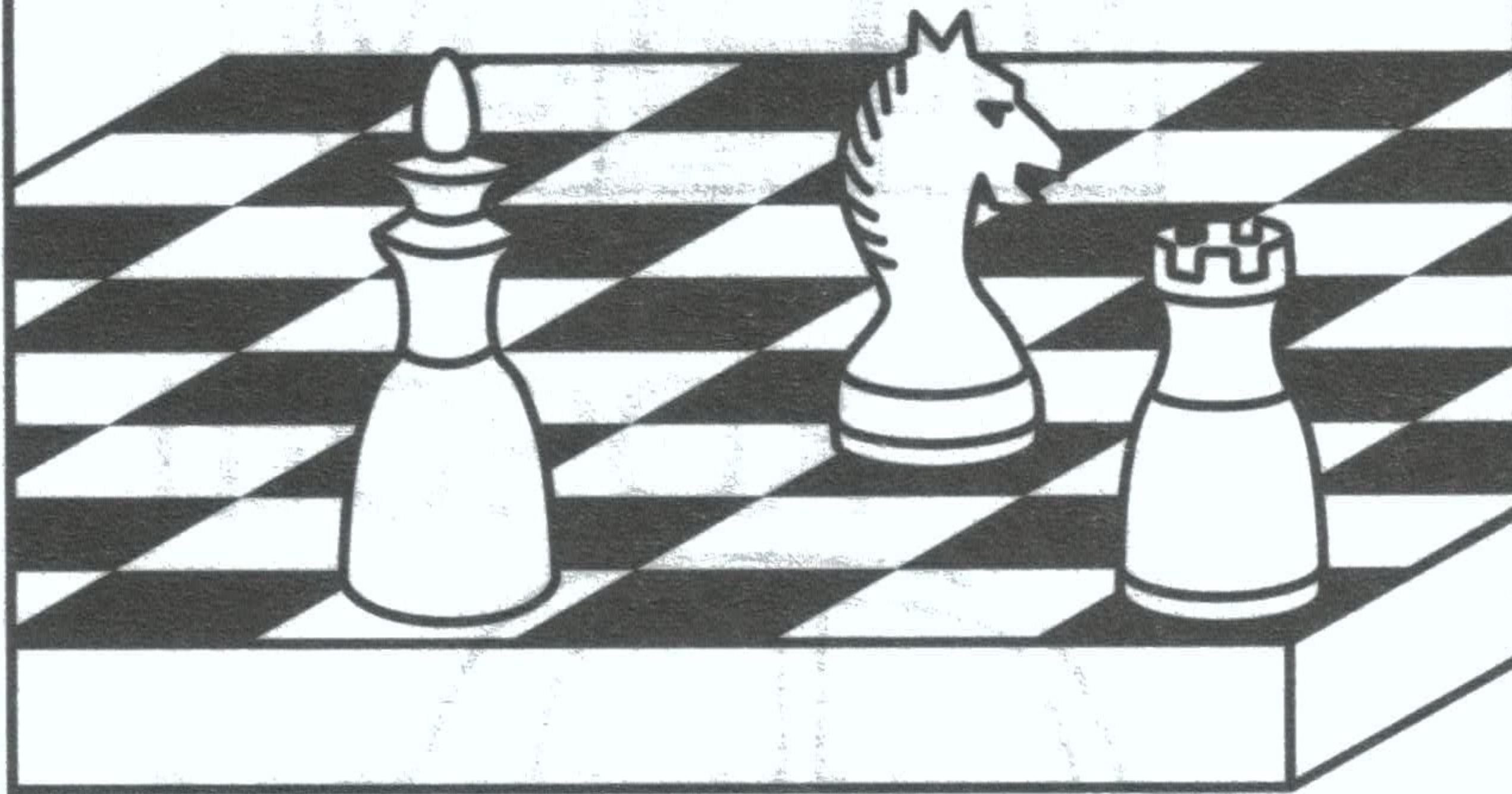
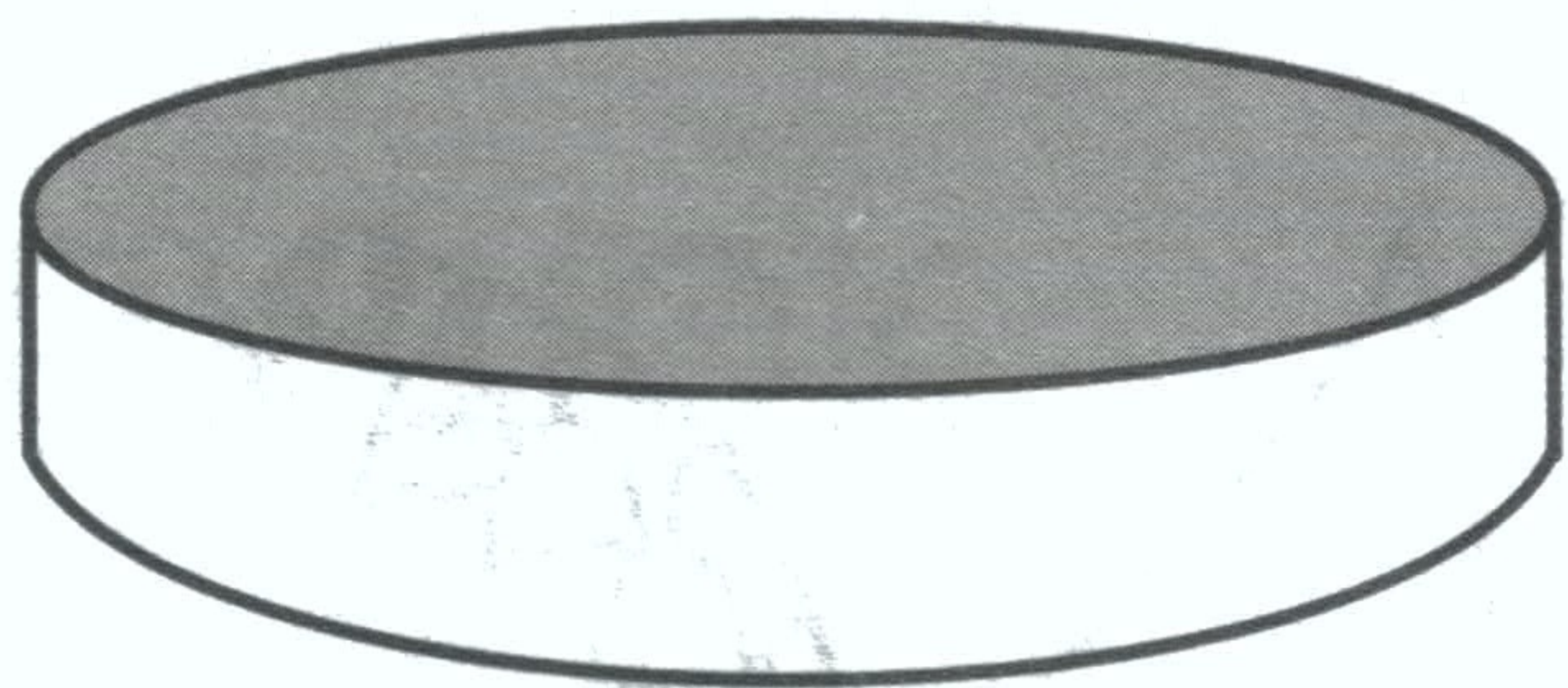

Рассмотри картинки. Определи место звука [ш] в названиях картинок: в начале, в середине или в конце слова? Проведи стрелки к схемам.

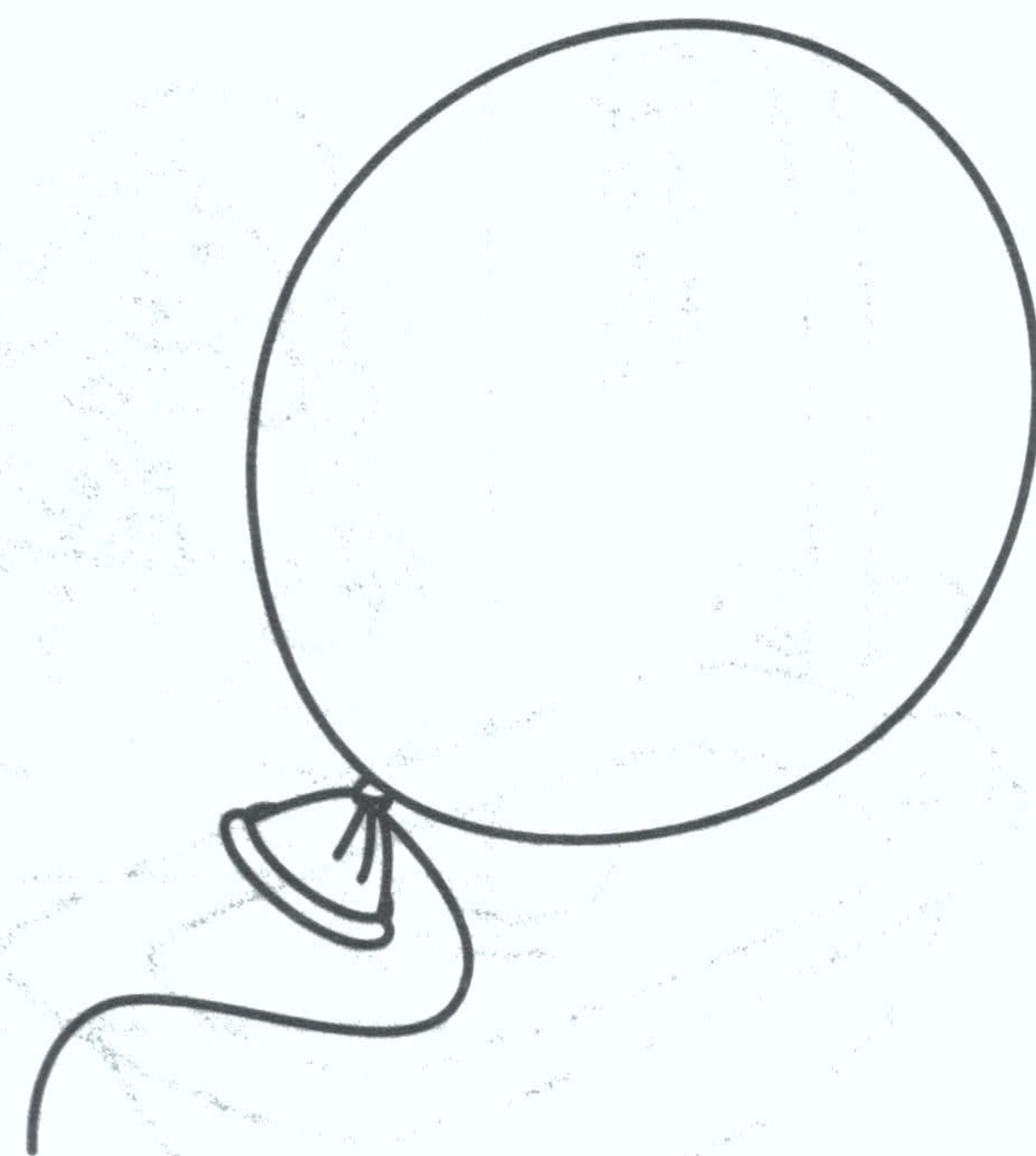
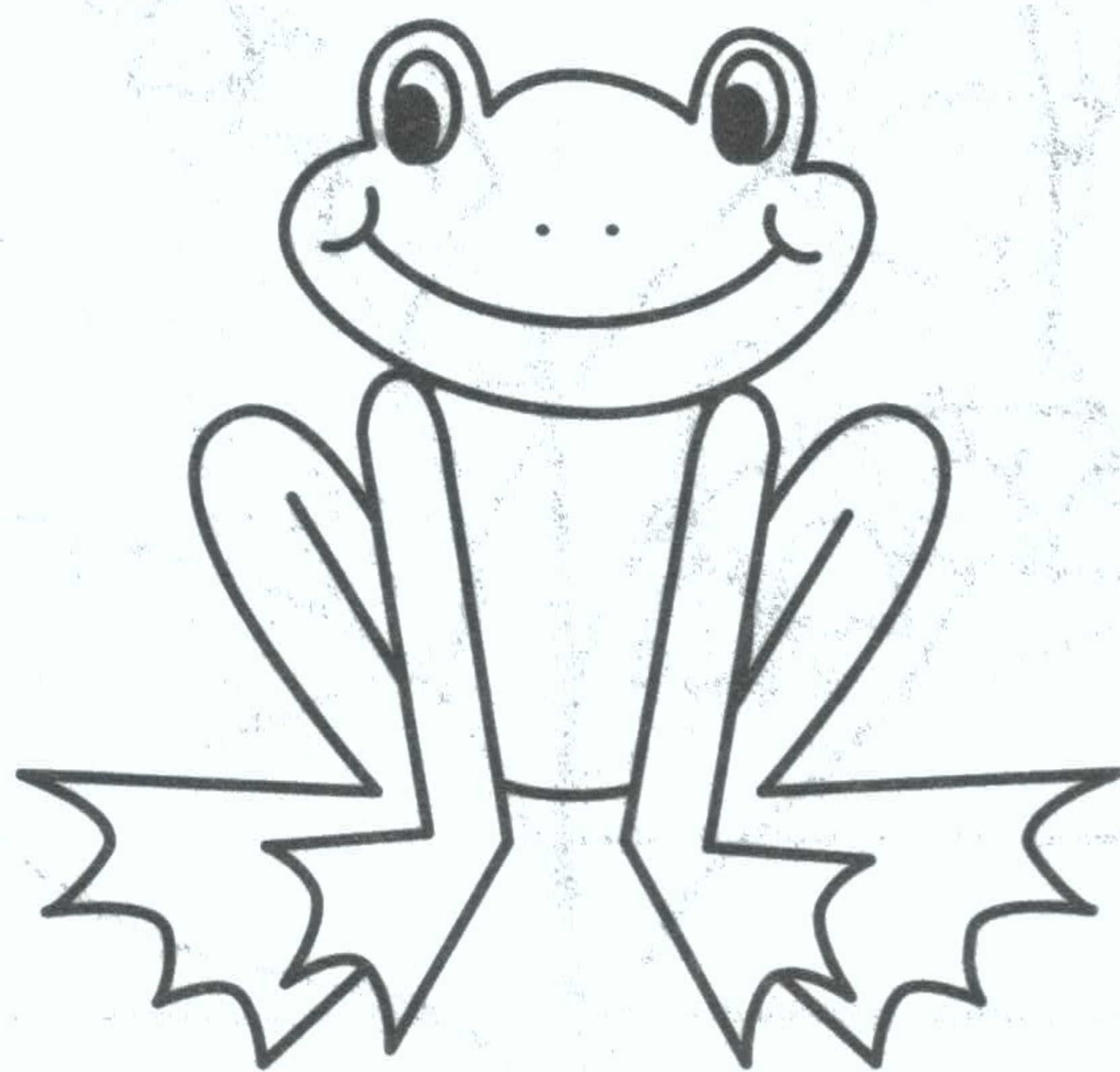
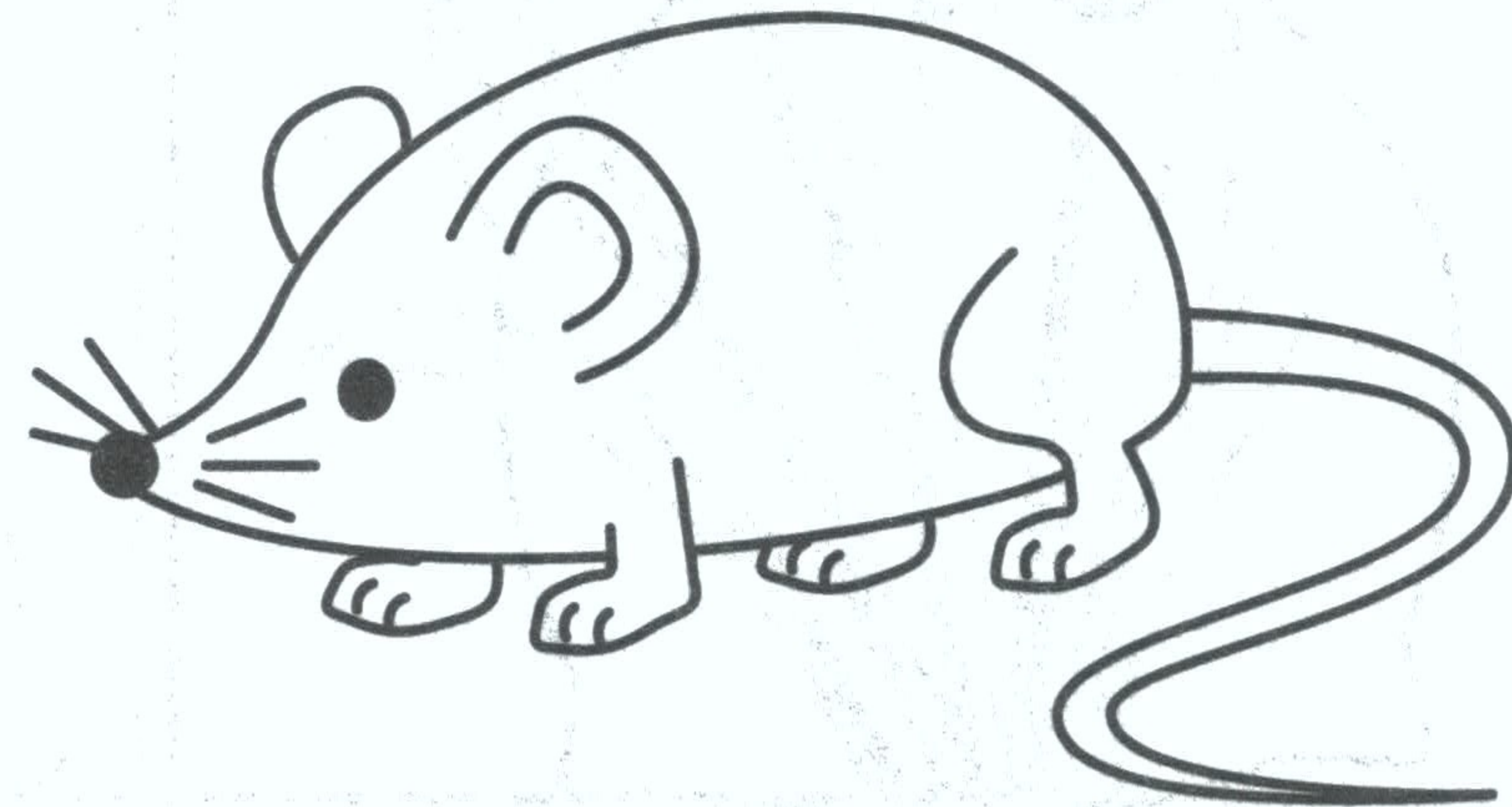
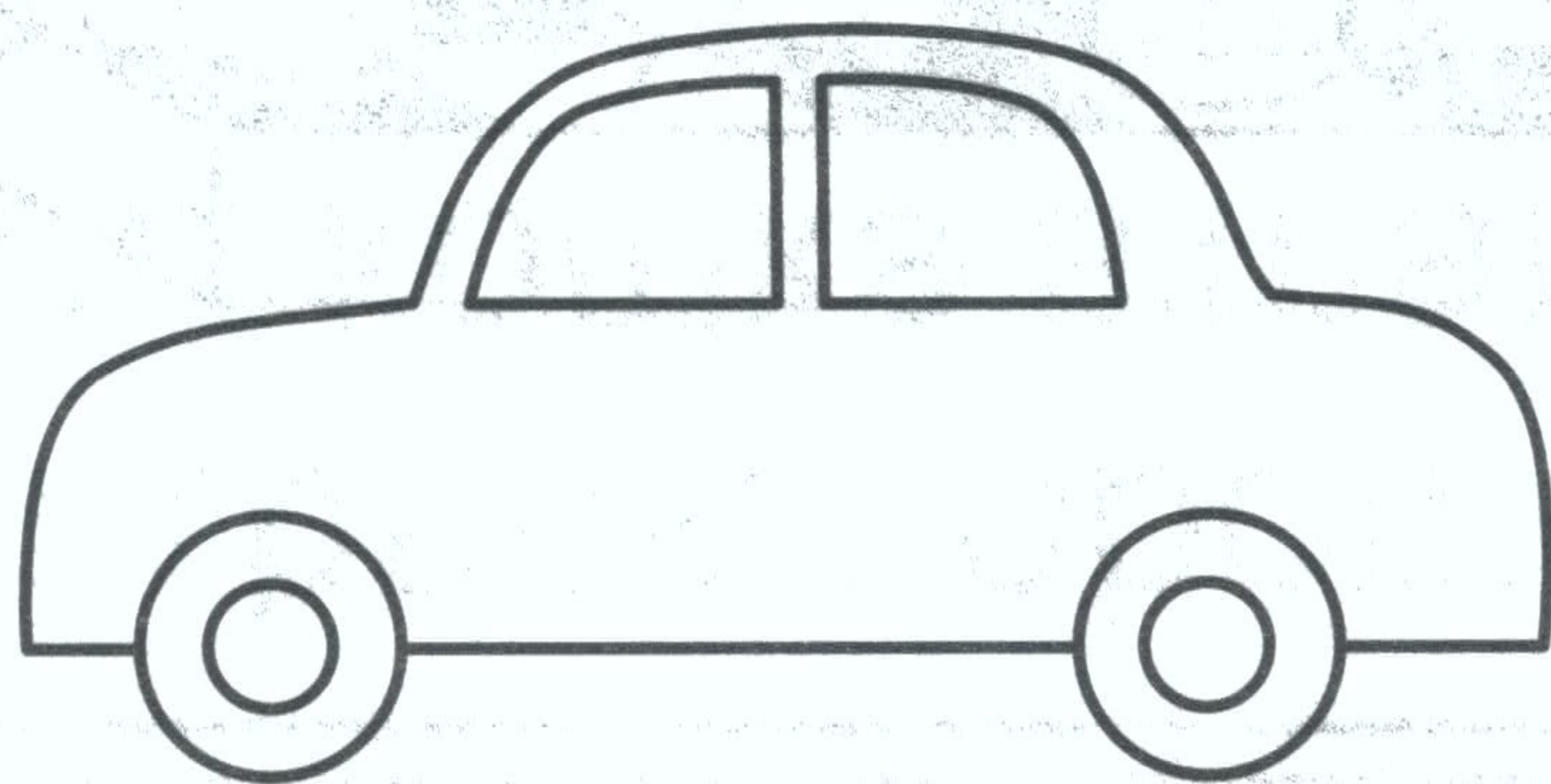
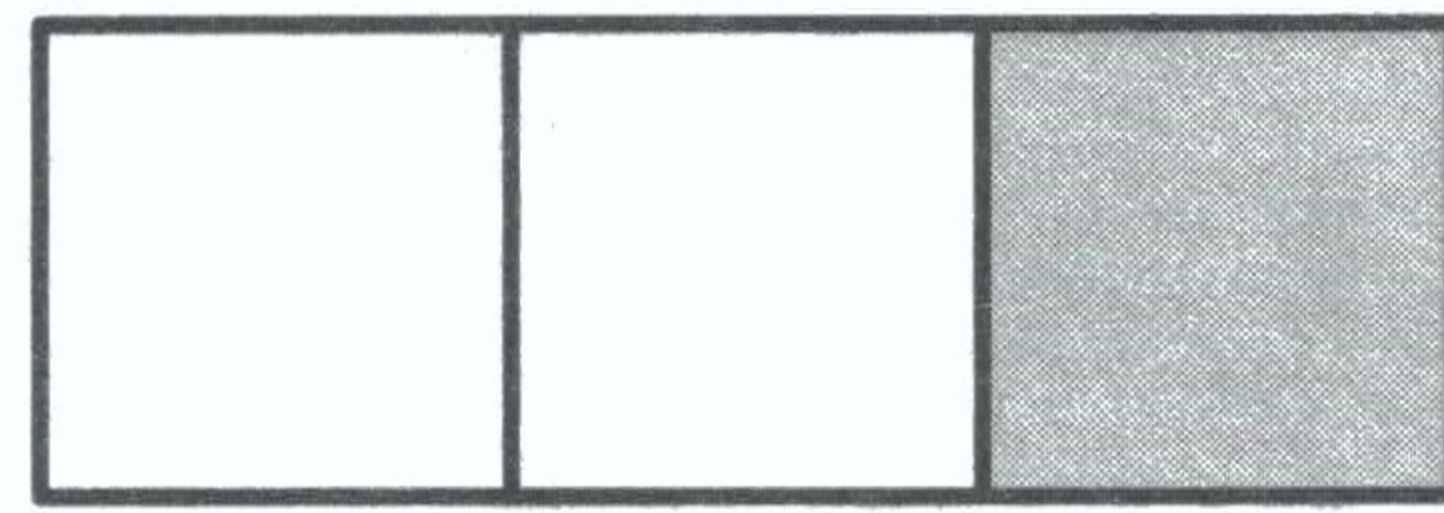
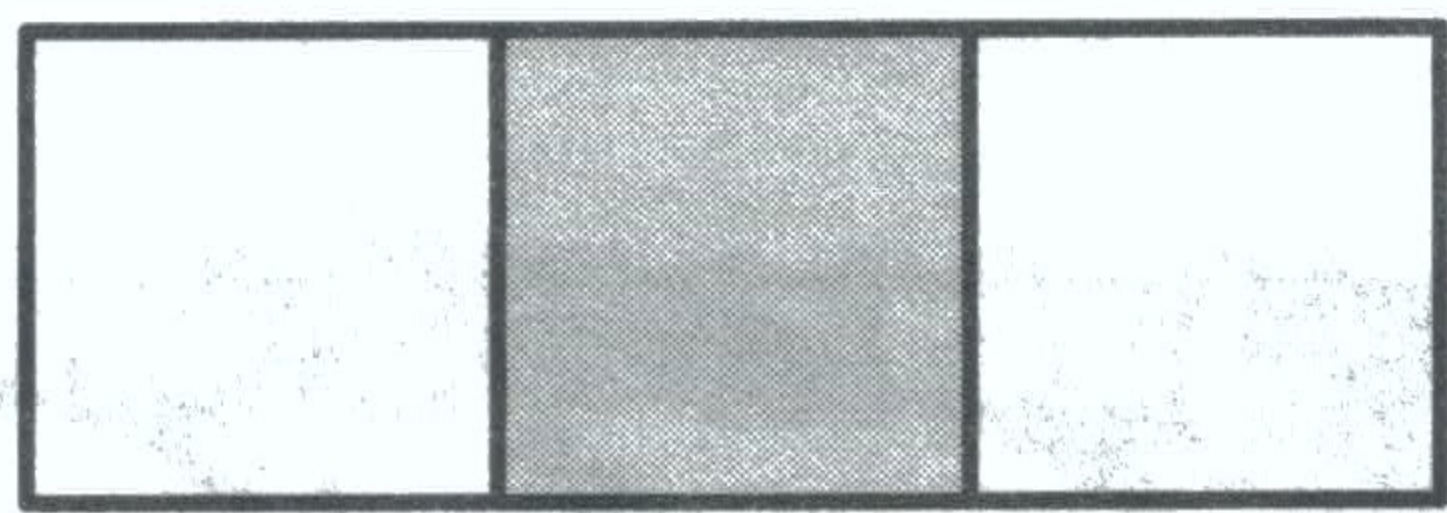
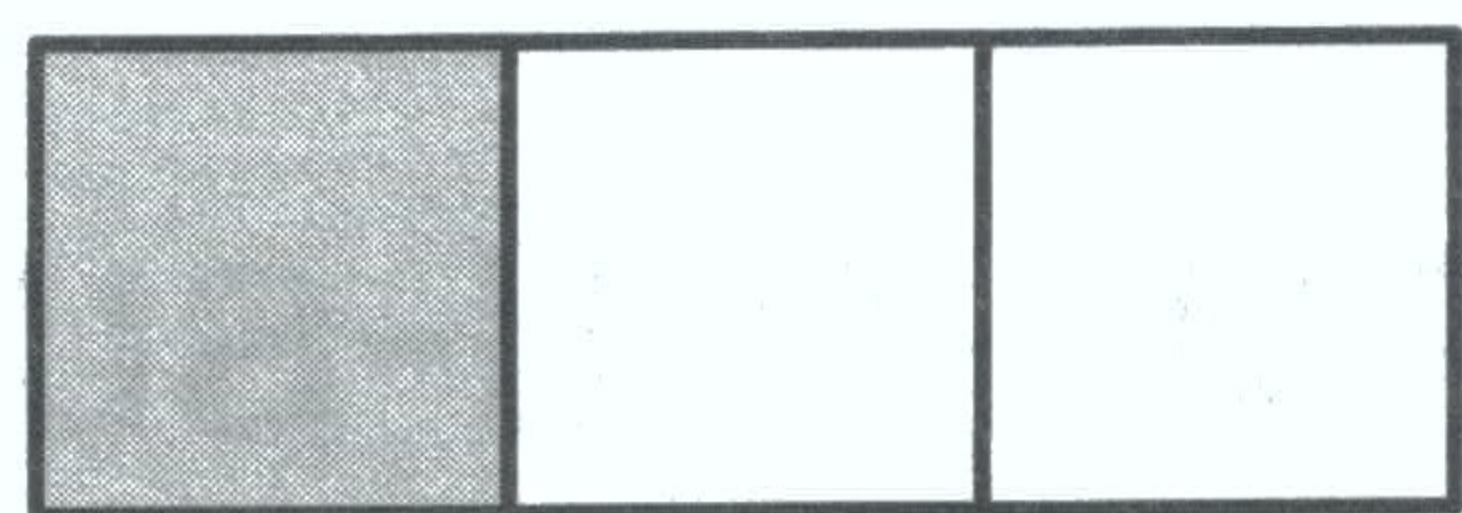

Произнеси слова со звуком [ш]. Подчеркни букву ш. Определи место буквы ш в слове (в начале, в середине, в конце)?

УШАНКА

ШУСТРЫЙ

ФИНИШ

ПУШОК

ШОРОХ

НАШ

ШИНА

МАЛЫШ

ШУМ

ПУШИНКА

ШЕСТЬ

КРЫША

ТИШИНА

ХЛОПУШКА

СЛЫШНО

ШАХТА

ШУТКА

БАБУШКА

МОШКА

МЫШОНОК

ОКОШКО

БУКАШКА

РЫБЁШКА

ПЯТНЫШКО

ДЕДУШКА

ОШИБКА

ОКРОШКА

ВЫШКА

ГУЛЯШ

ПЕТУШОК

Рассмотри картинки. Раскрась только те картинки, в названиях которых есть звук [ш].

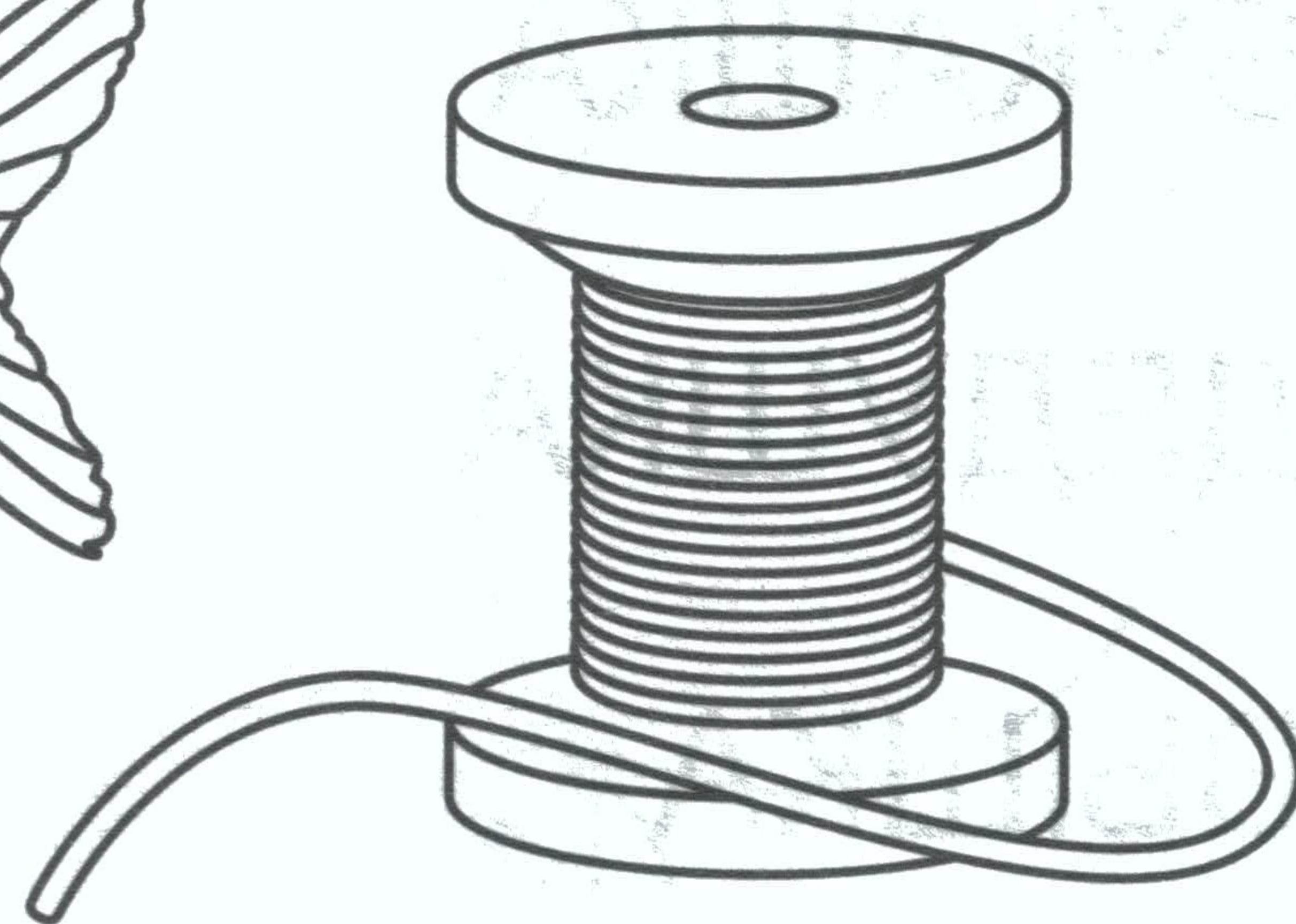
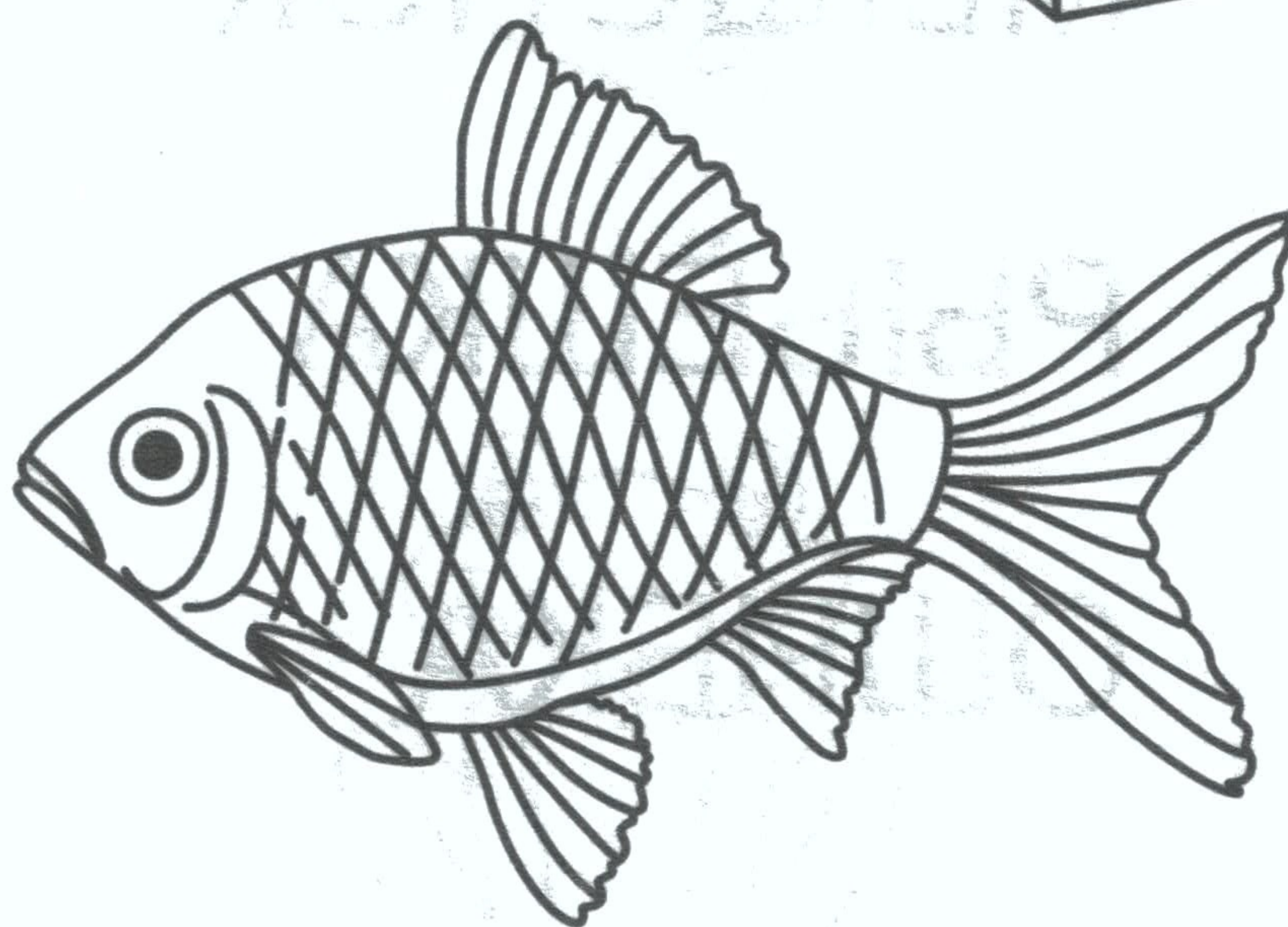
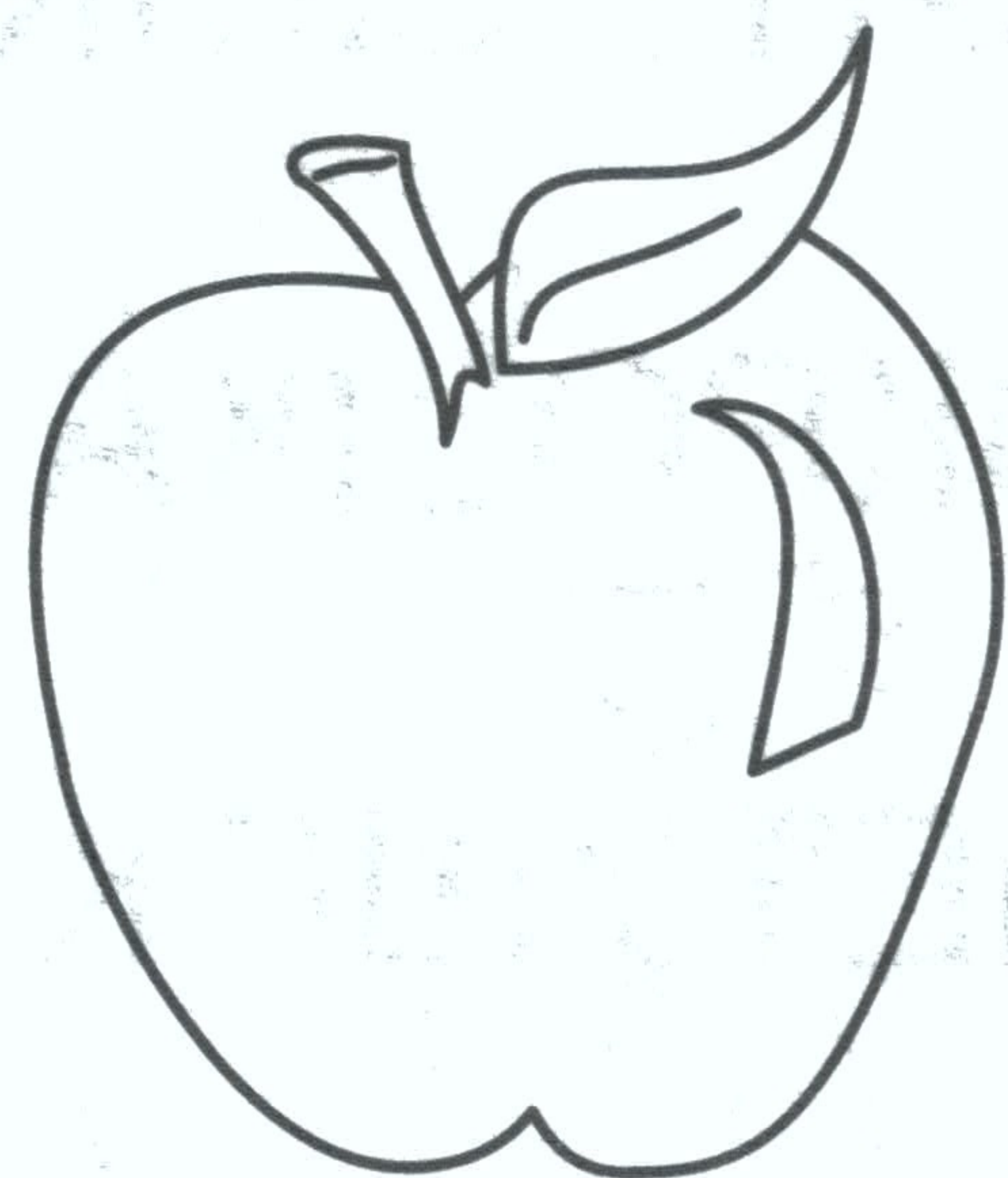
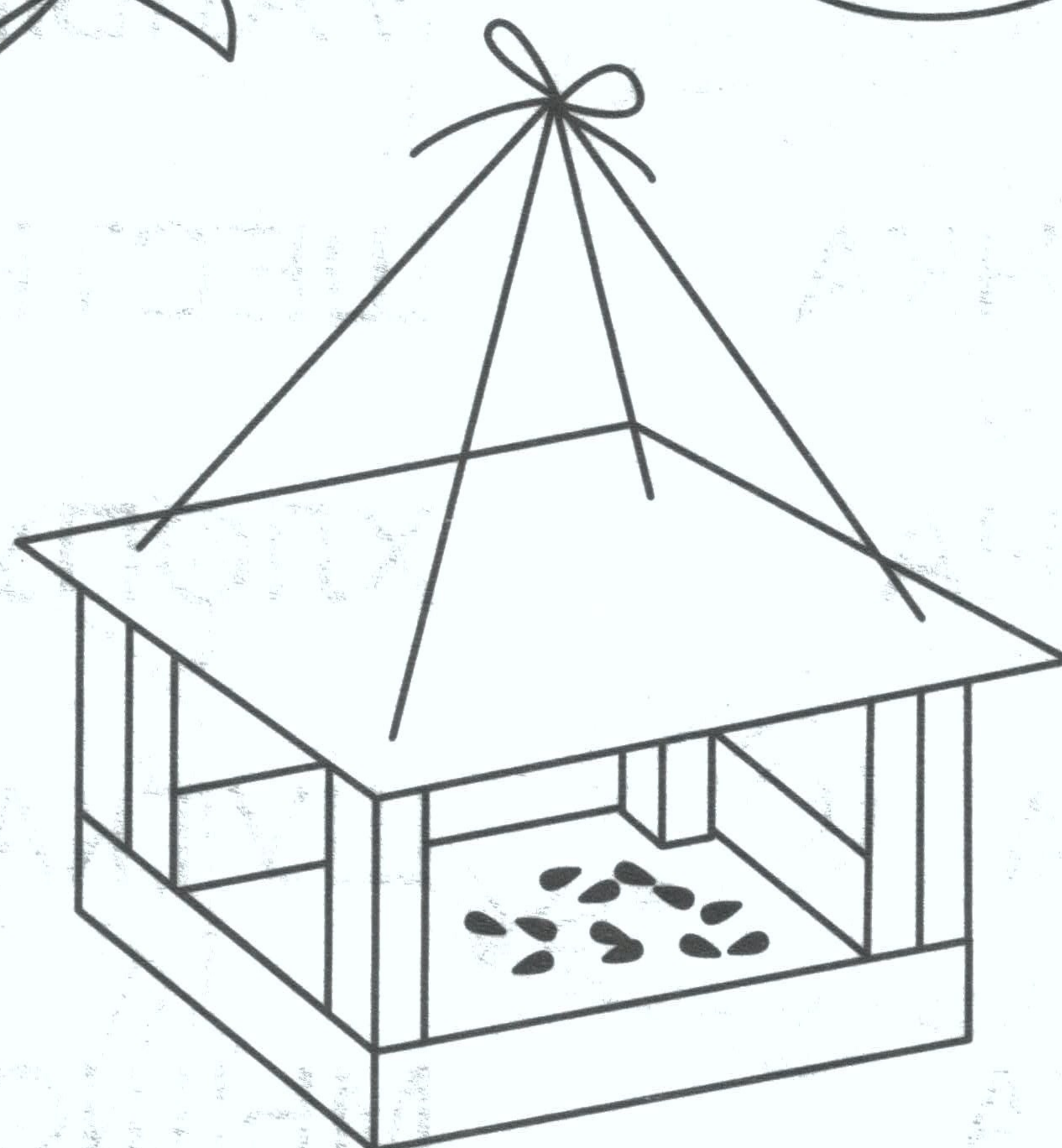
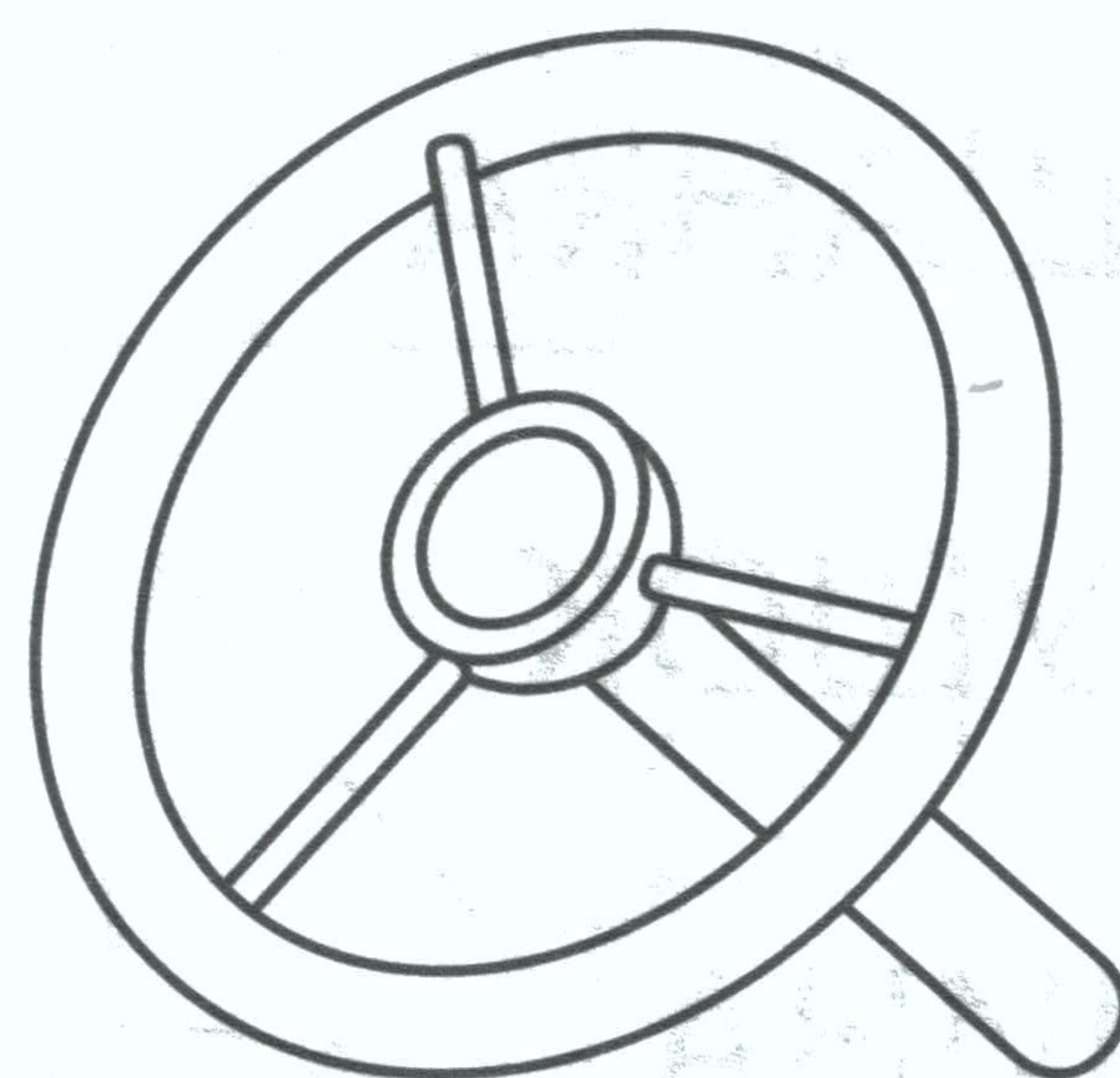
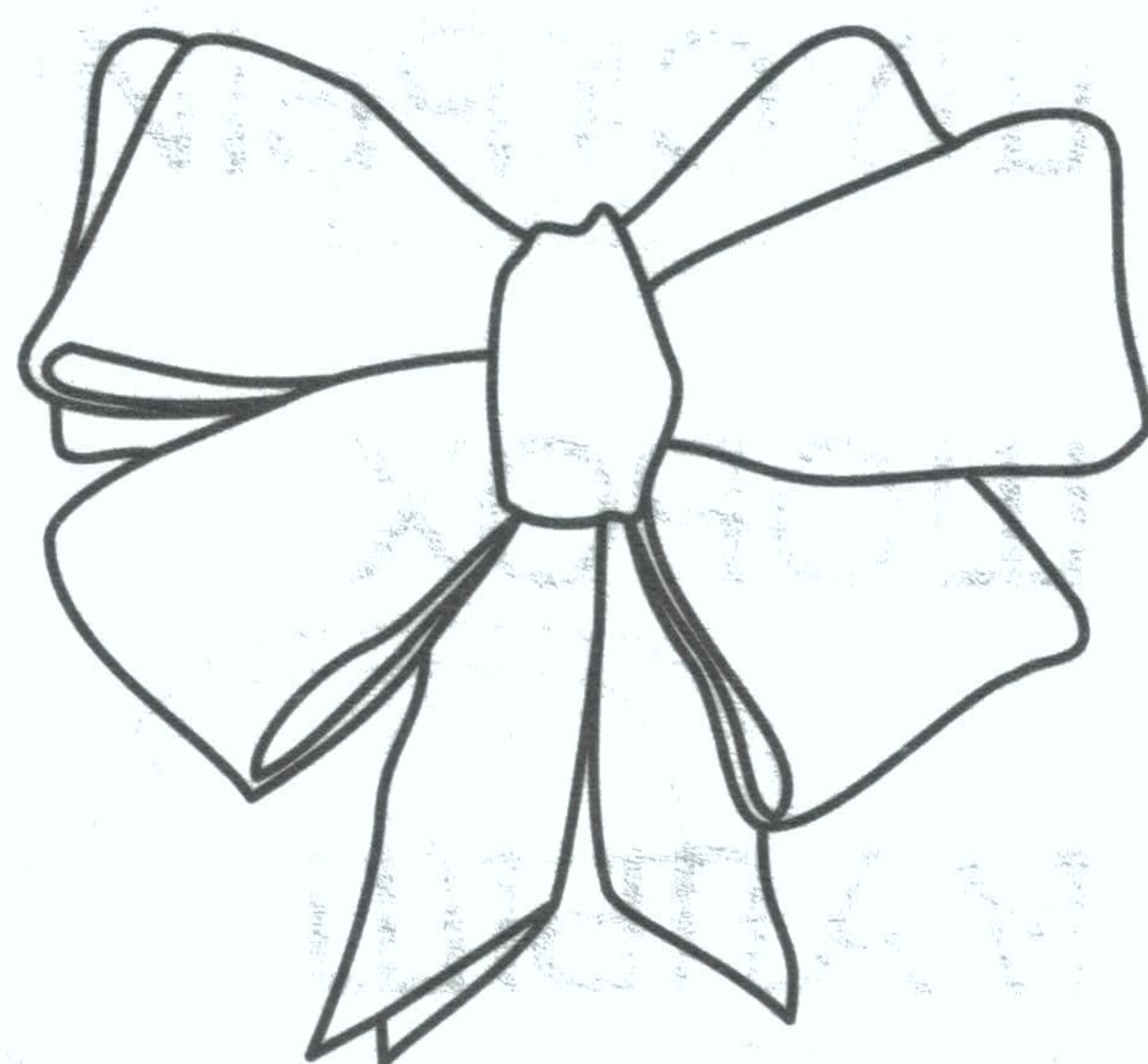
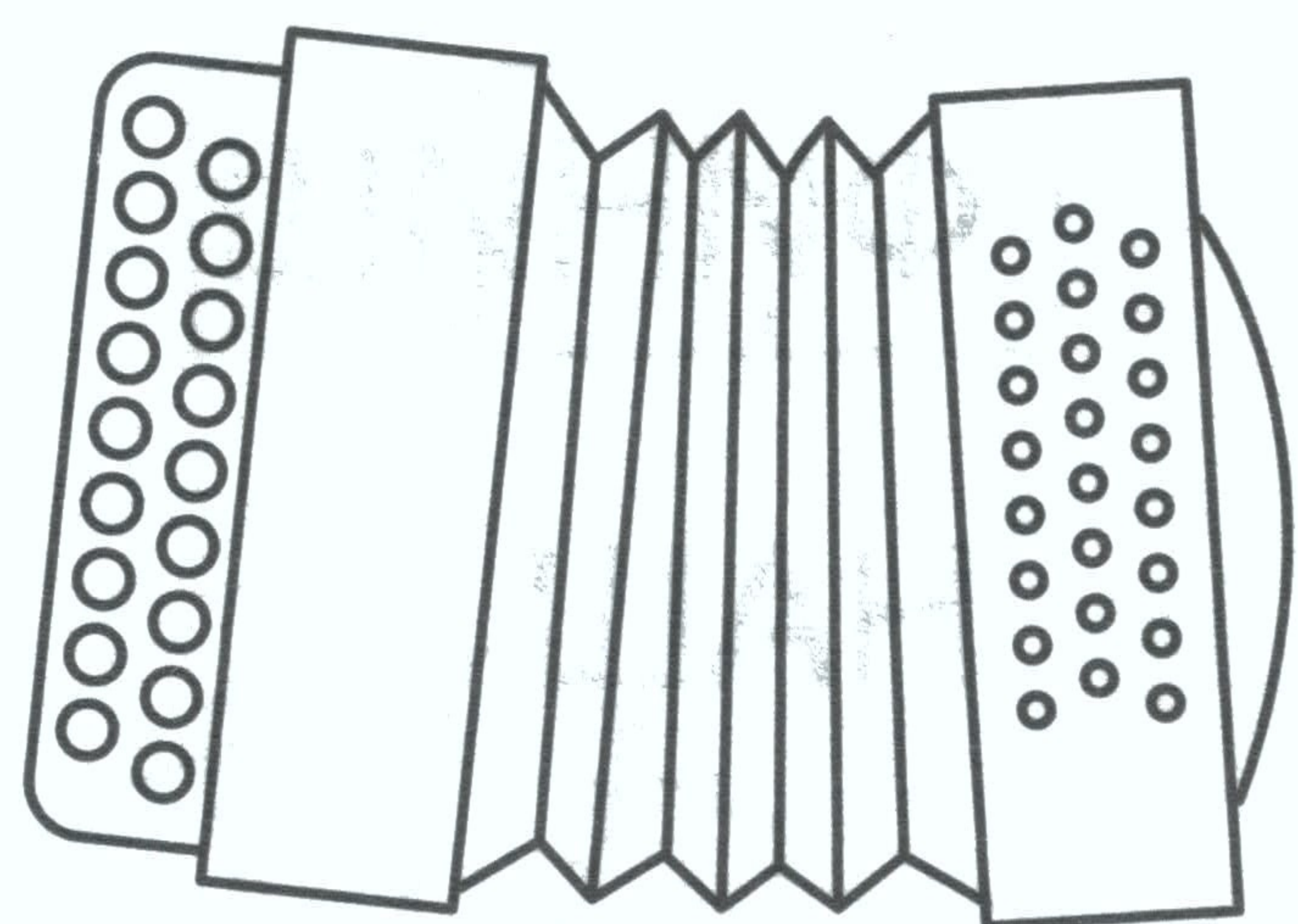

Рассмотри картинки. Назови предметы одним словом (Игрушки). Раскрась только те картинки, в названиях которых есть звук [ш].

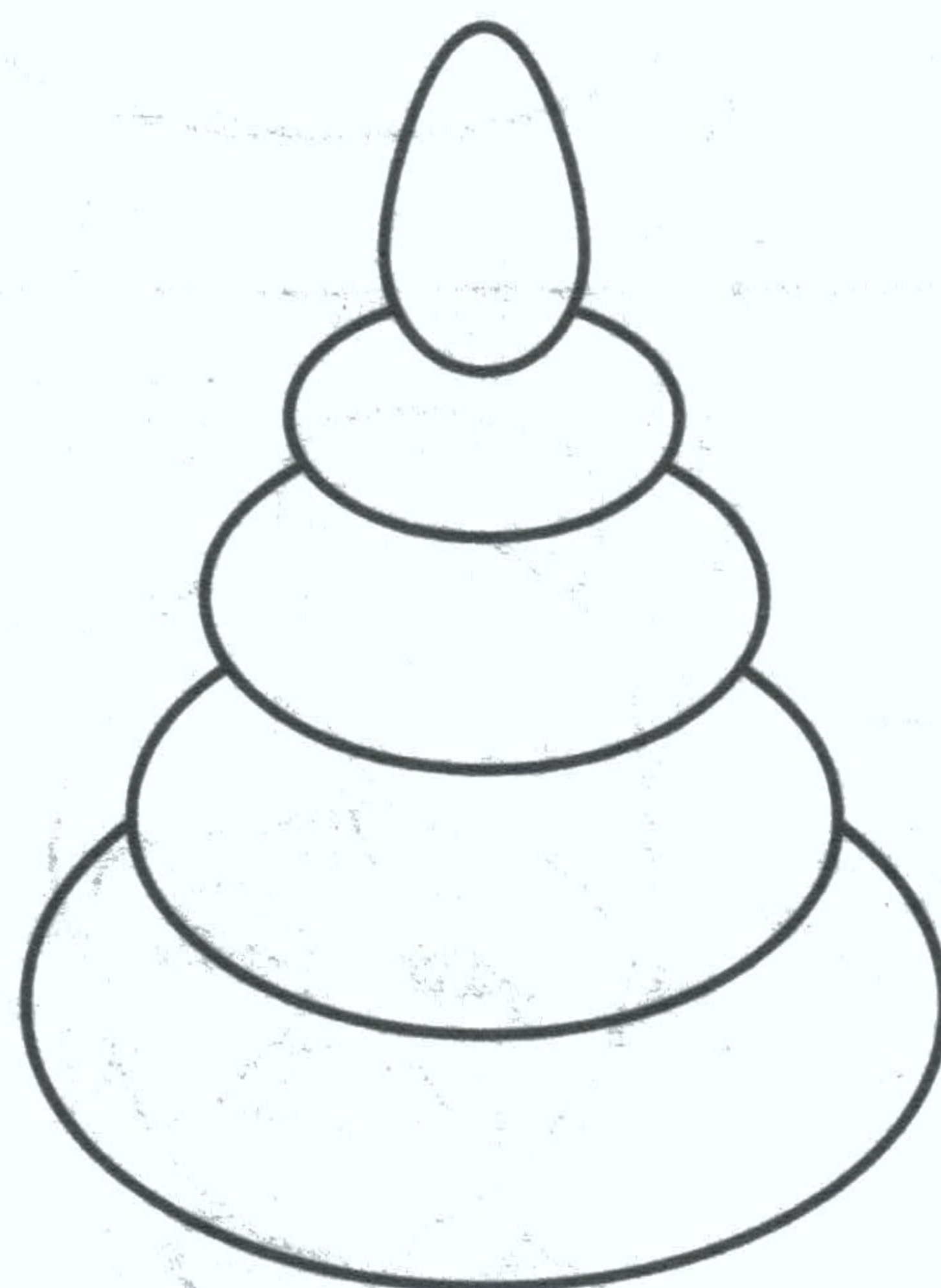
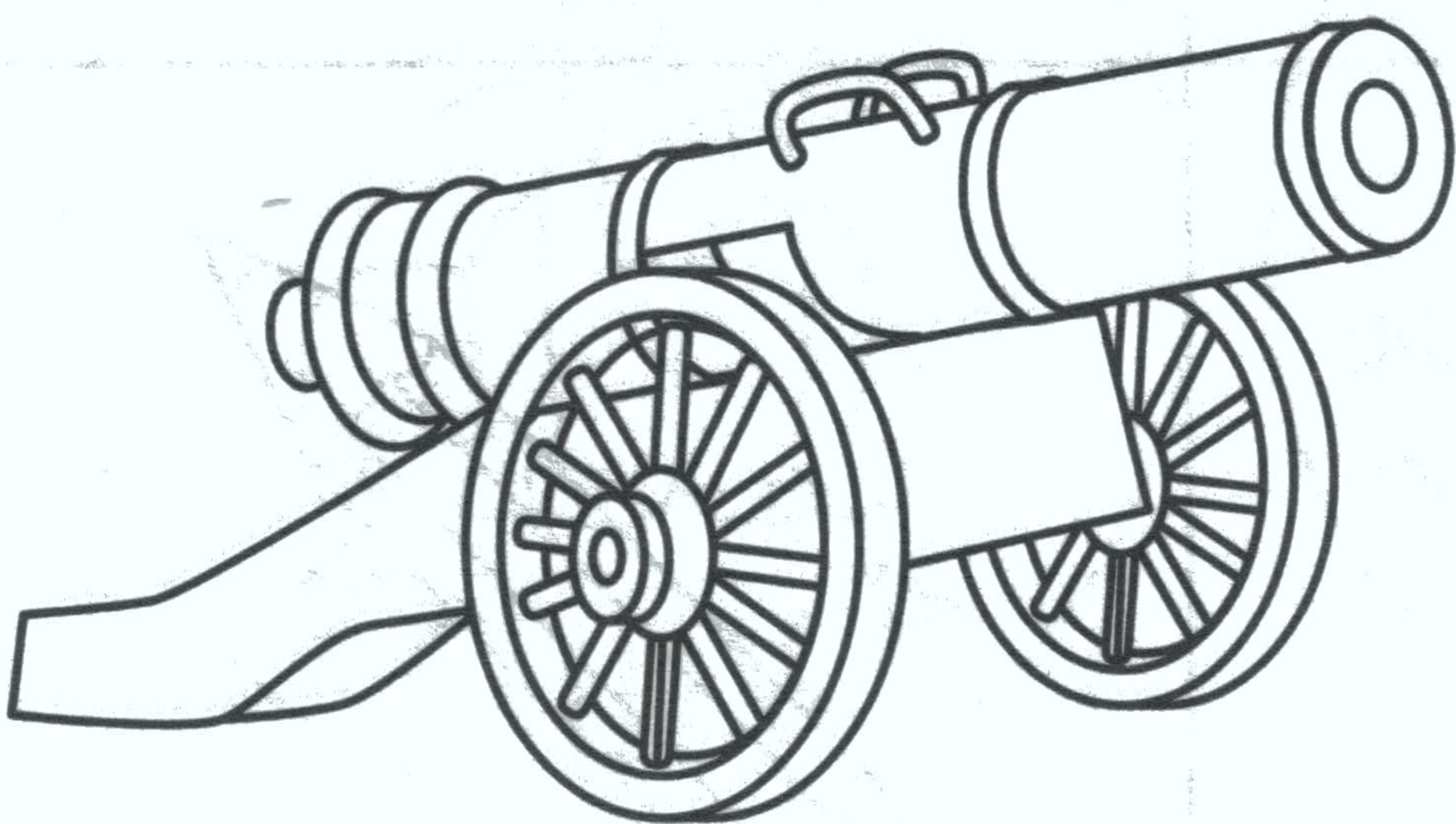
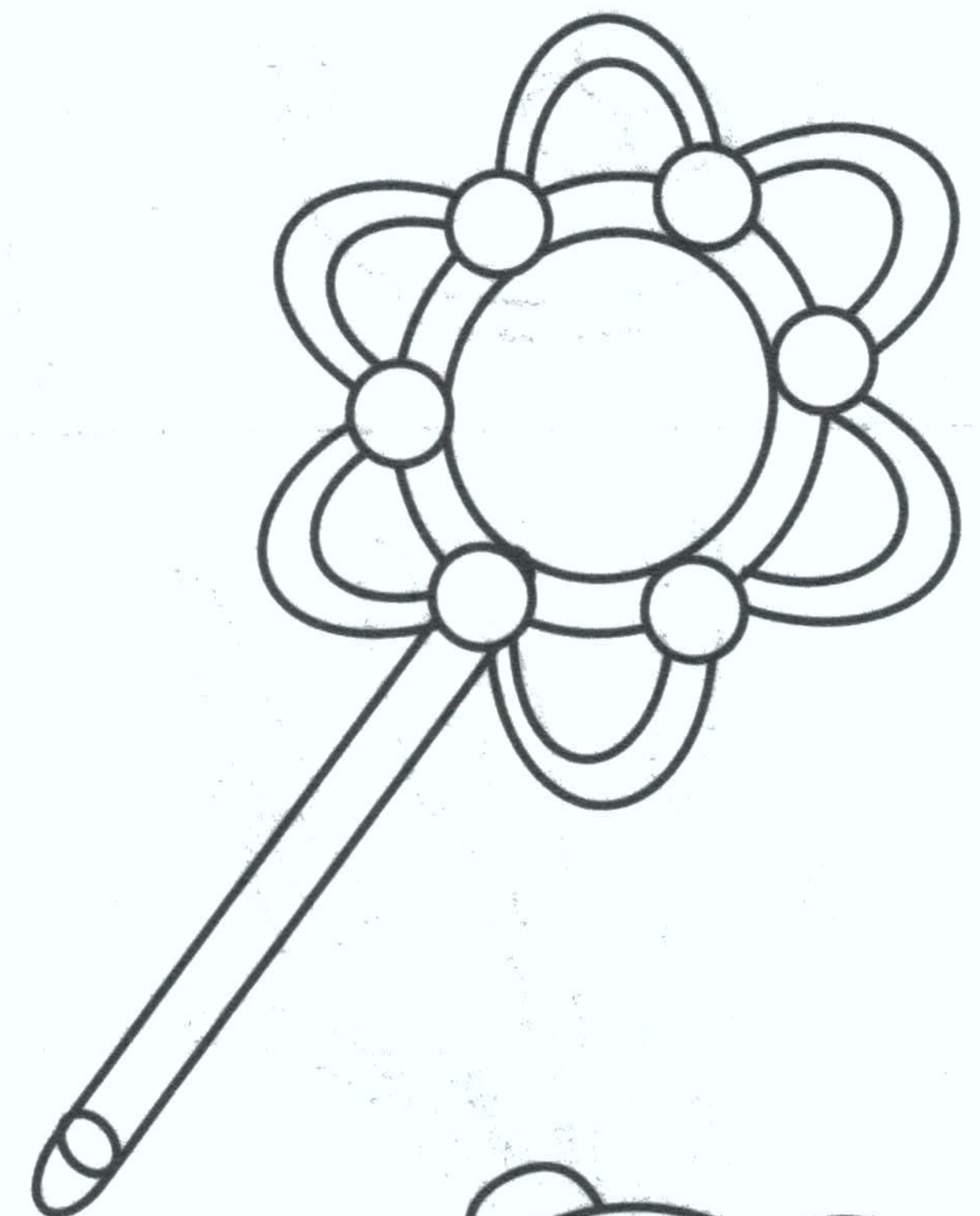
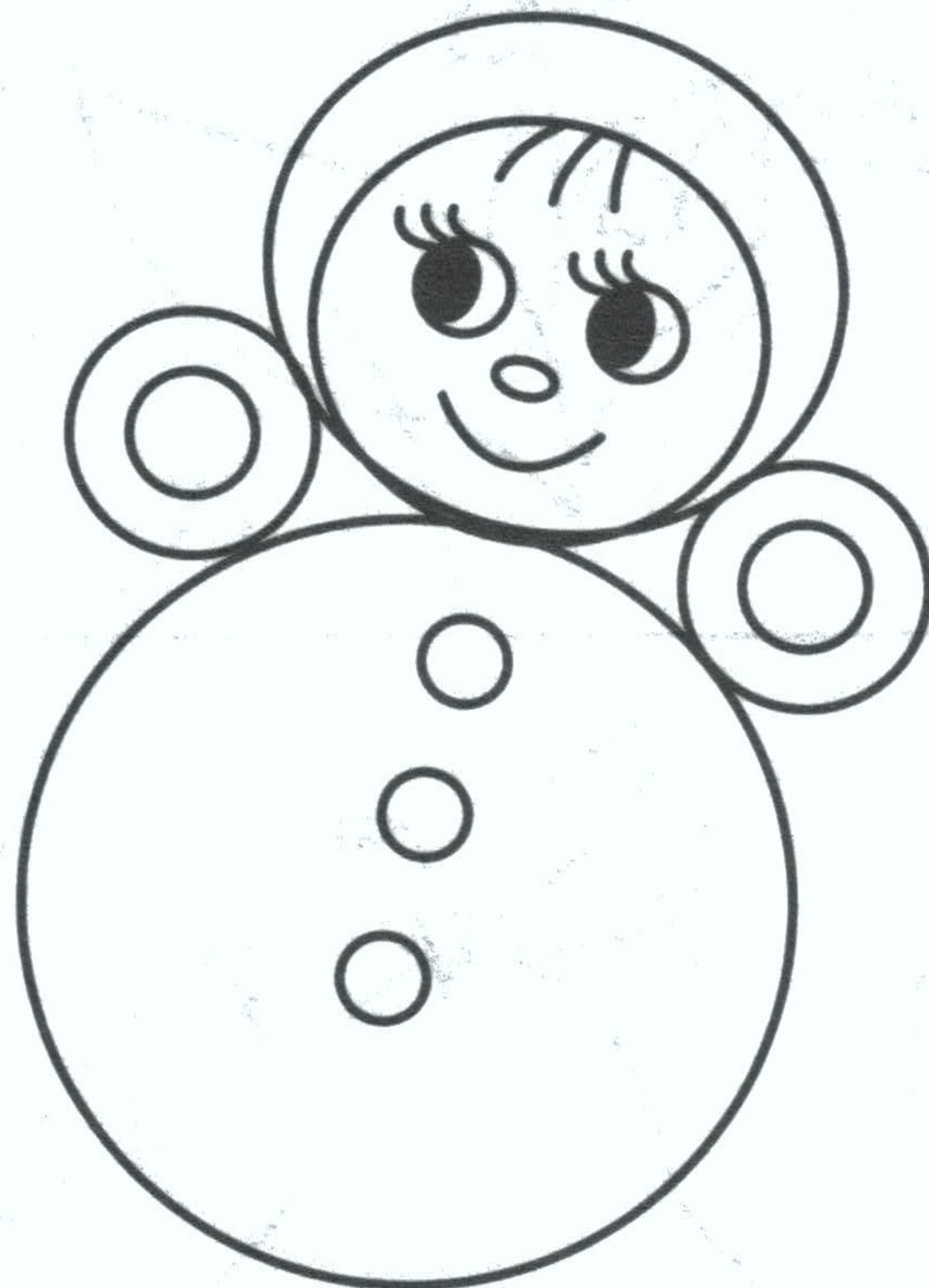
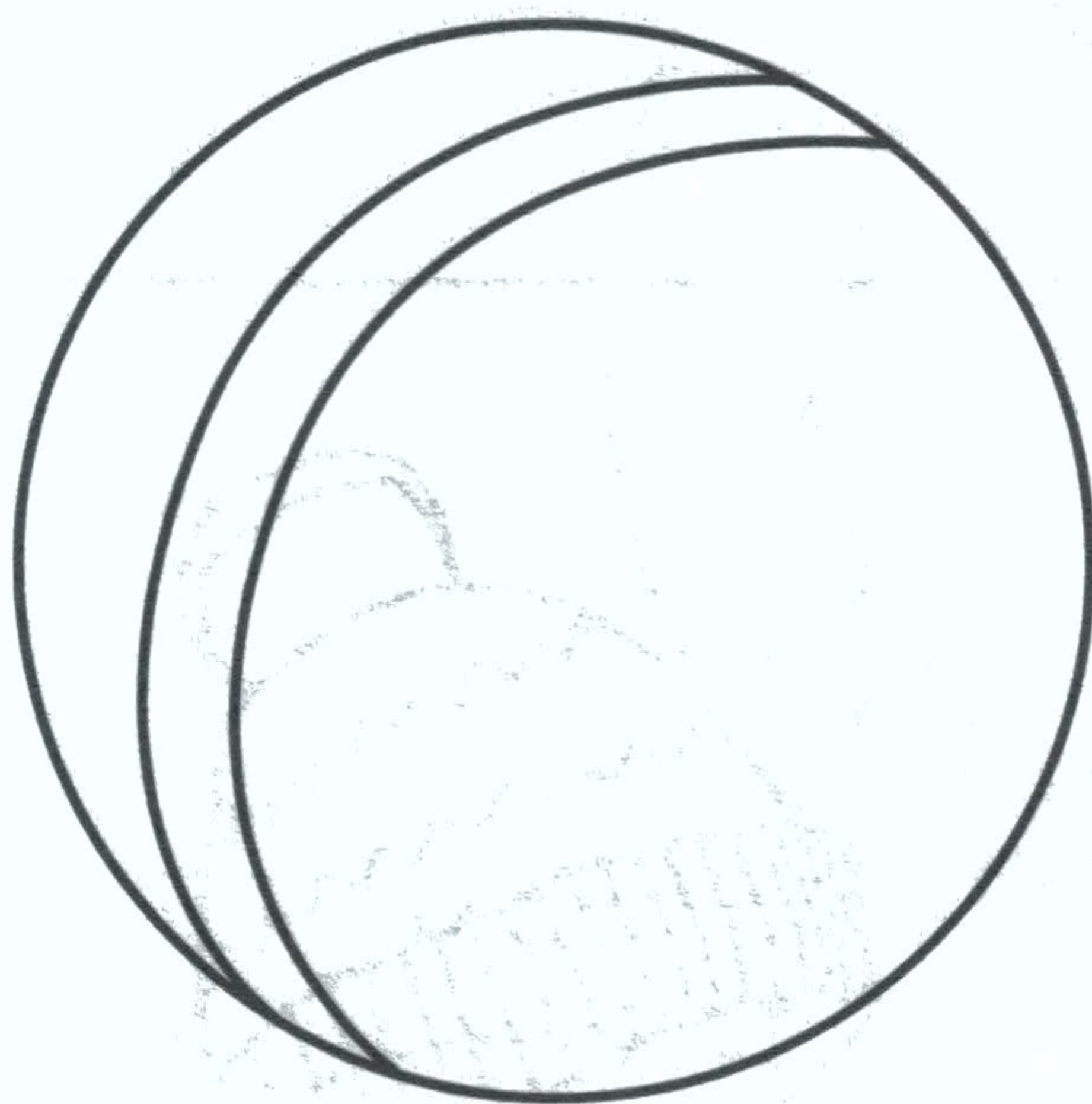
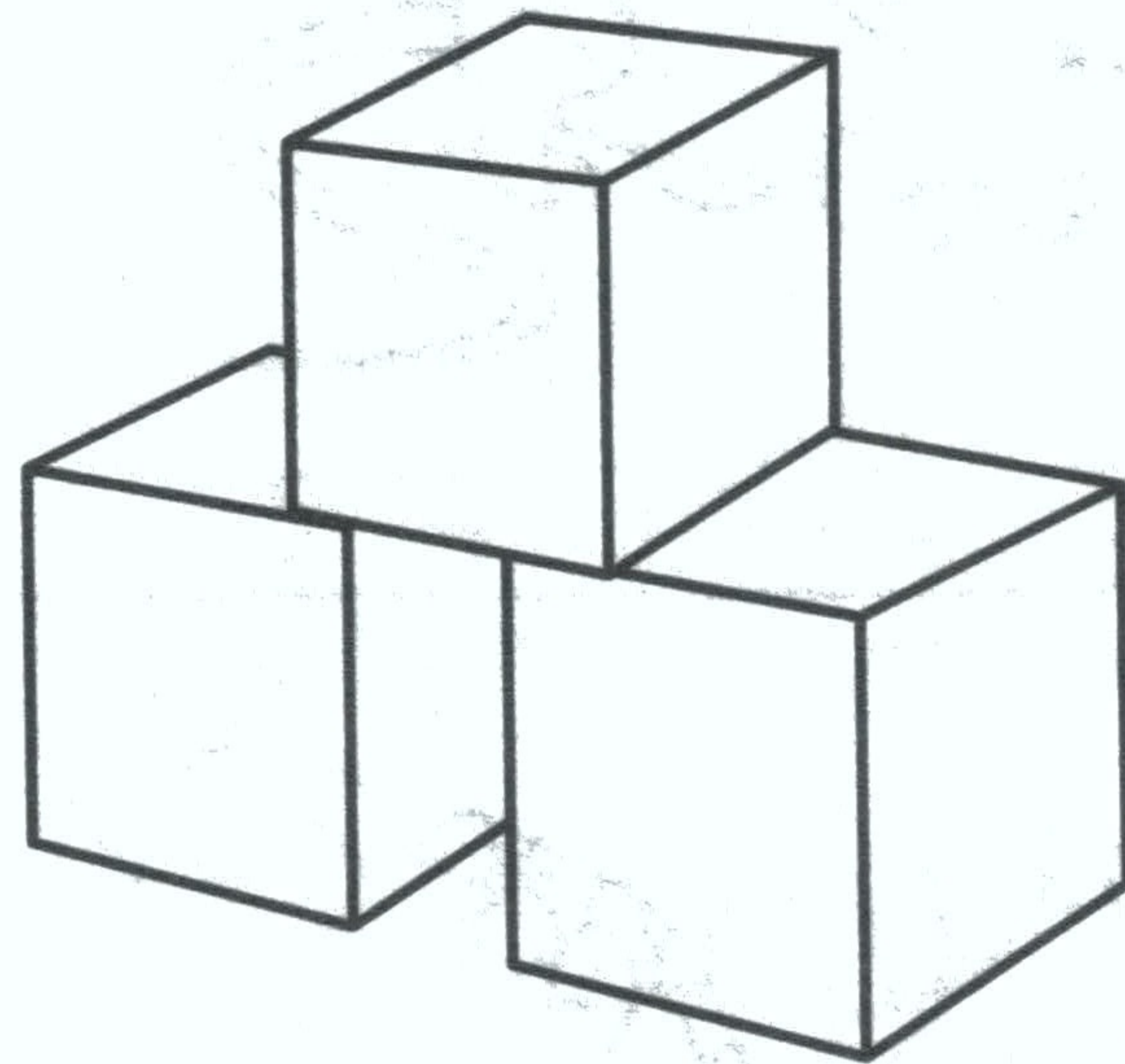

Рассмотри и назови картинки, в названиях которых есть звук [ш]. Раскрась.

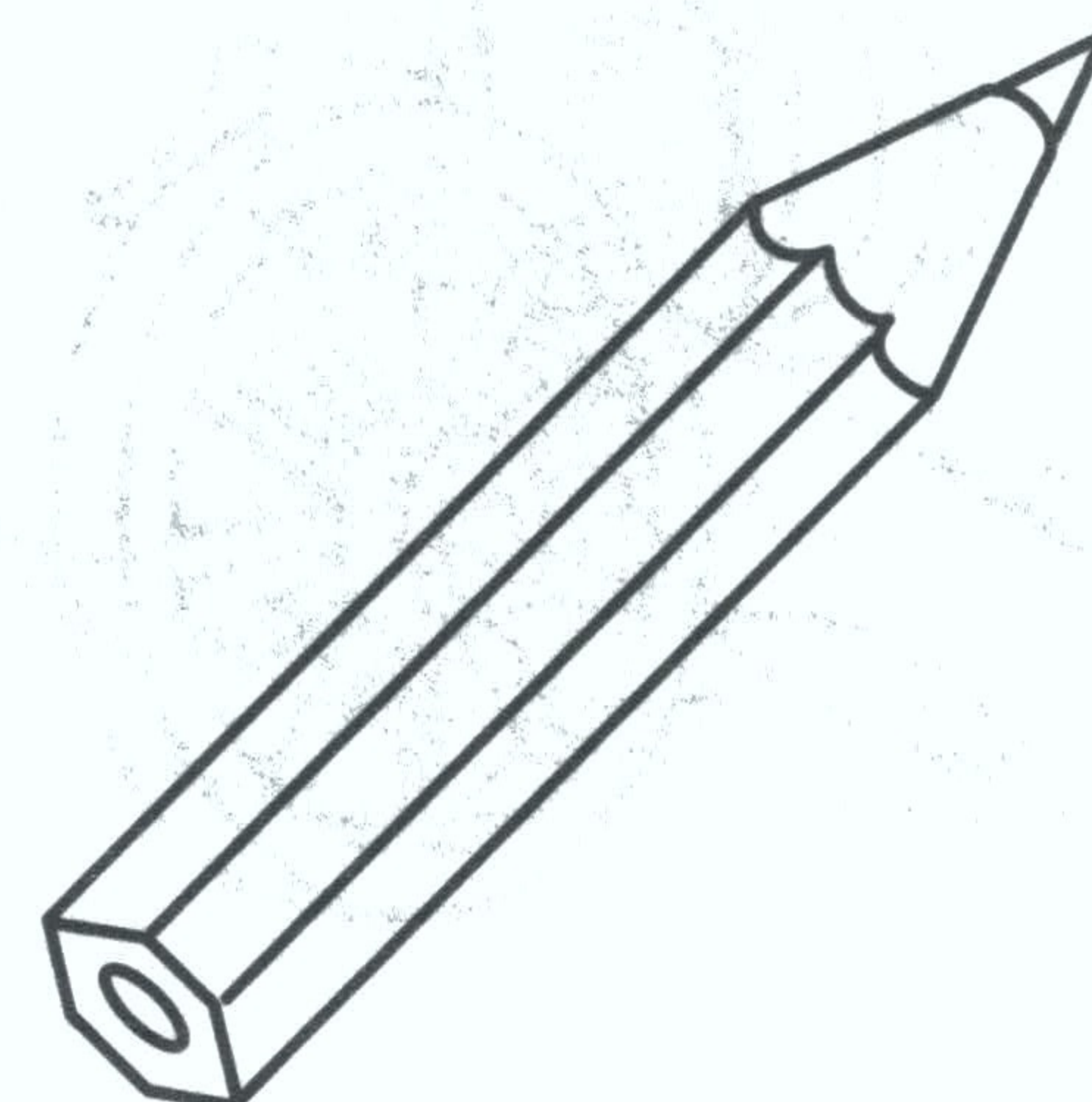
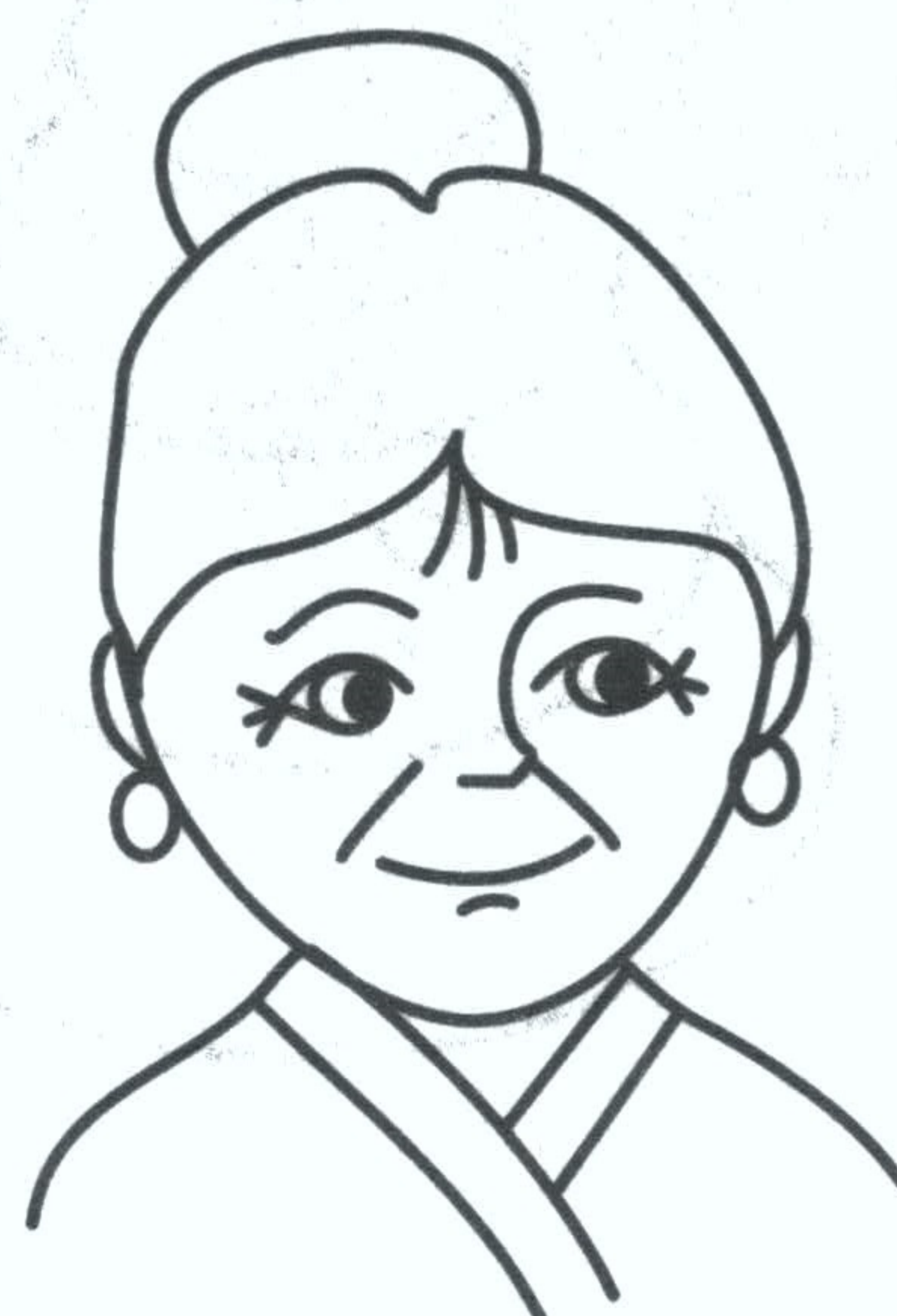
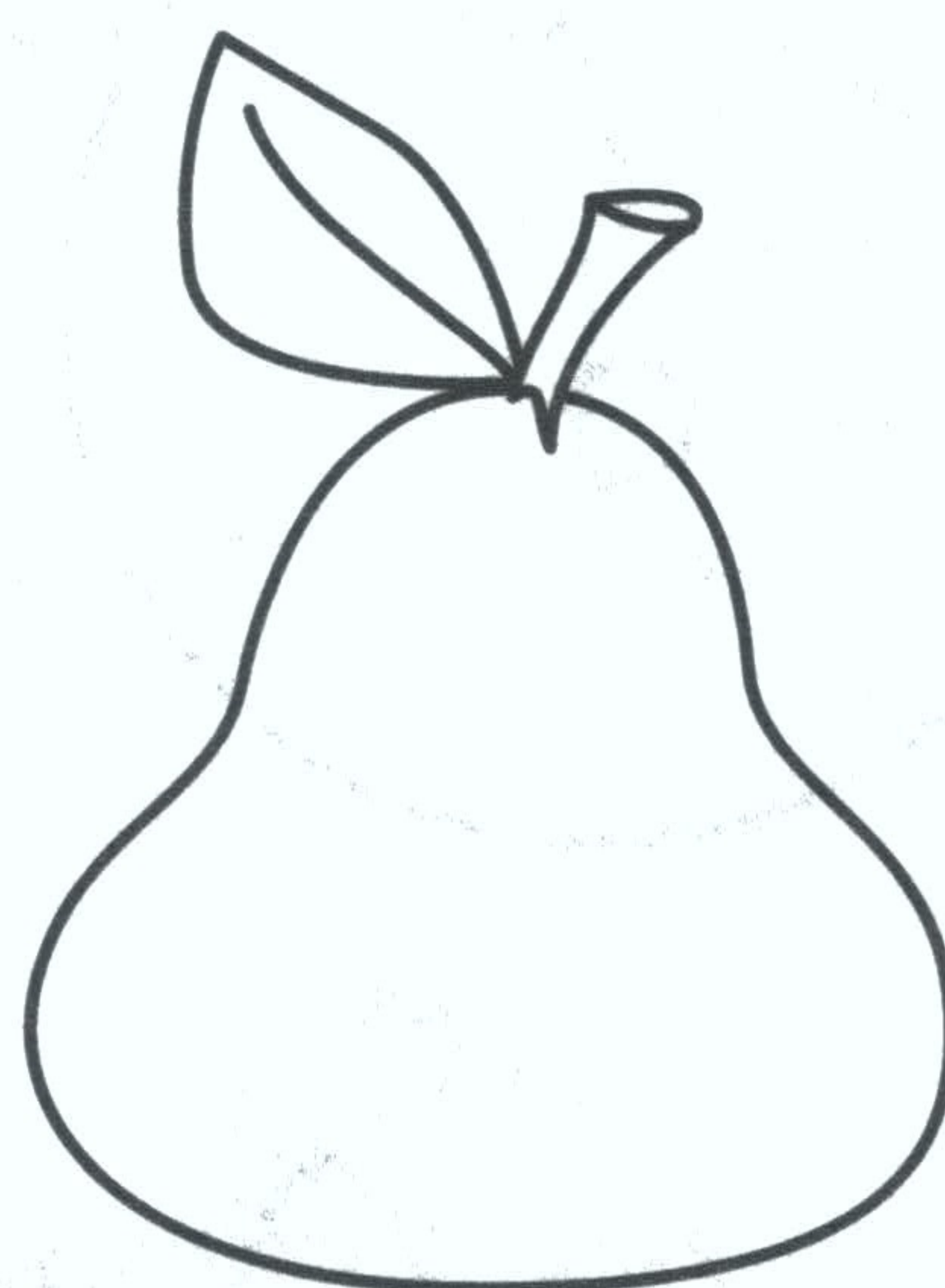
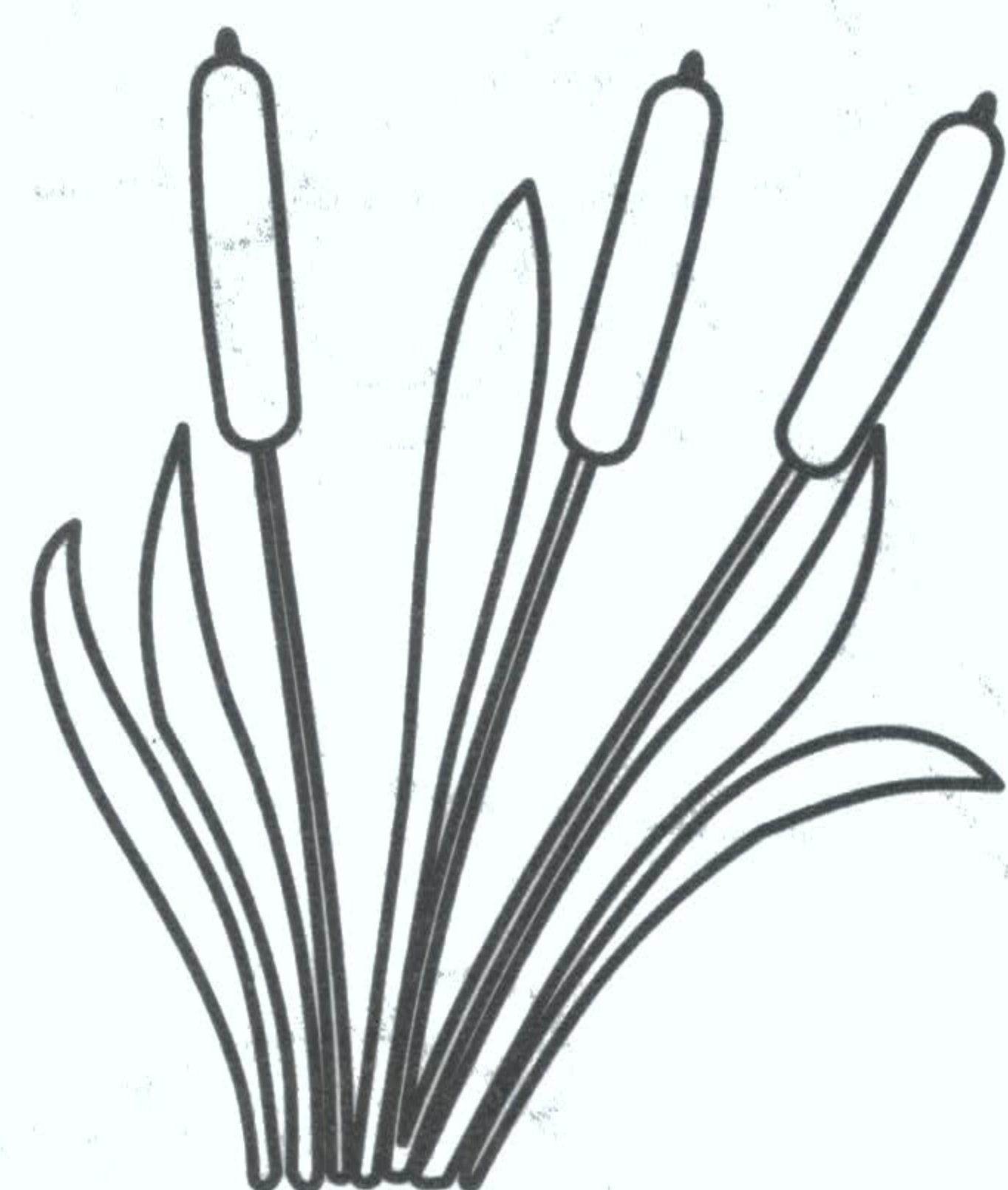
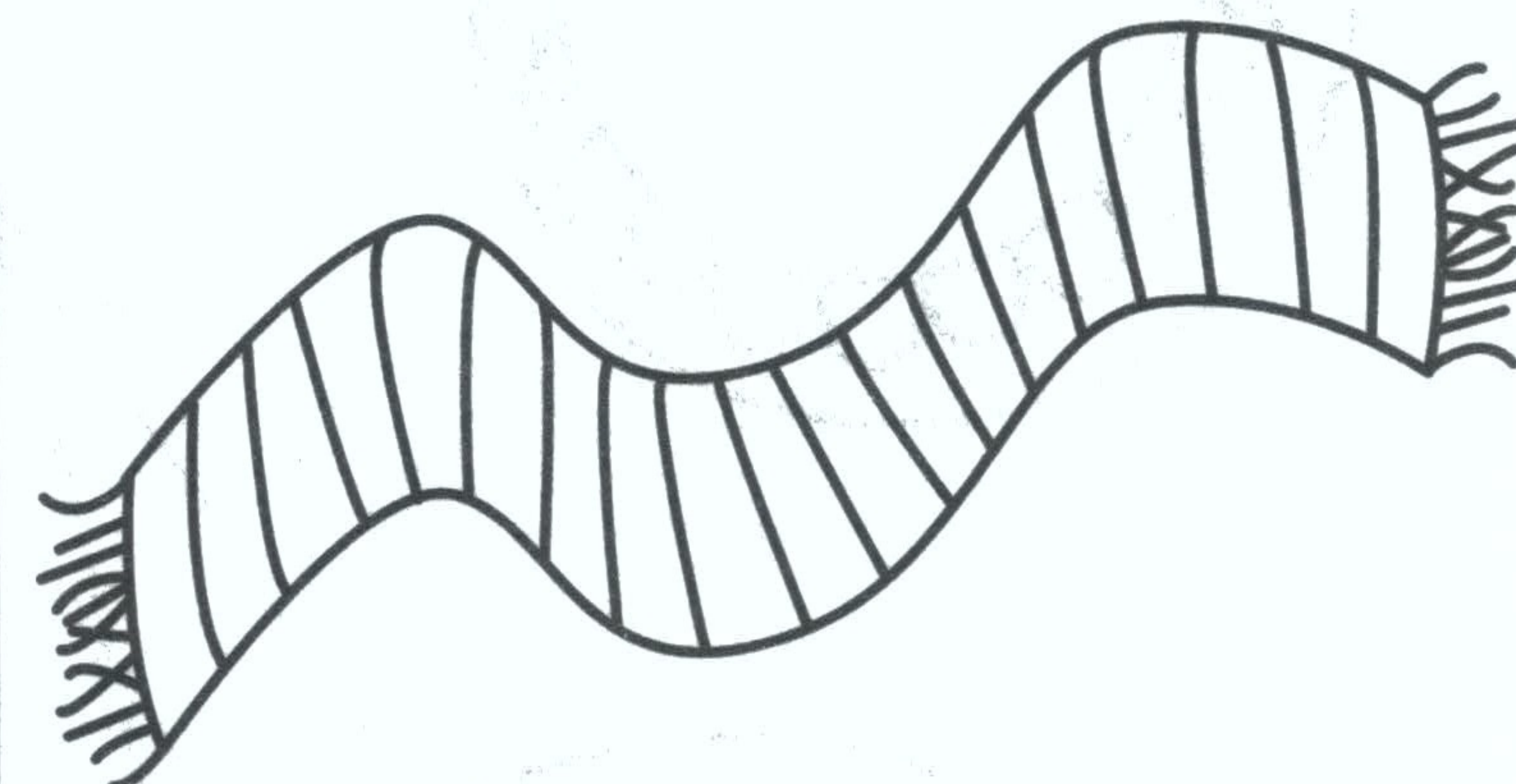
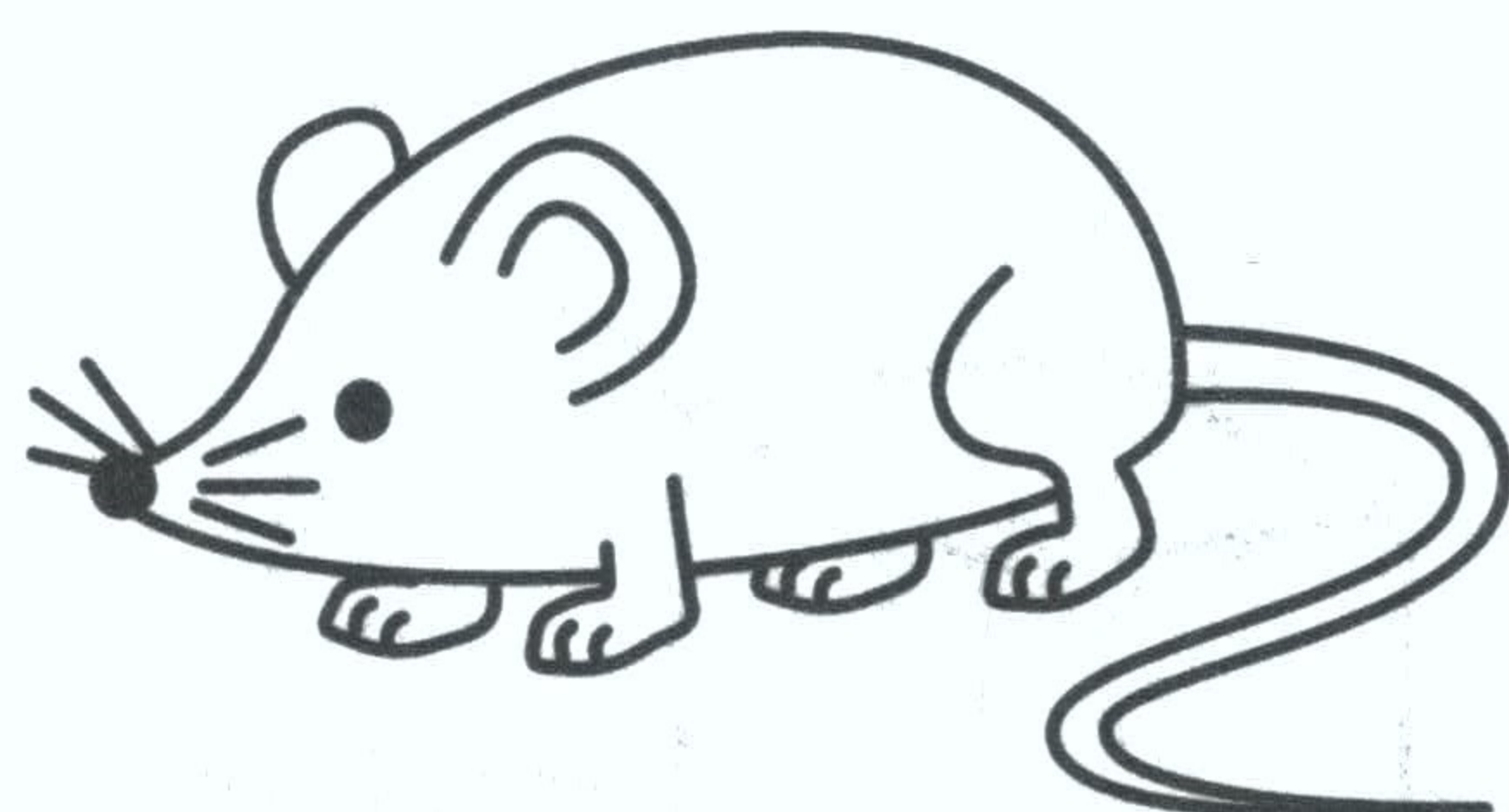
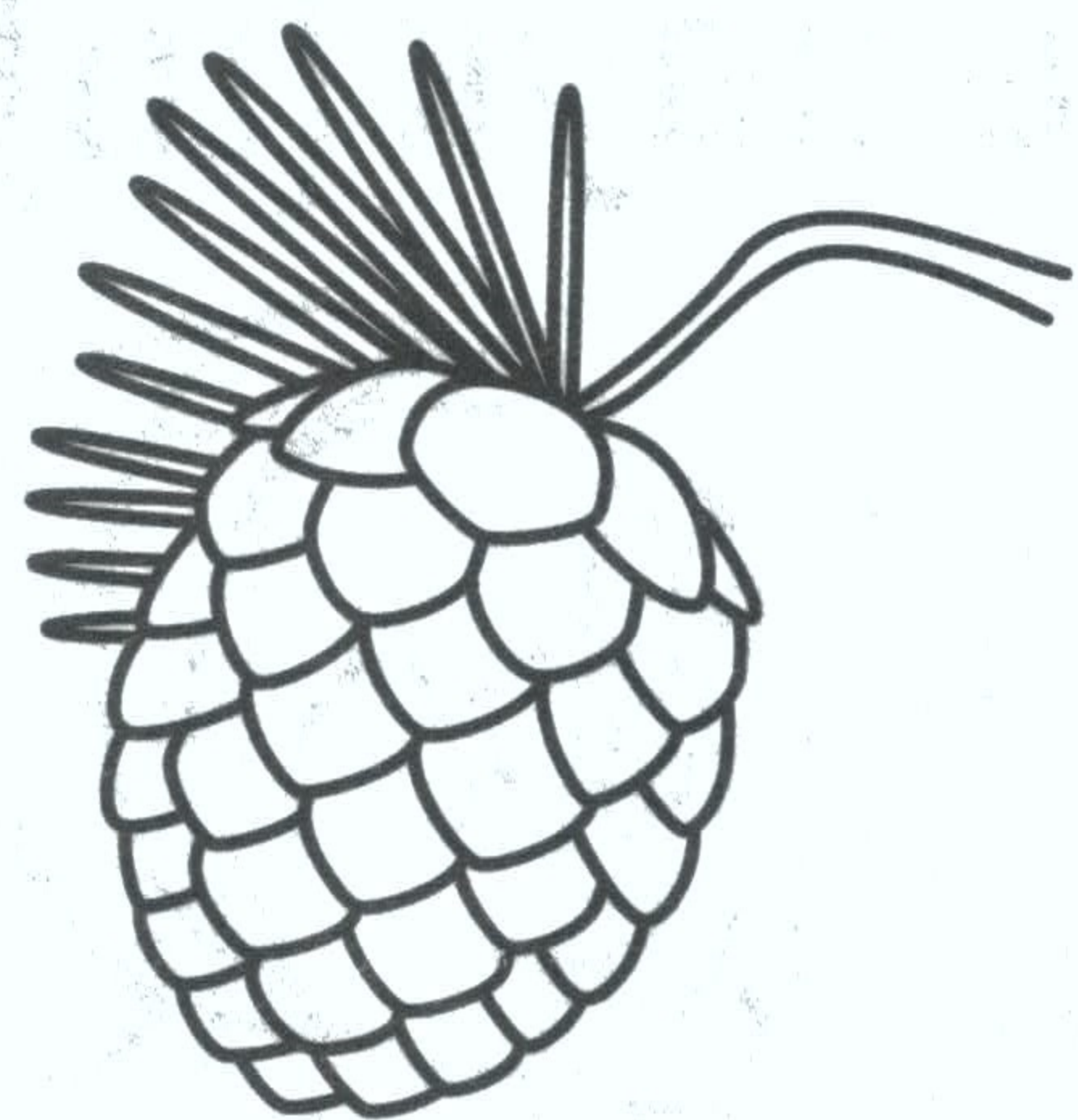

Названия каких картинок звучат похоже?
Соедини их линиями.



Рассмотри картинки. Найди лишний предмет в каждом ряду. Объясни почему?

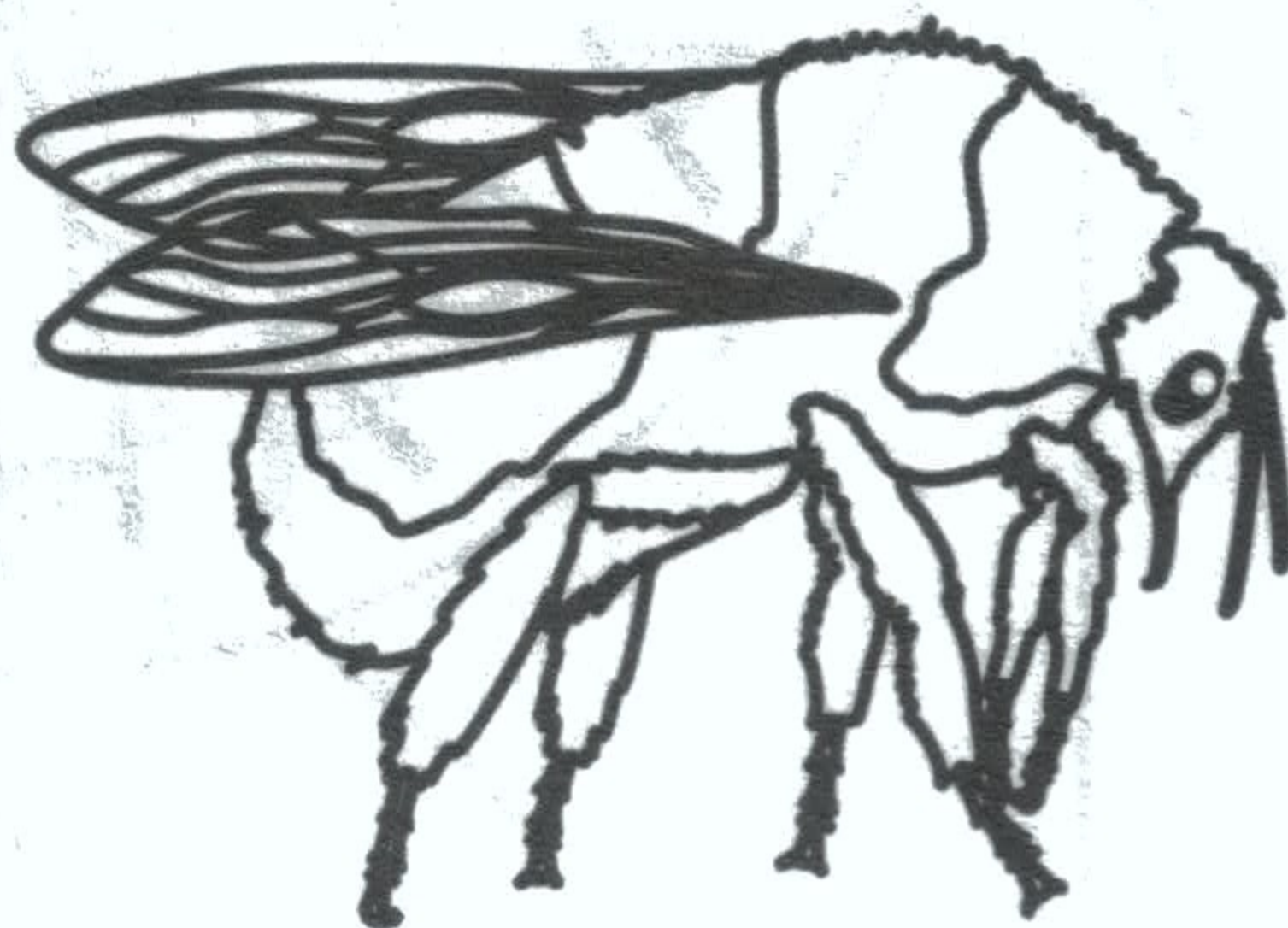
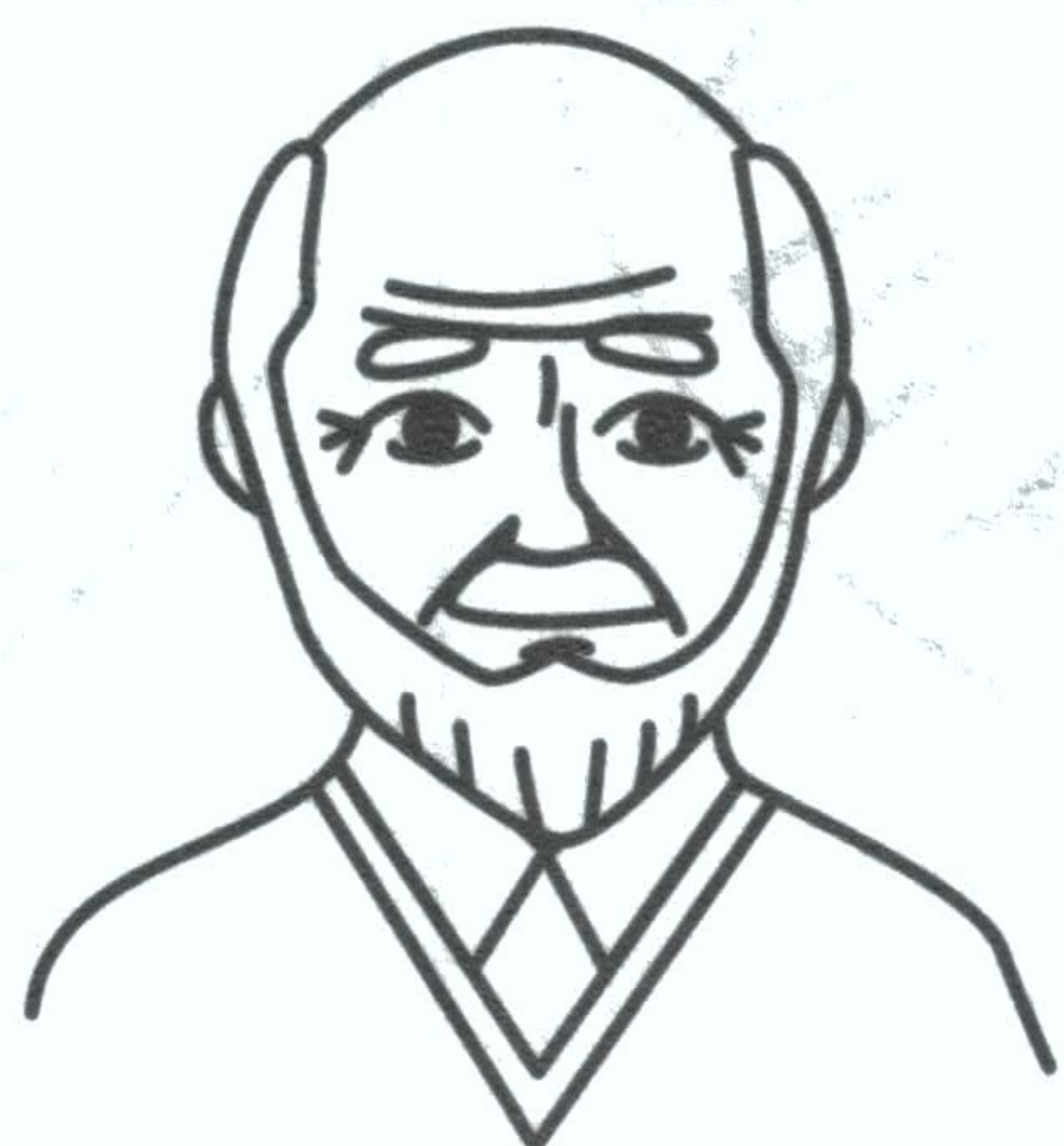
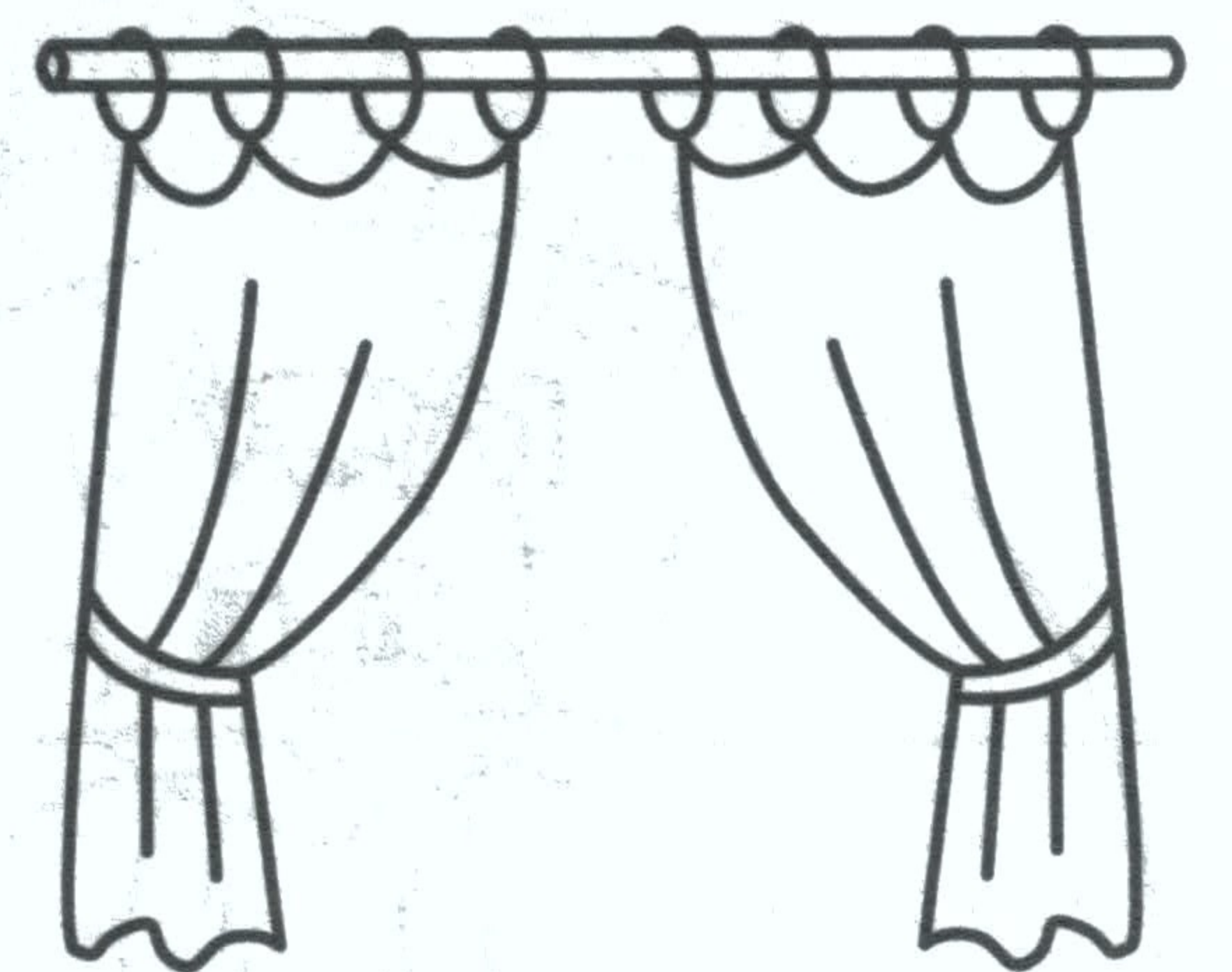
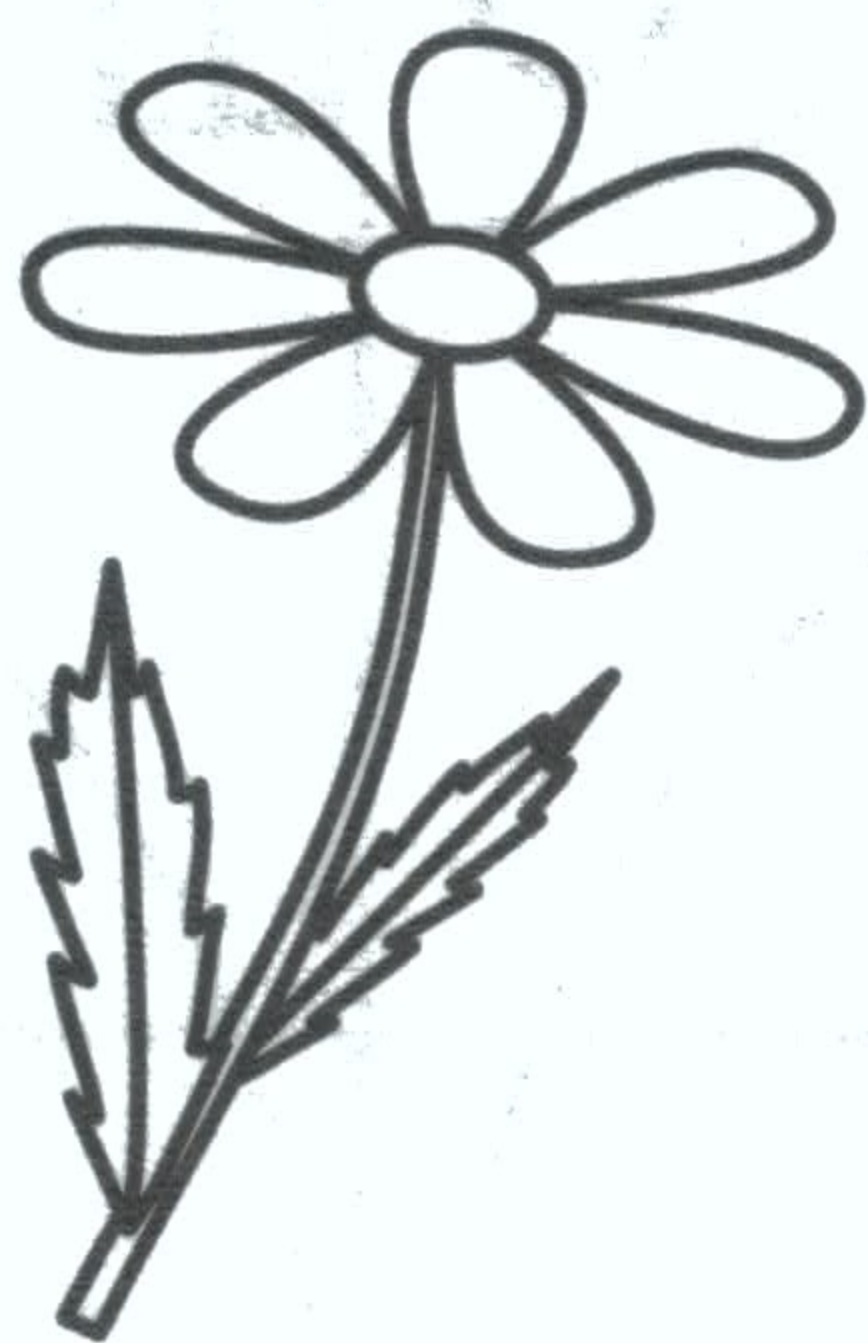
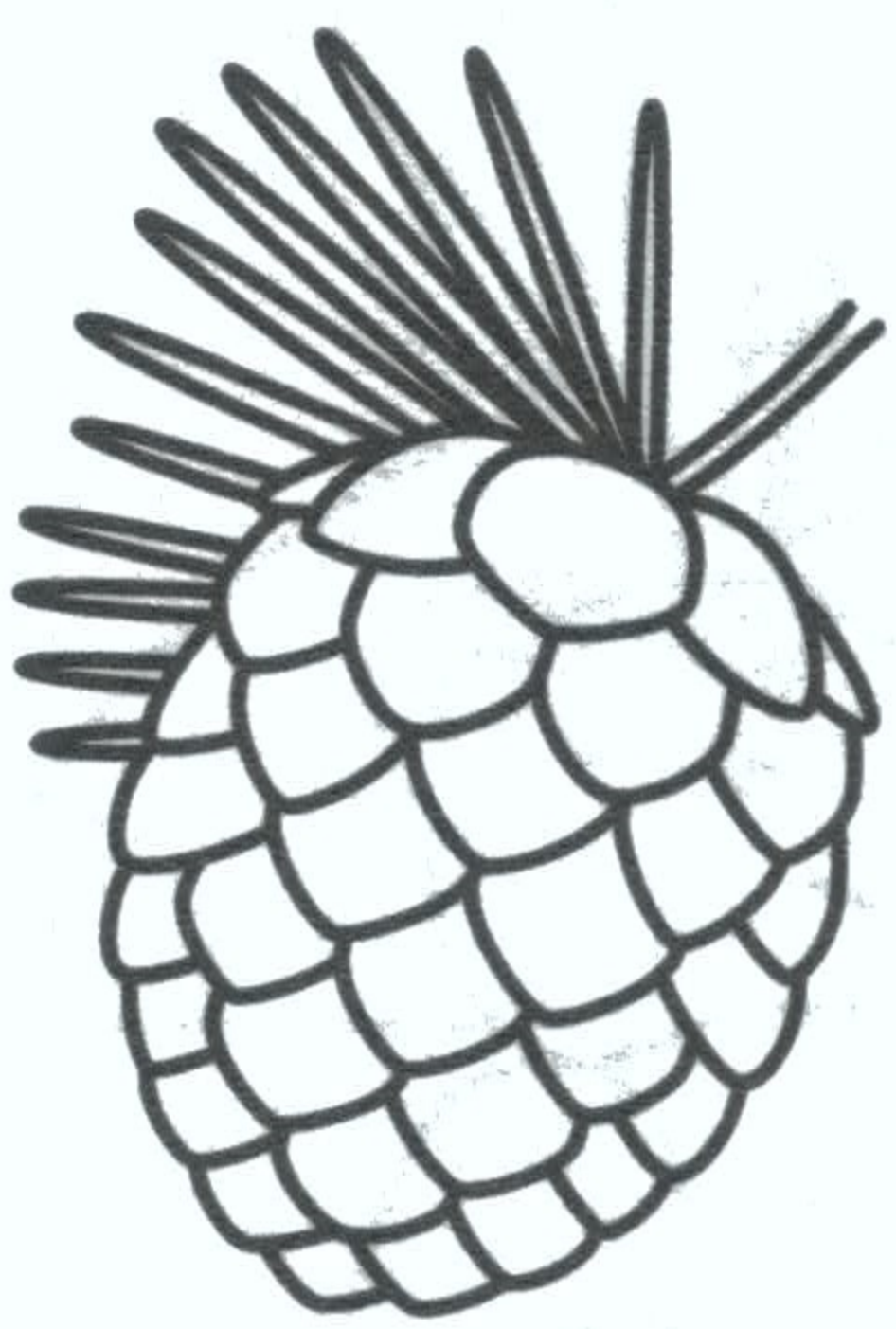
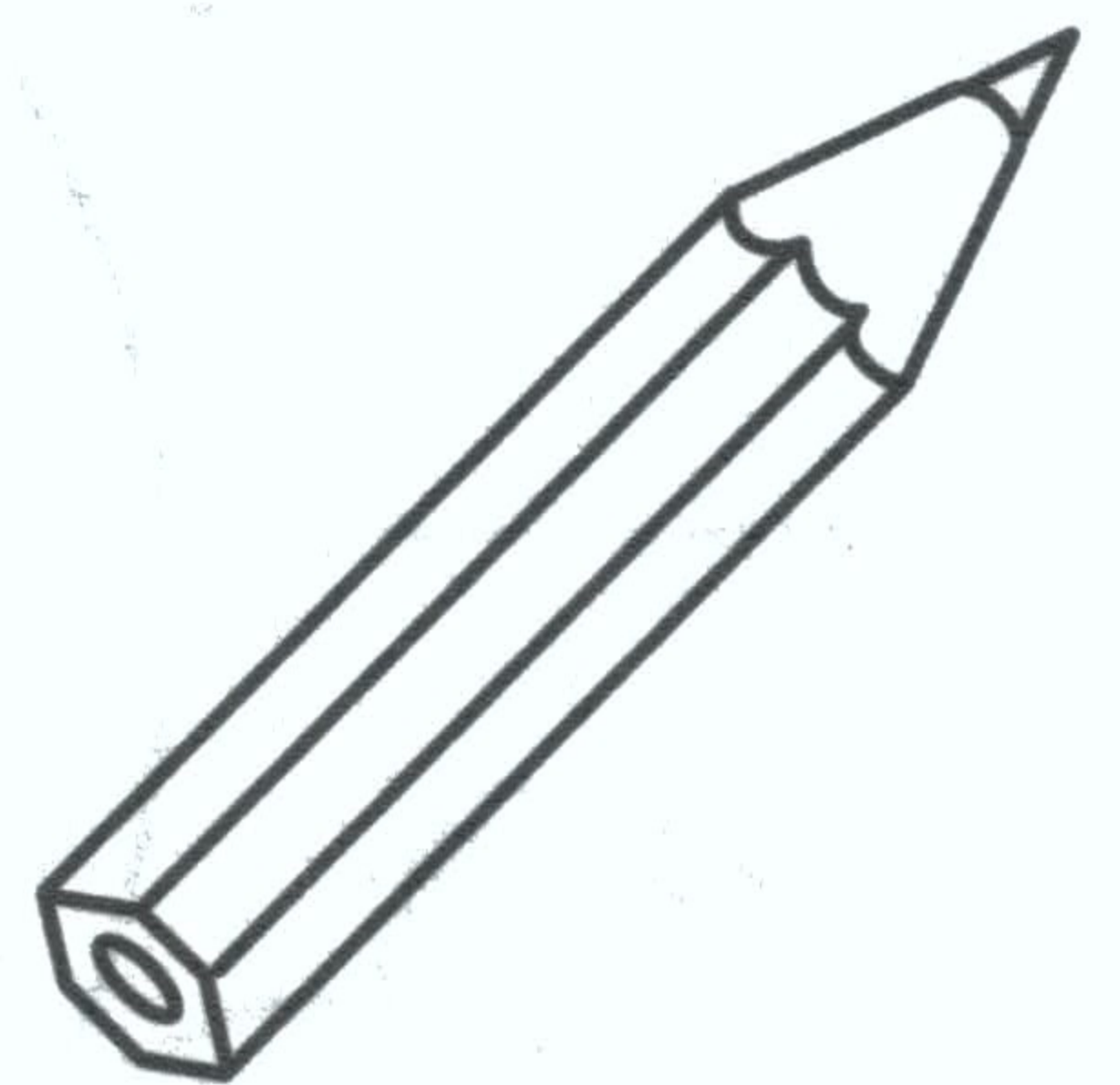
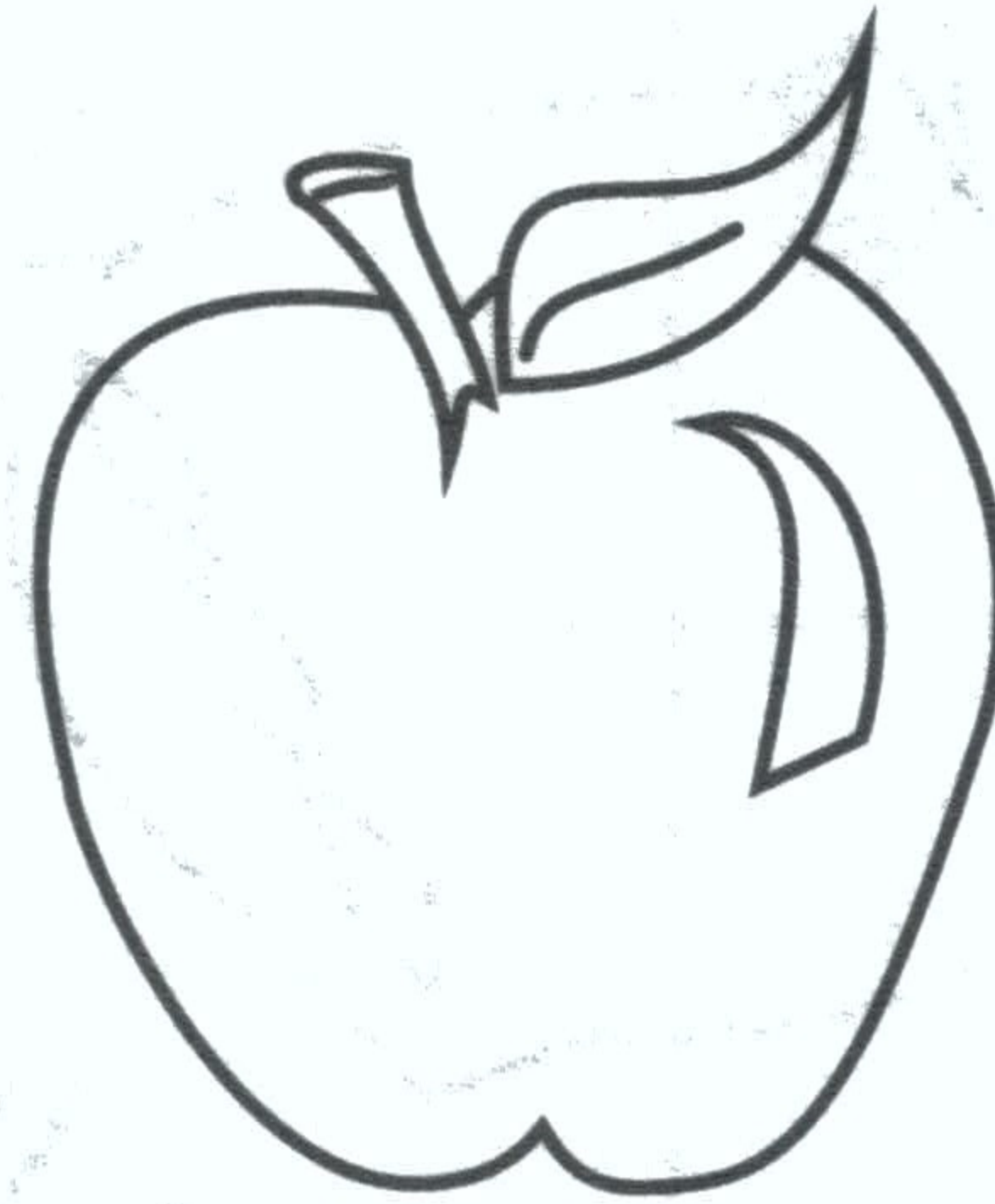
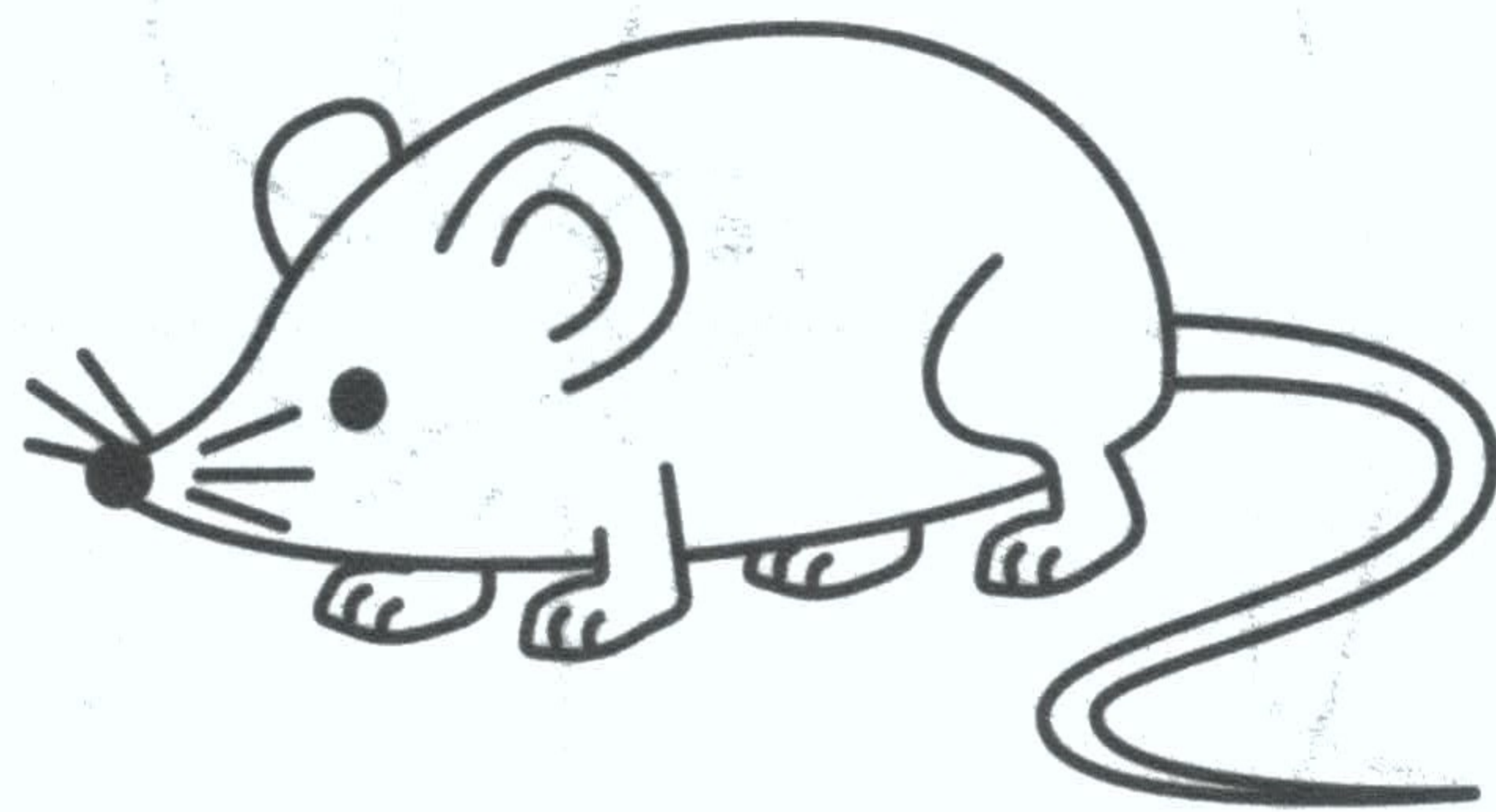
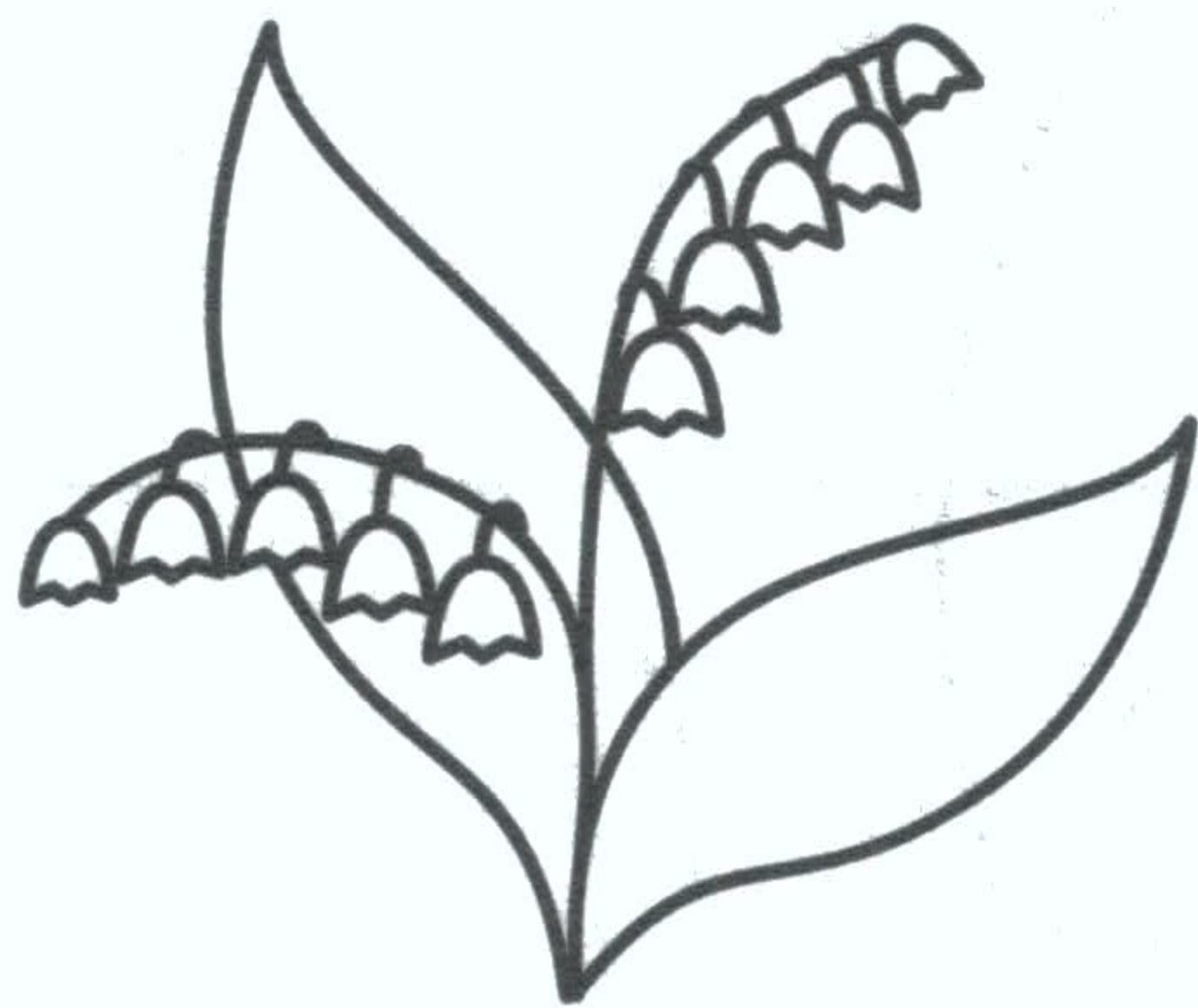
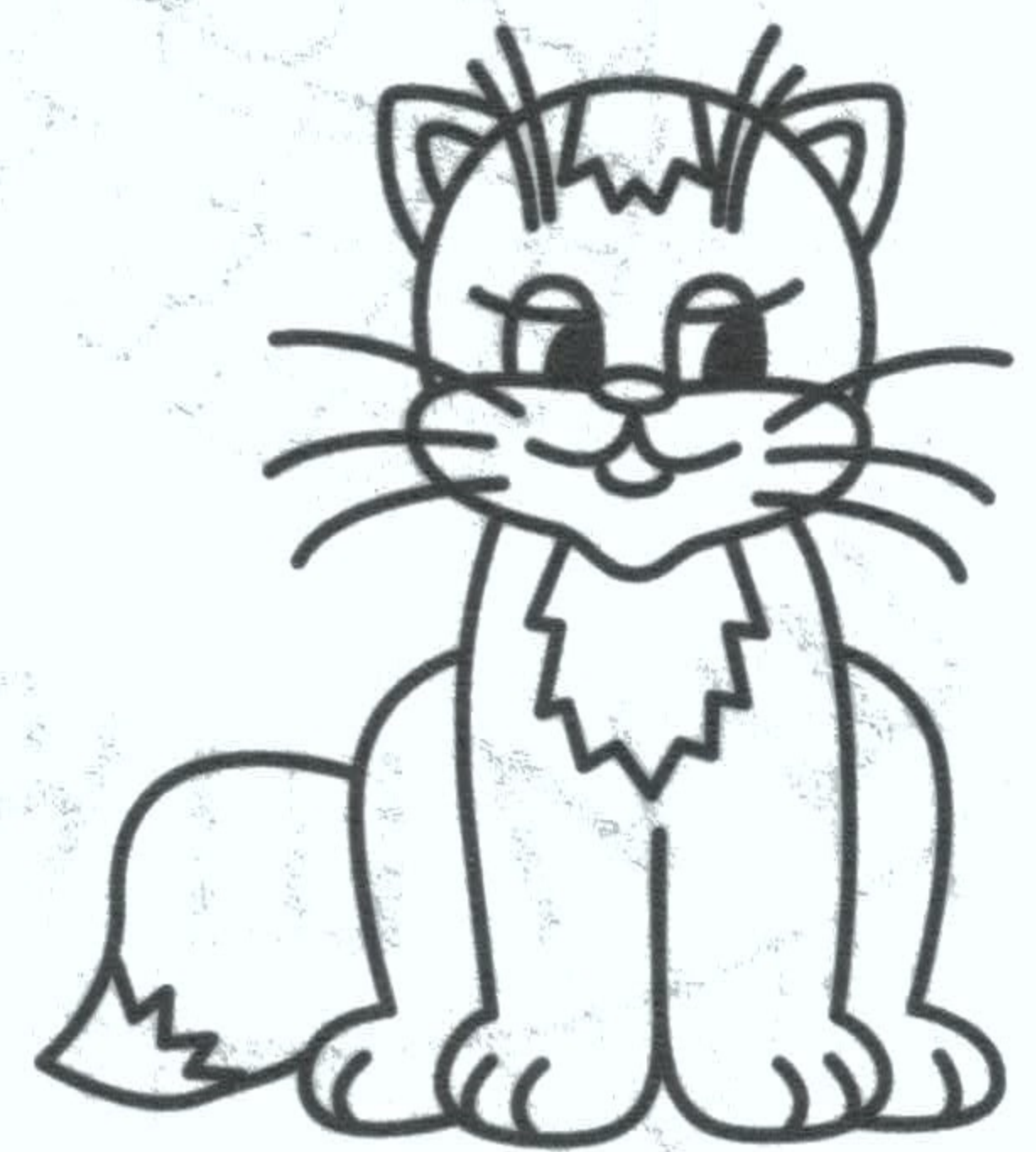
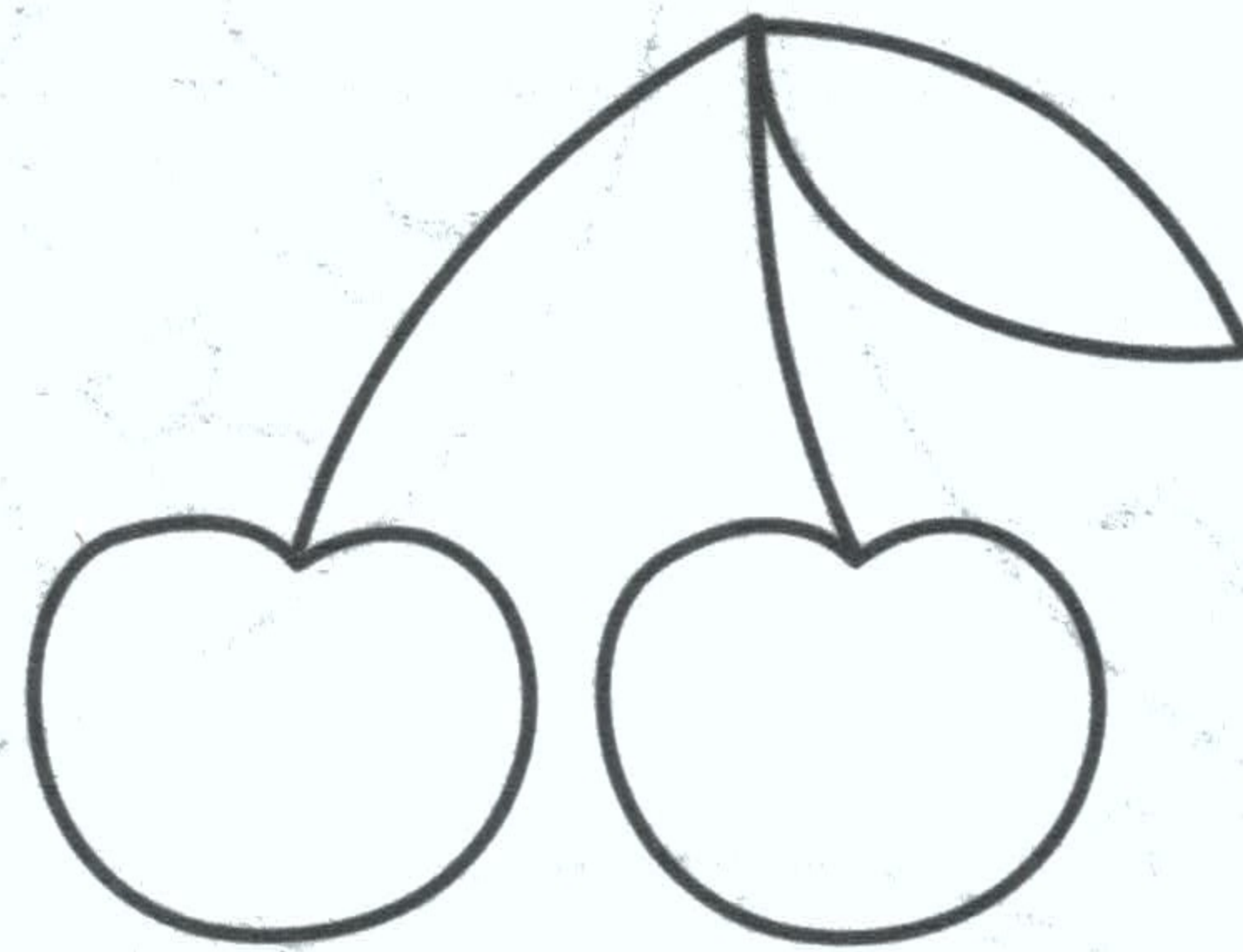
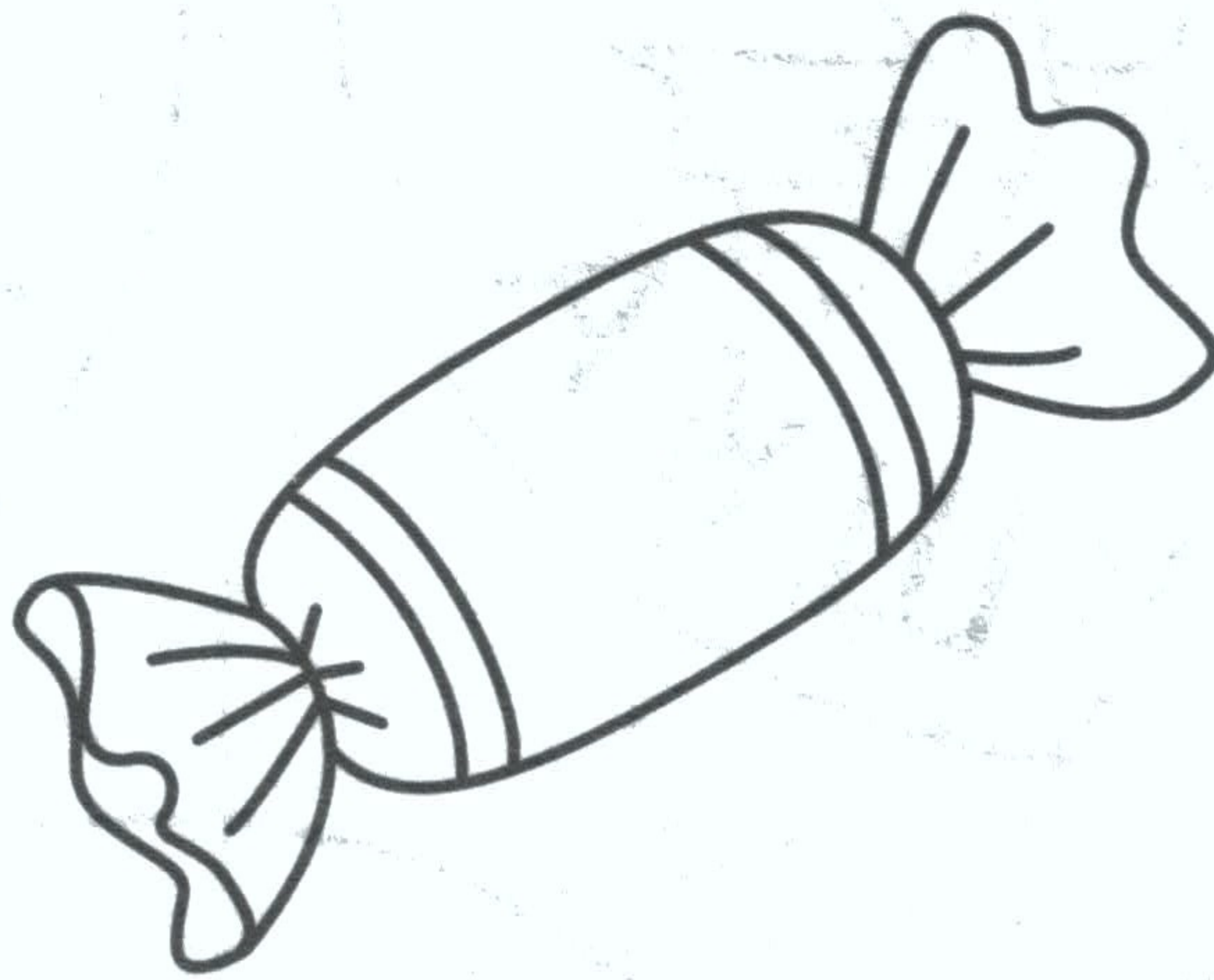
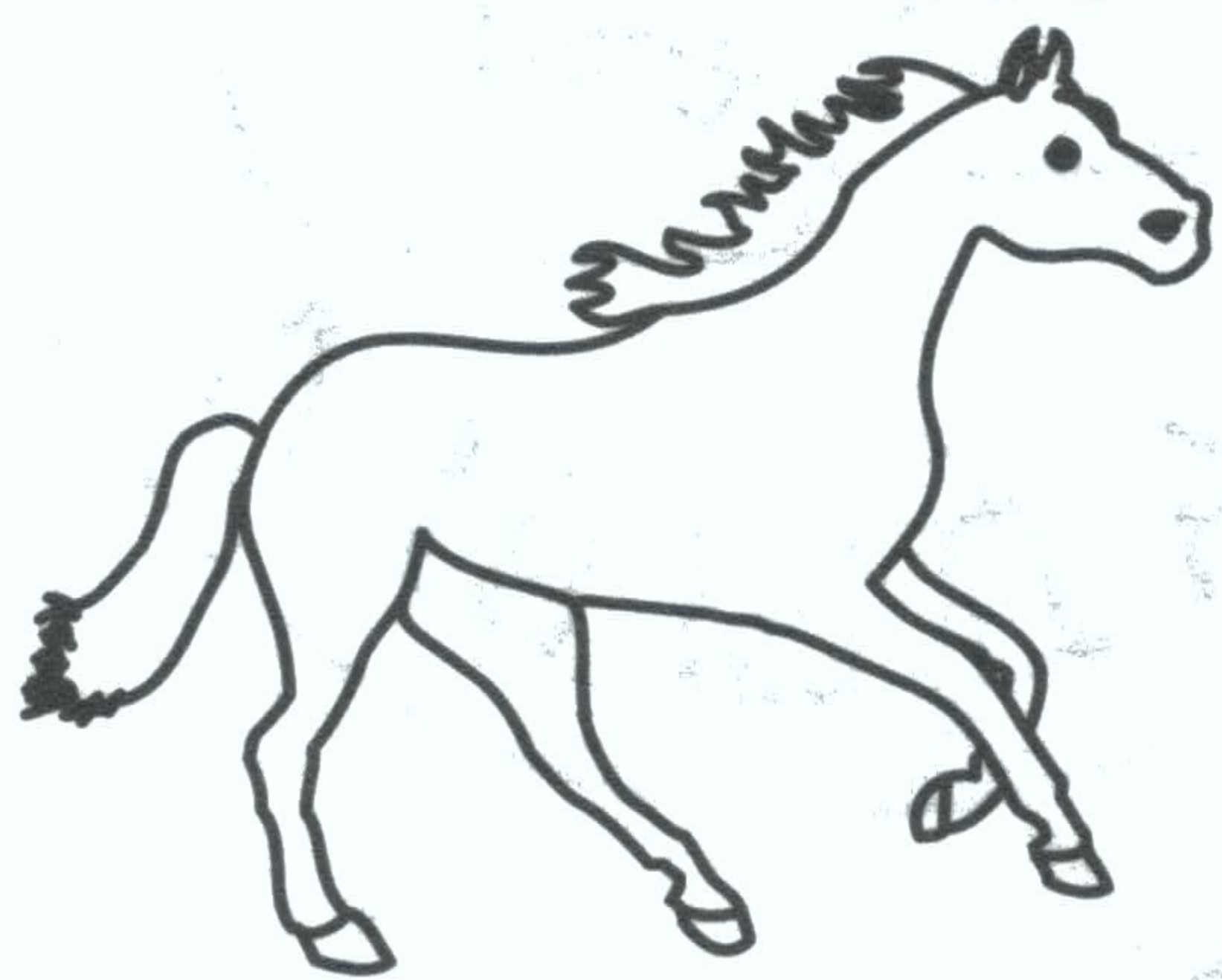
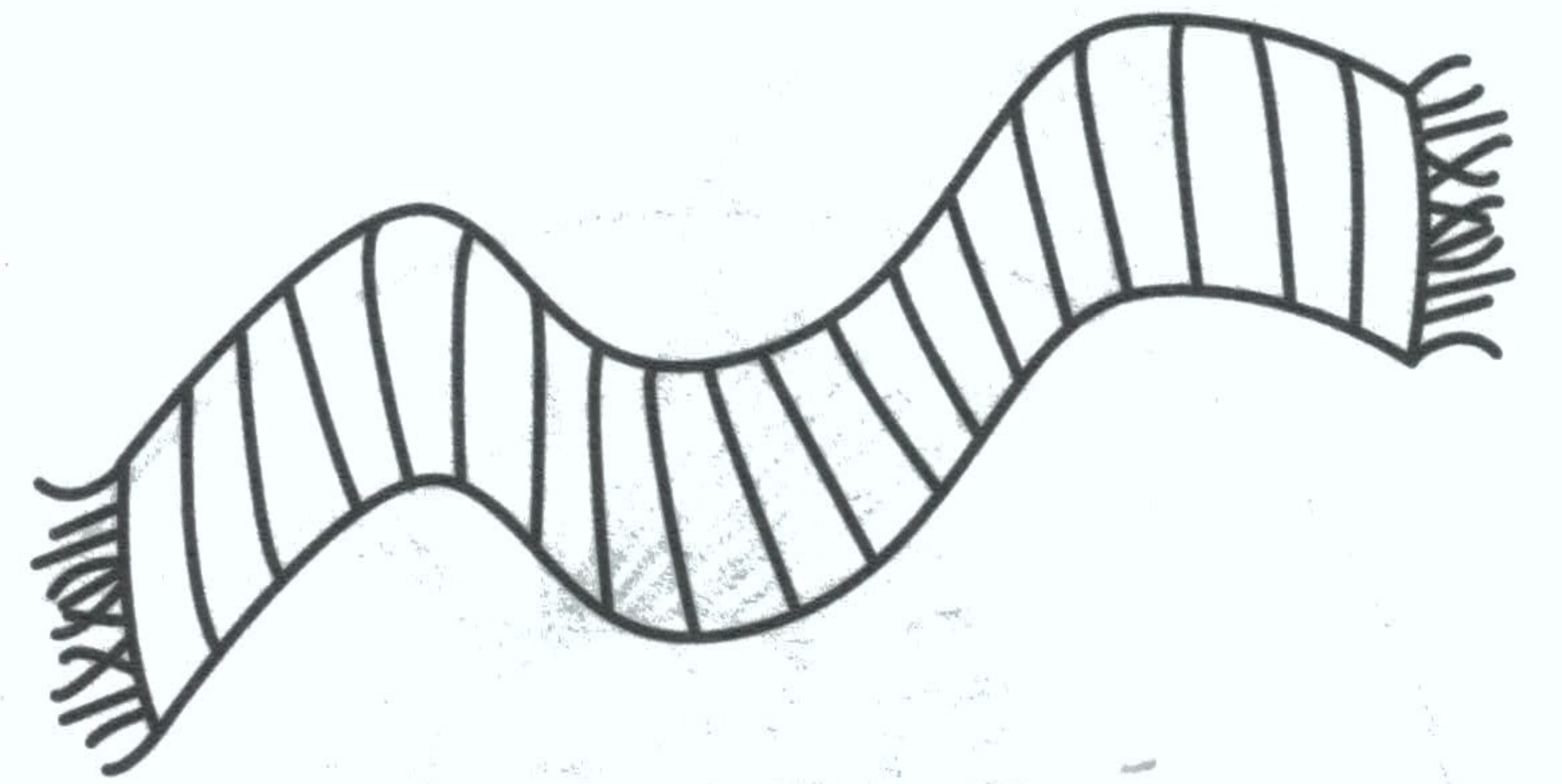
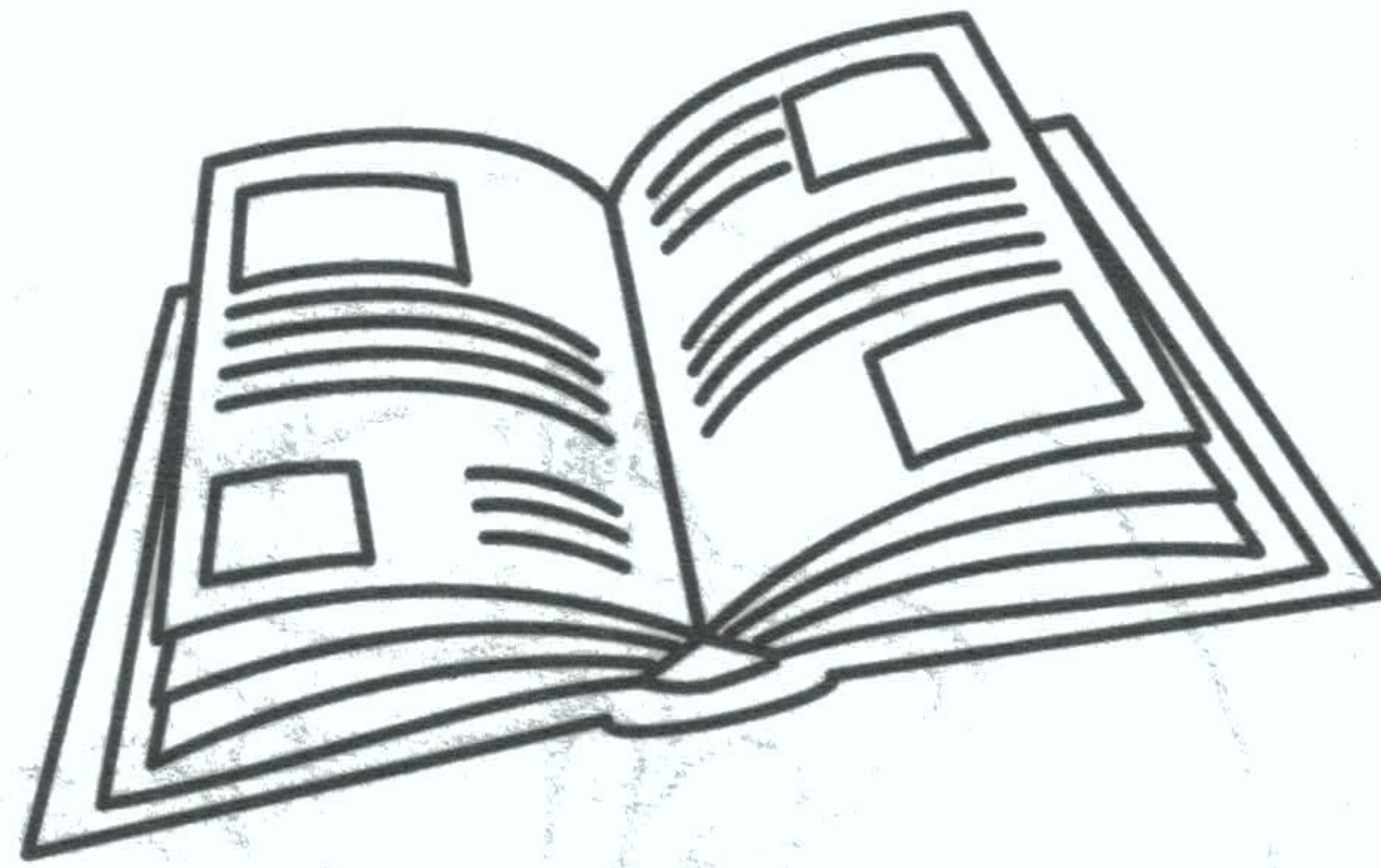

Рассмотри картинки и раскрась. Повтори предложения, чётко выделяя звук [ш] в словах.

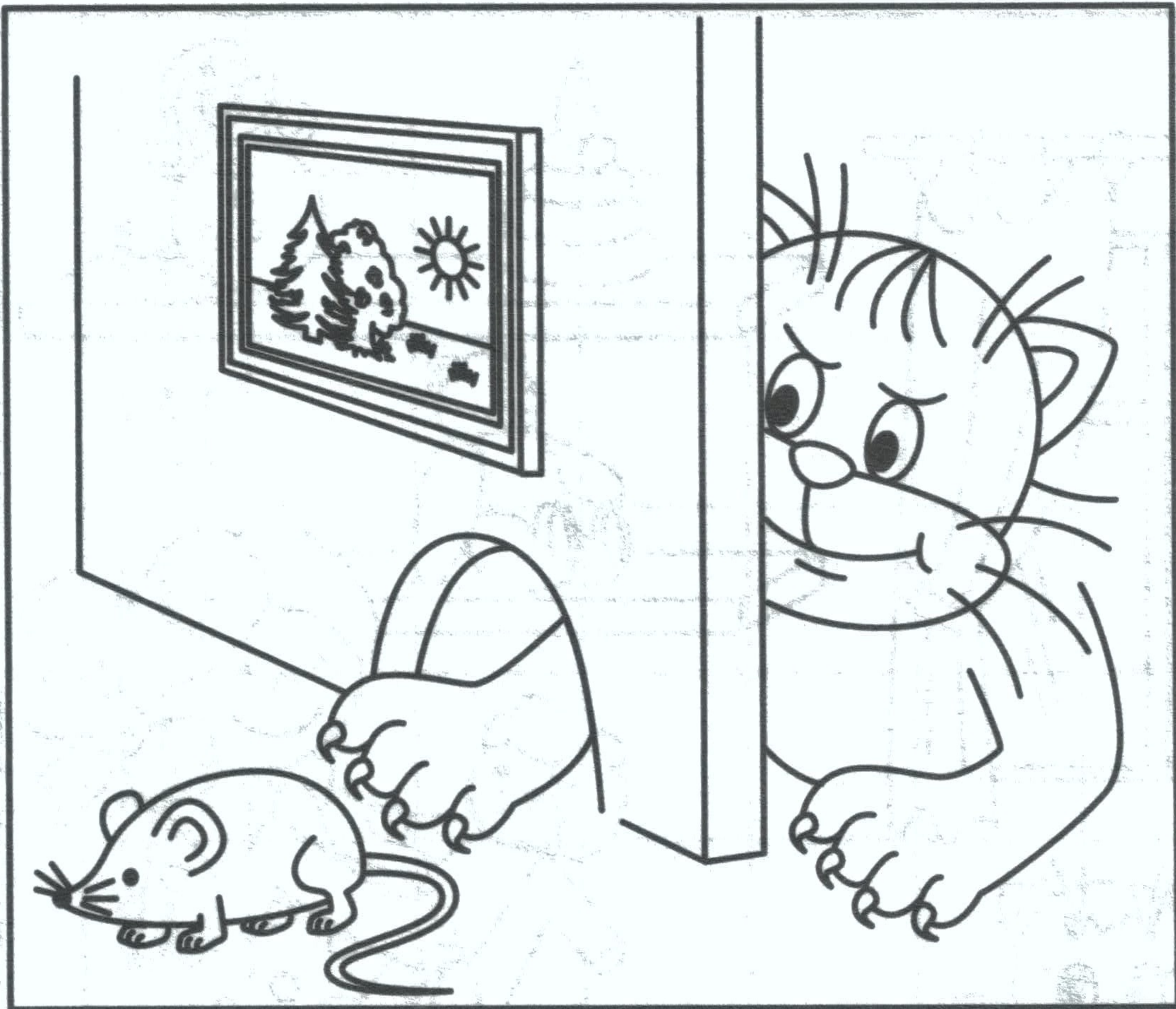

Кошка
ЛОВИТ МЫШКУ.

На вешалке -
шуба, шапка
и шарф.

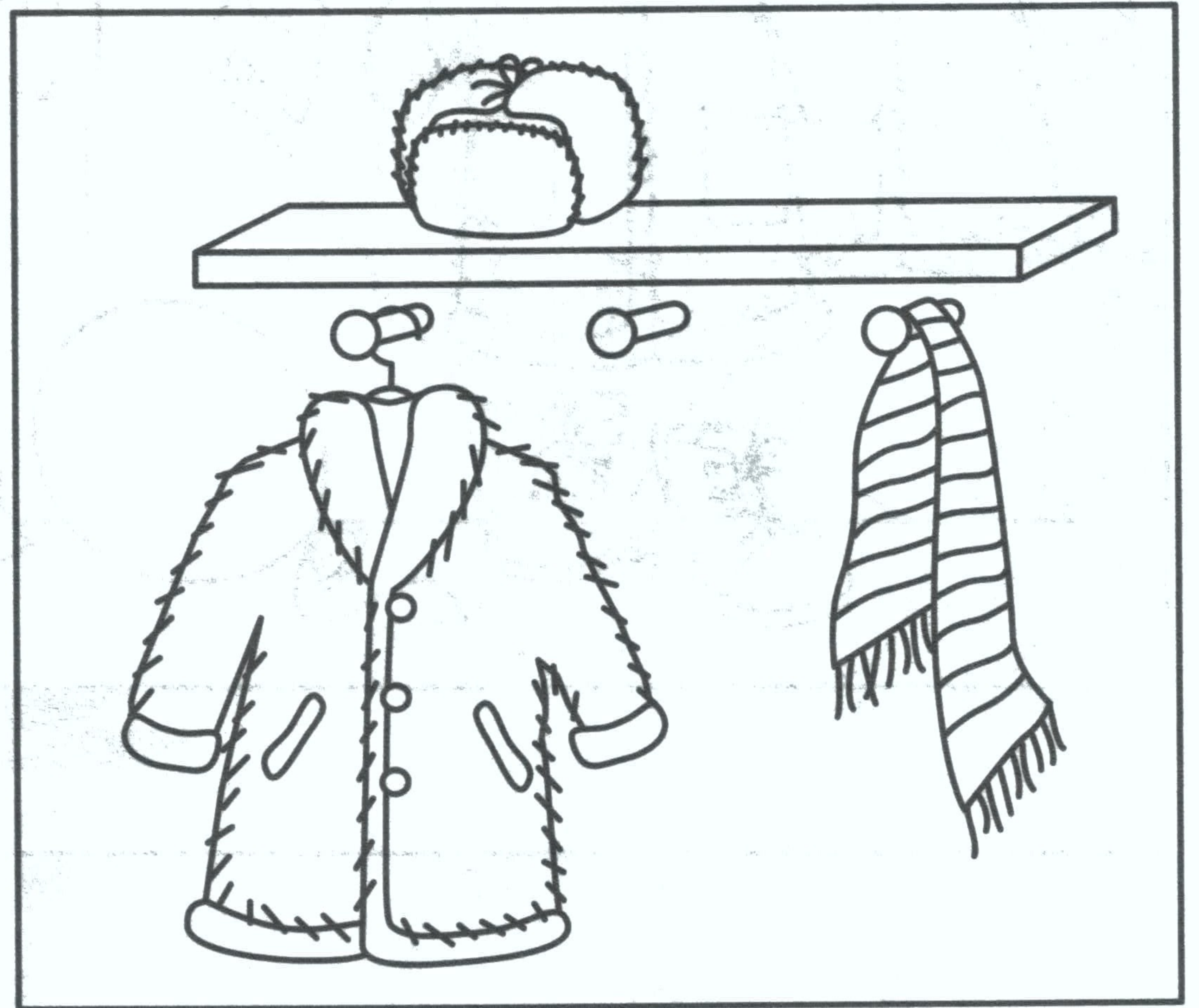

Машина шуршала
шинами по
шоссе.

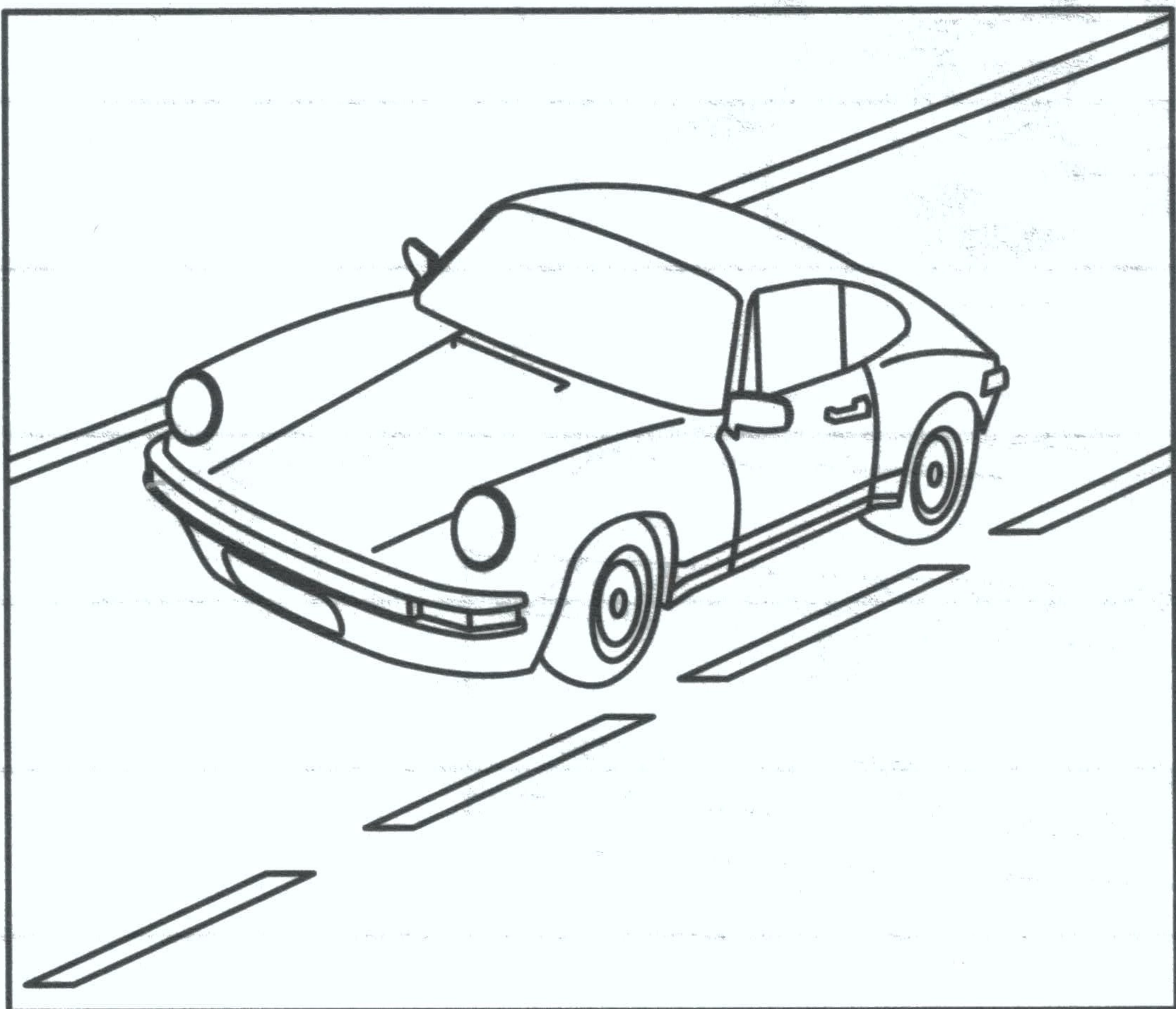

Рассмотри картинку. Составь по ней рассказ.
Найди и напиши слова, в которых встречается
звук [ш].

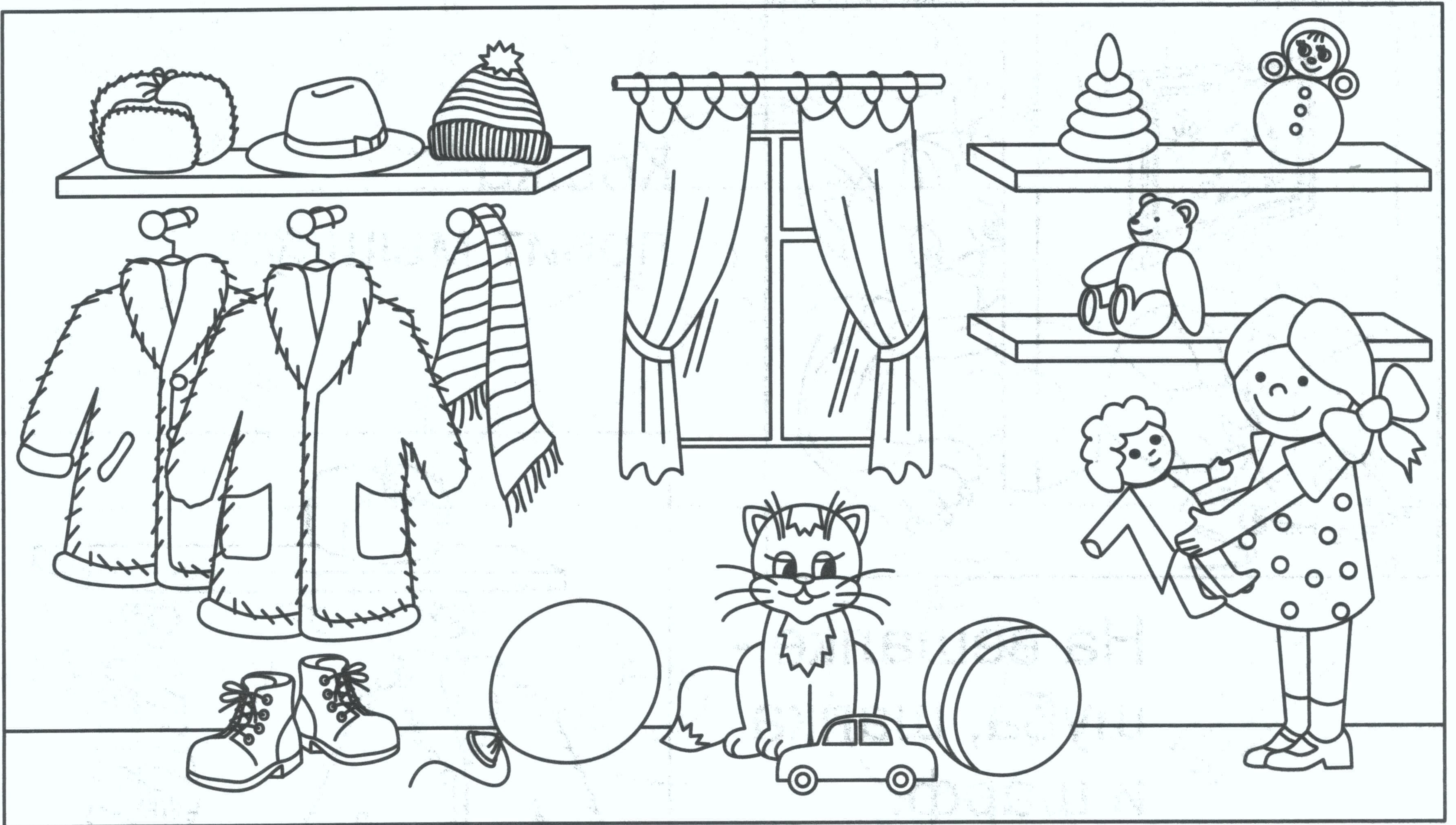

Впиши в кроссворд слова, которые начинаются на букву ш.

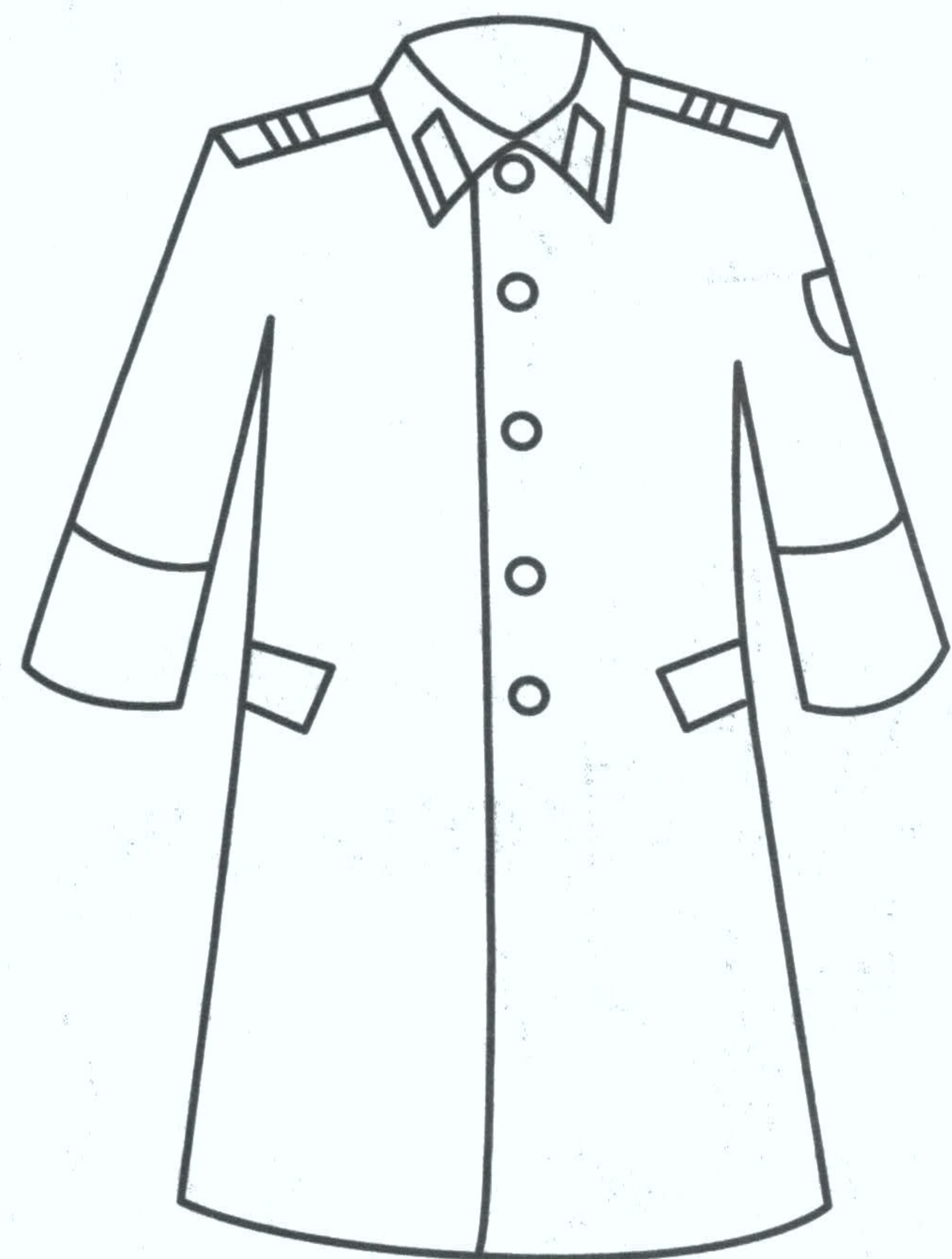
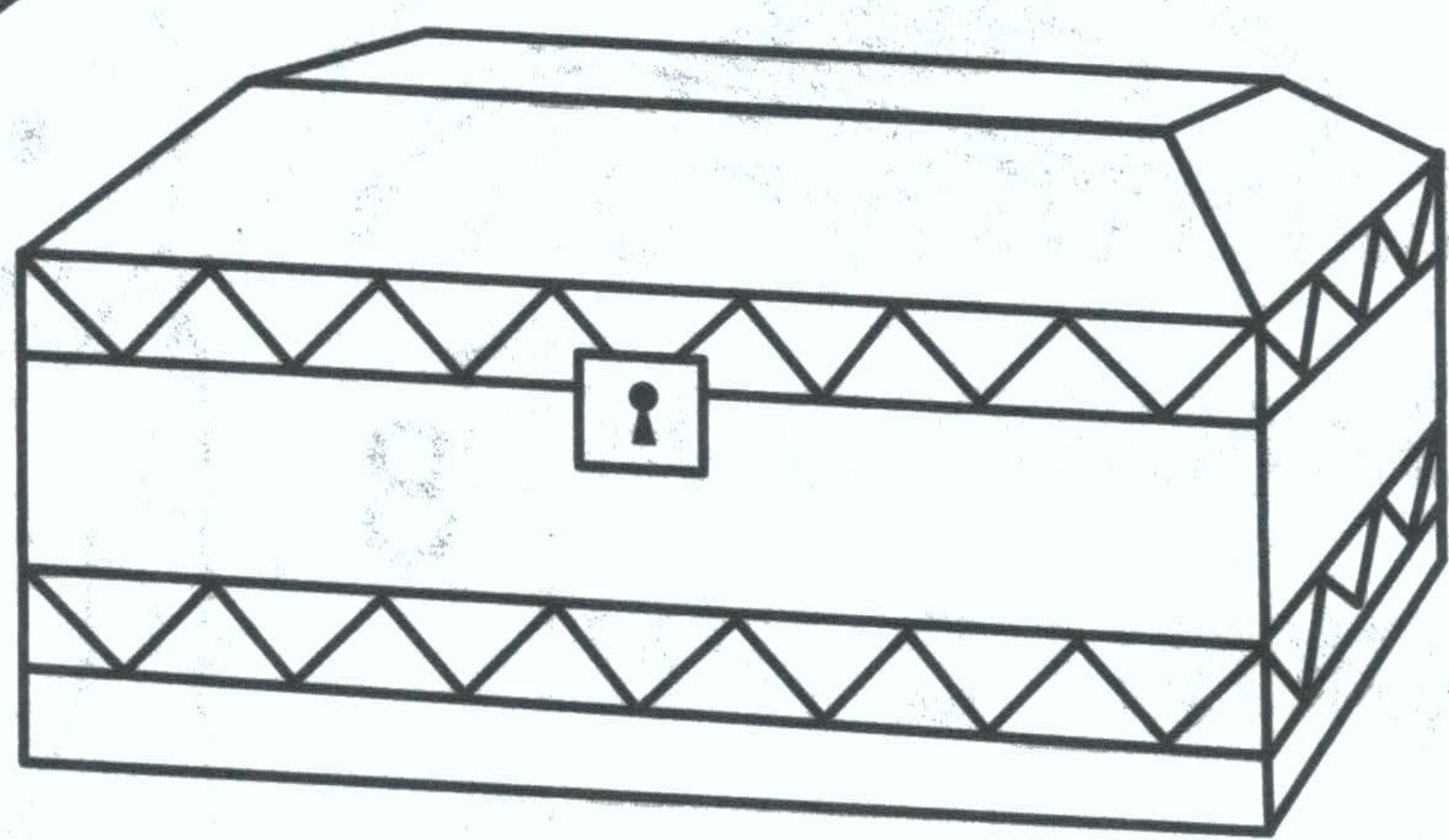
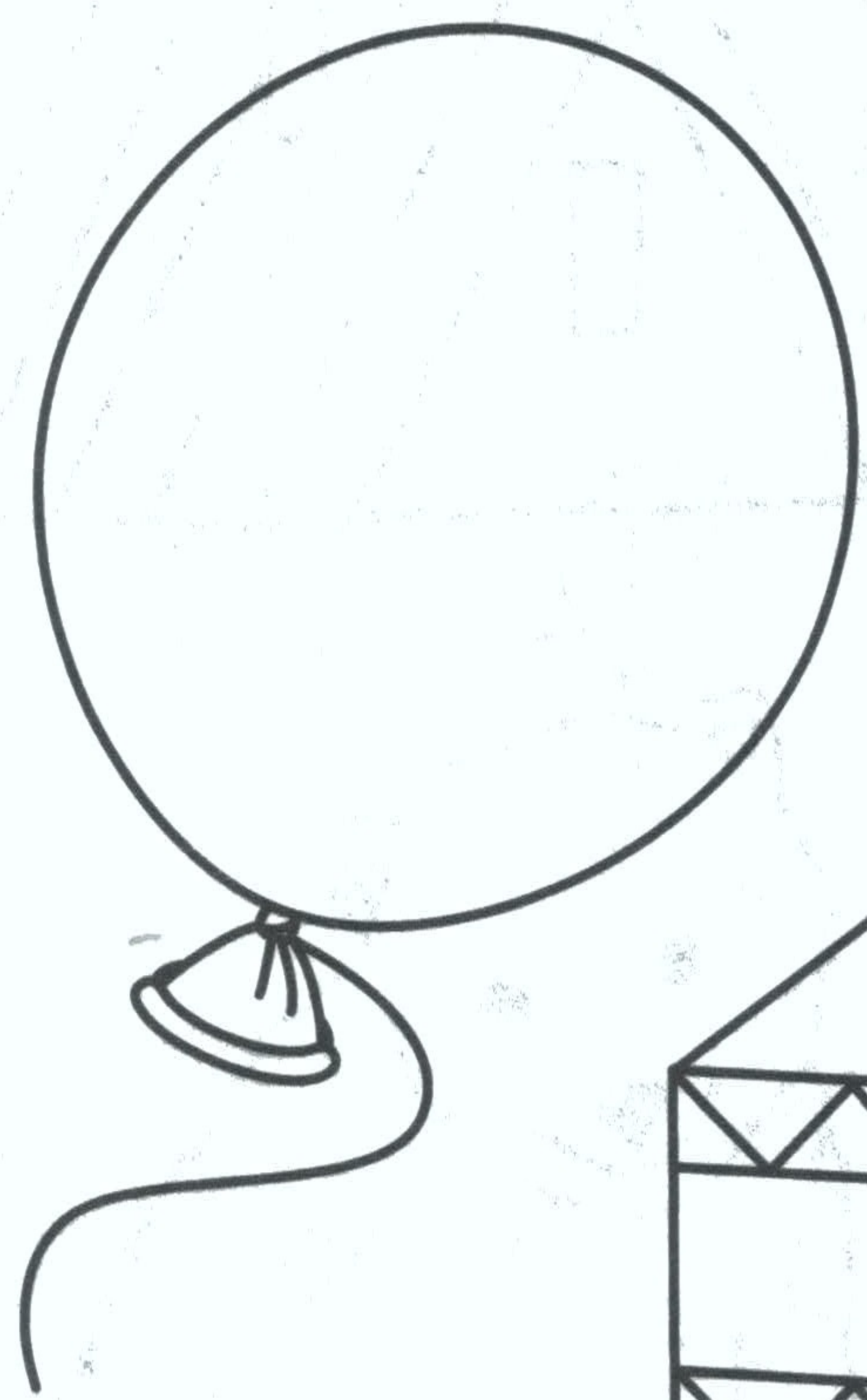
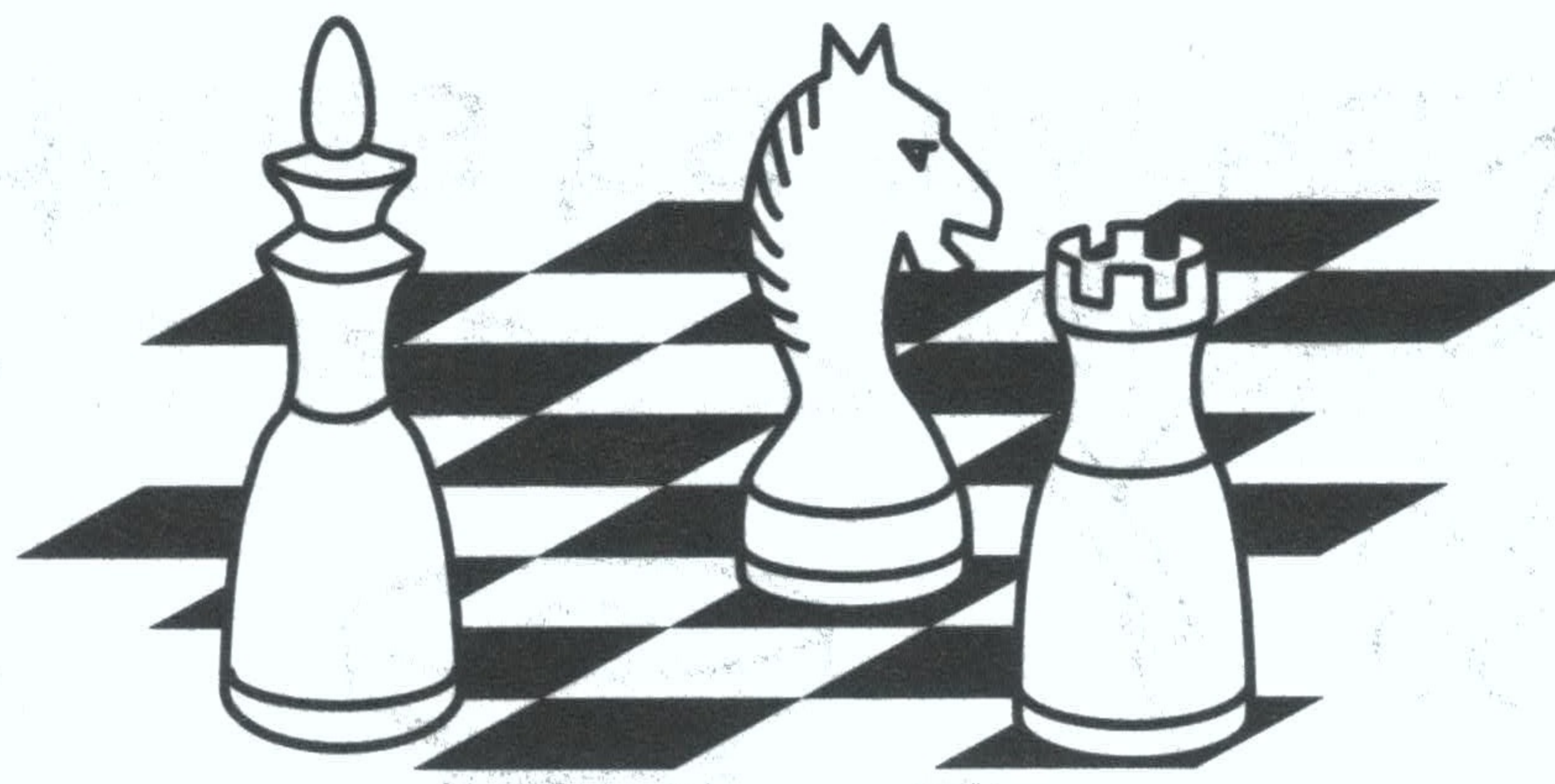
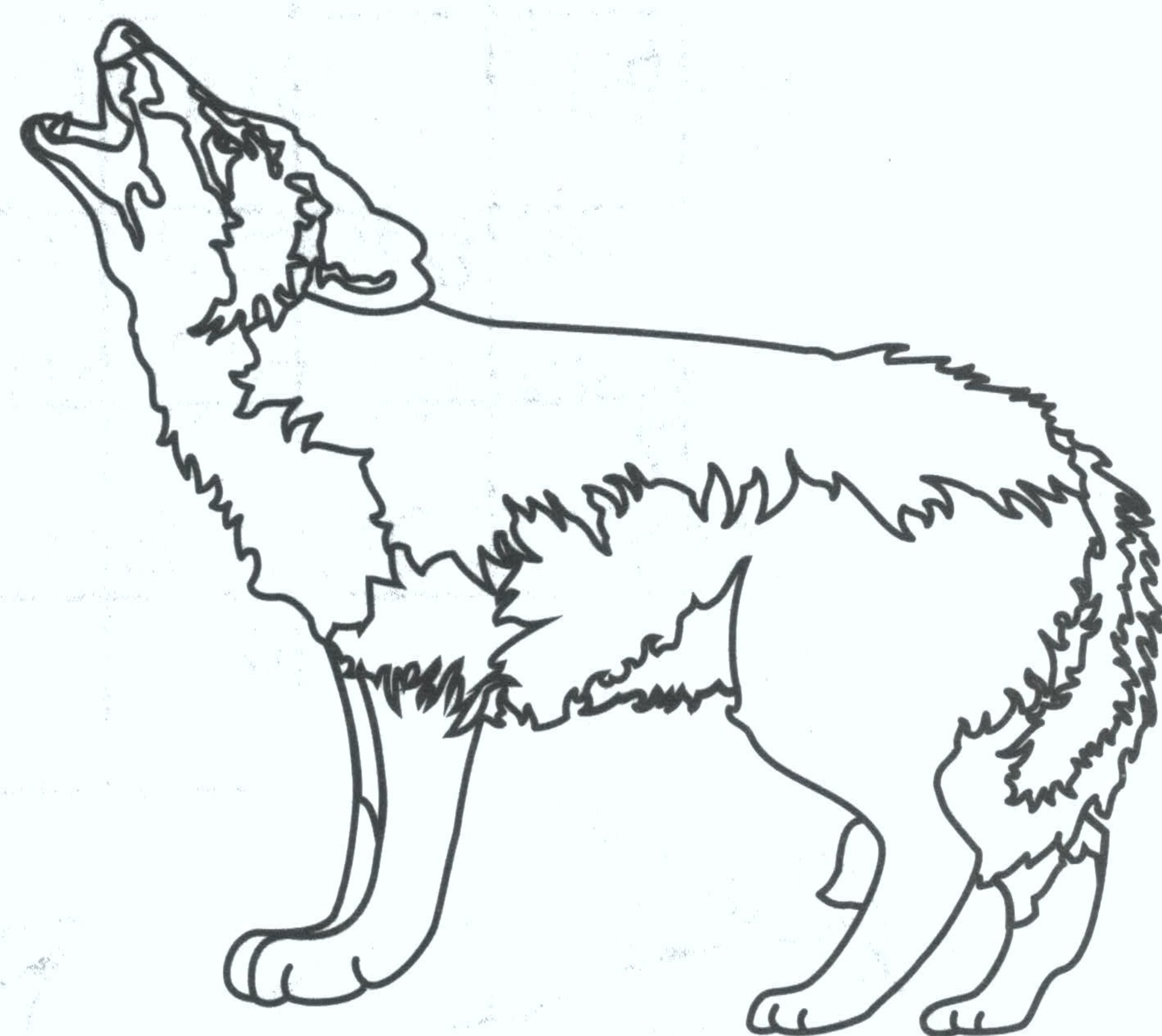
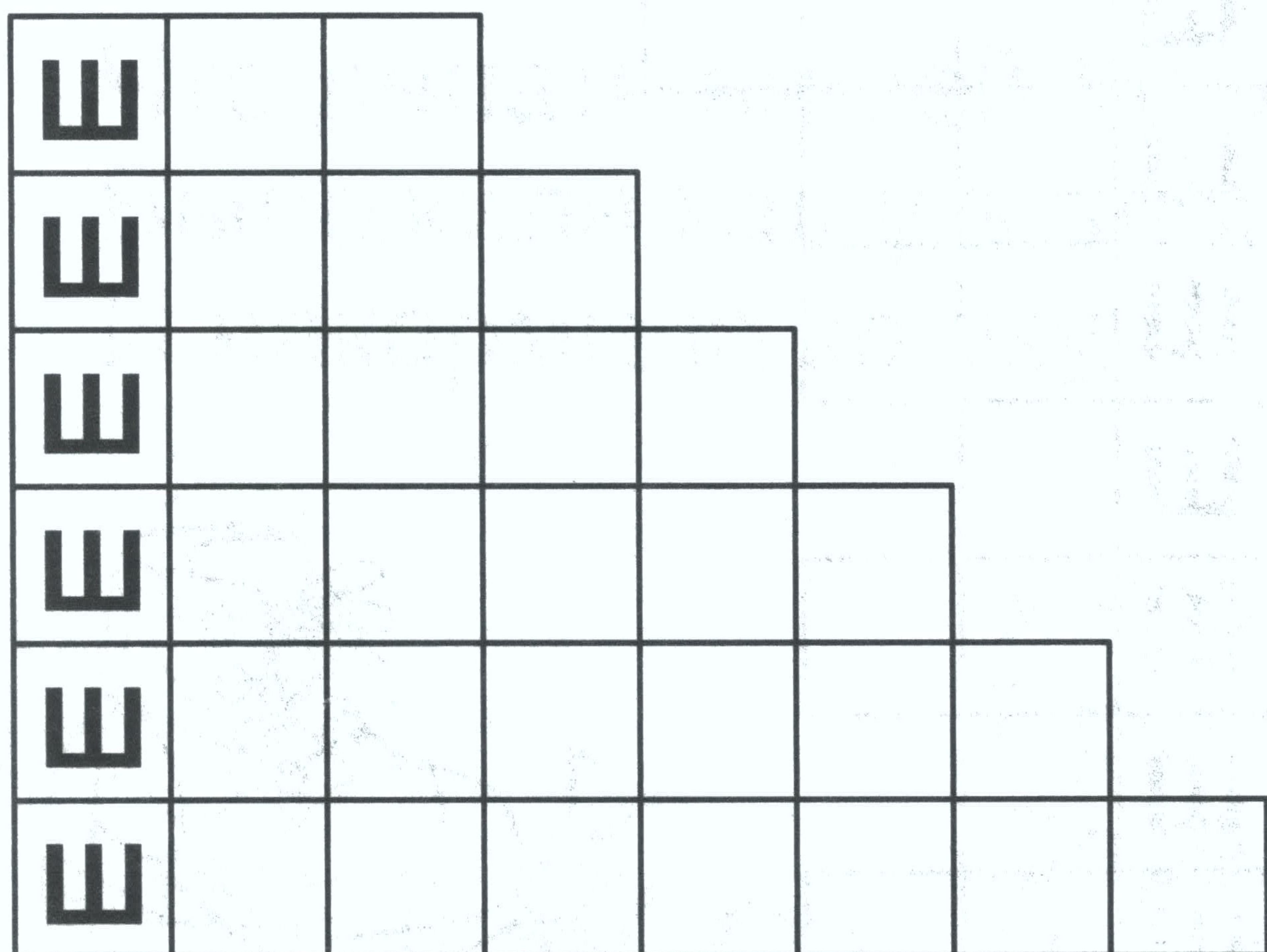

Впиши в кроссворд слова, в названиях которых есть буква ш.

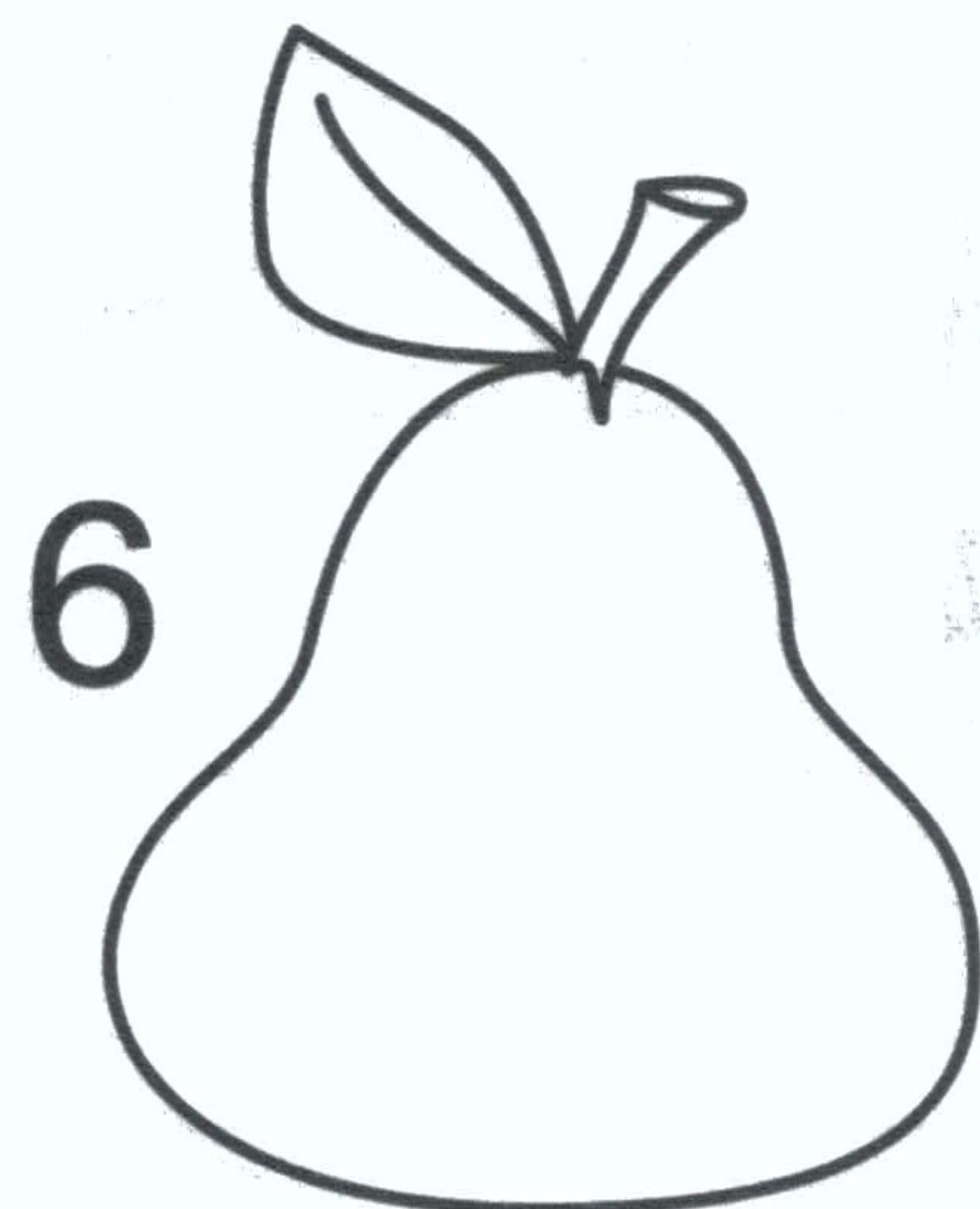
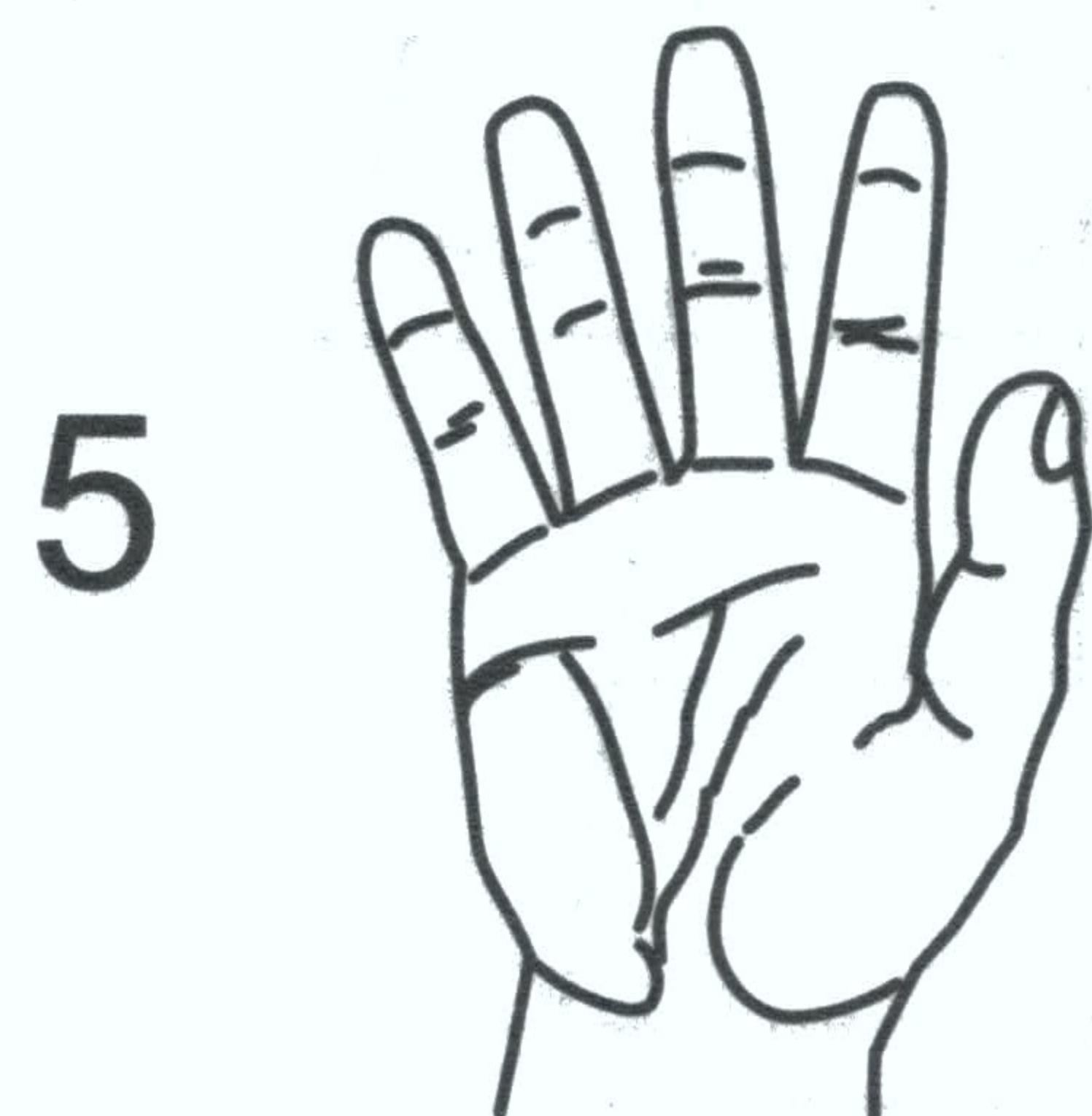
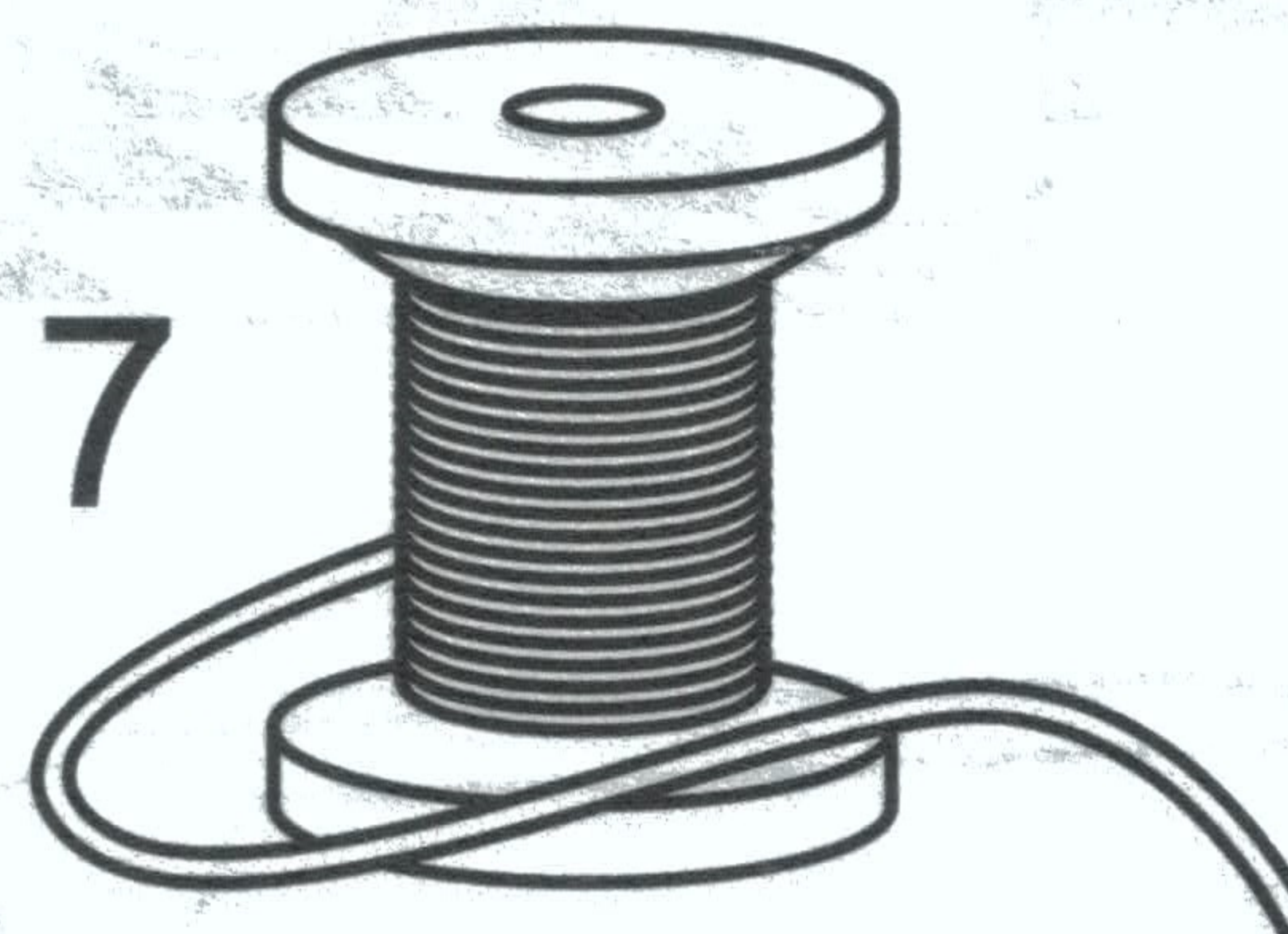
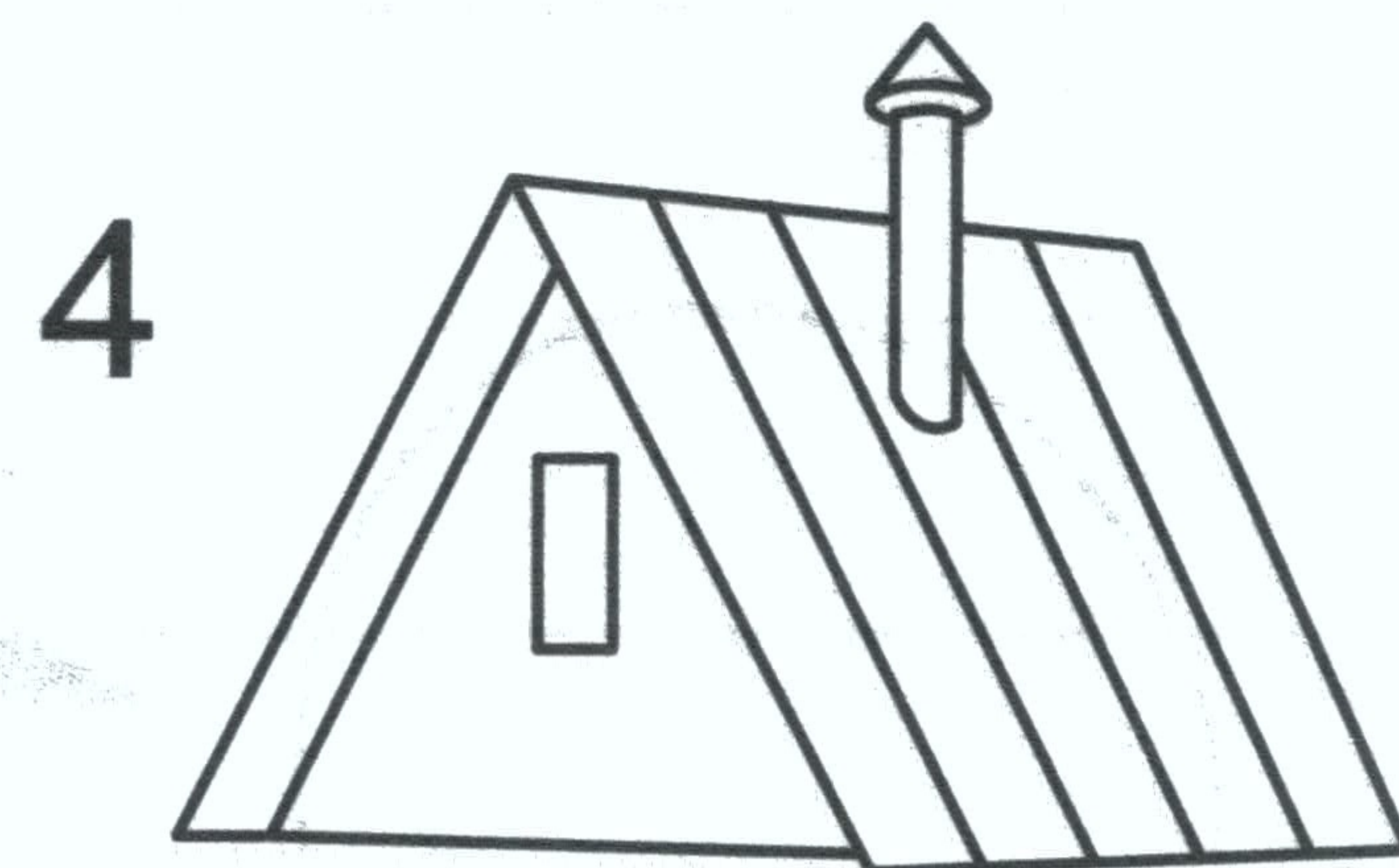
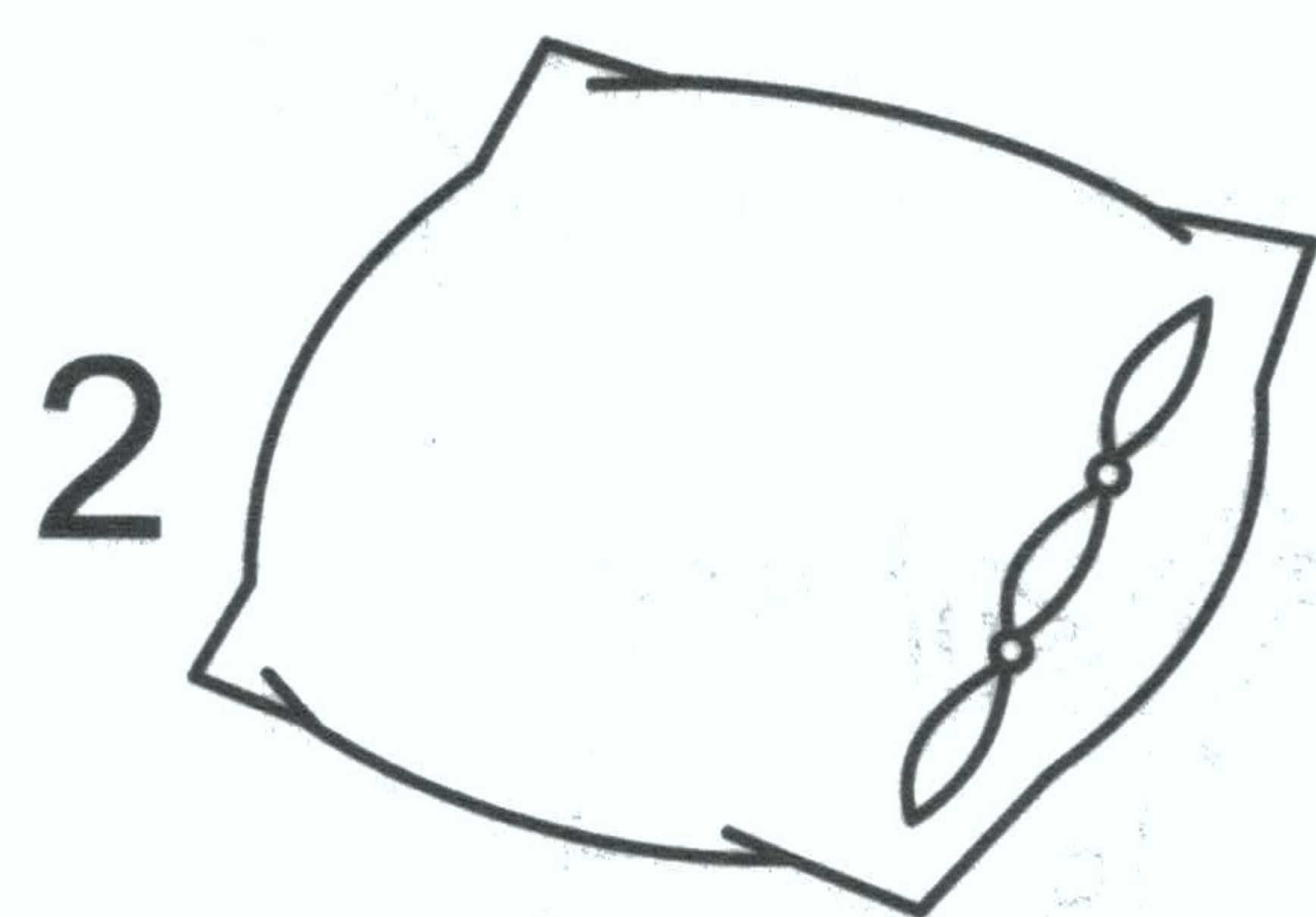
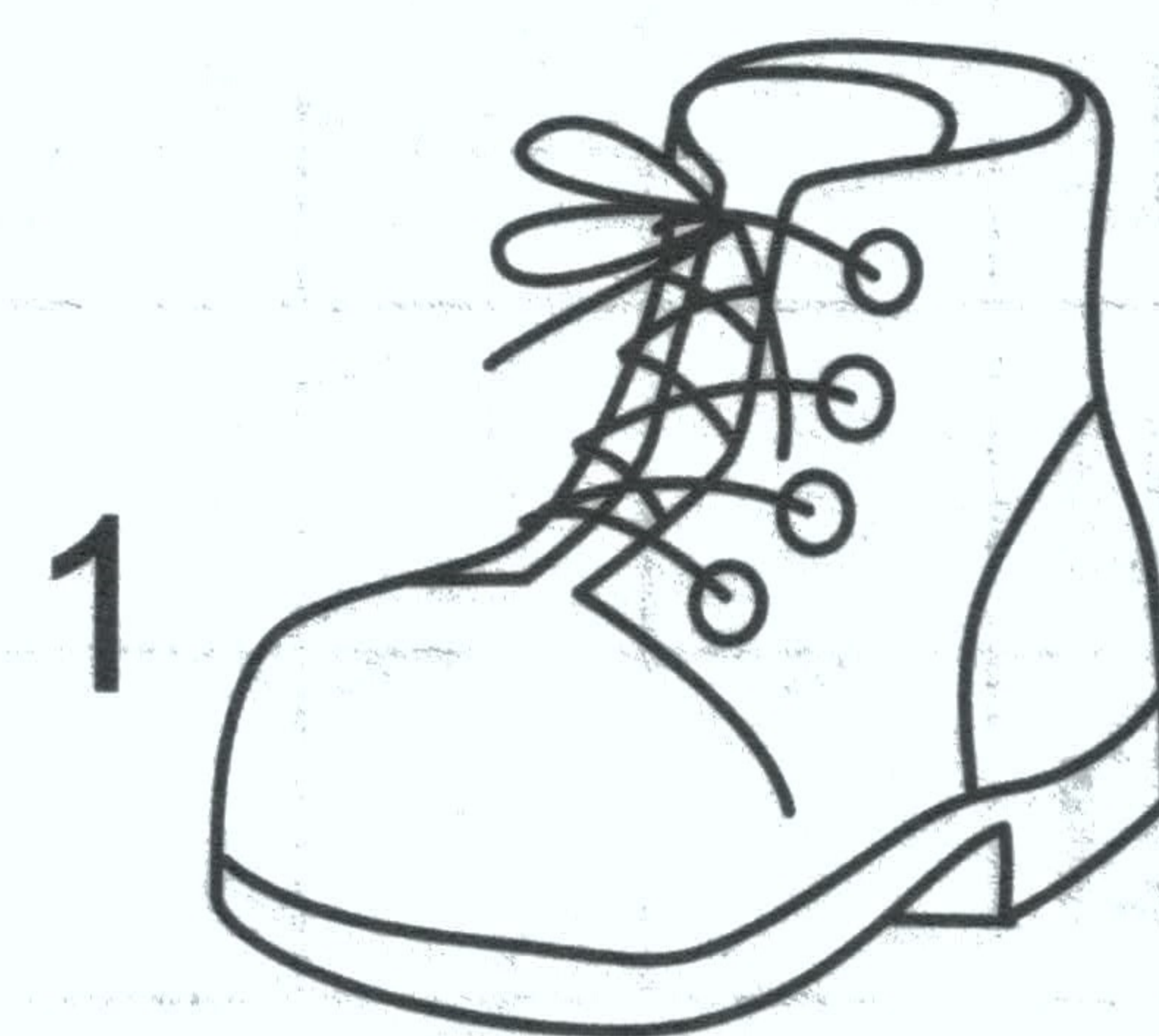
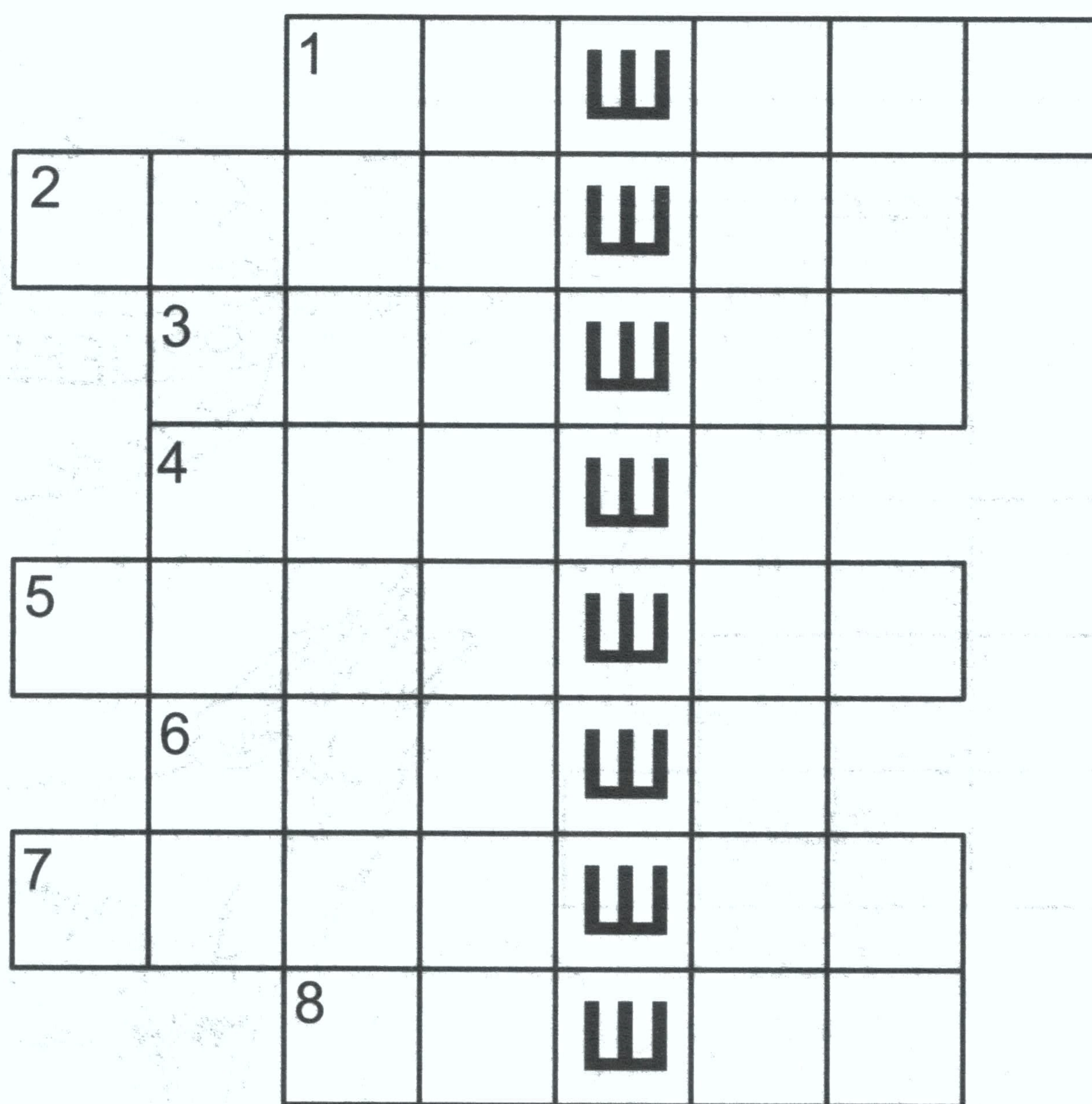

Прочитай скороговорки, правильно произнося звуки [ш], [ж].

У Маши ложка в каше,
Что делать нашей Маше?
Выложила кашу в плошку
И накормила кошку.

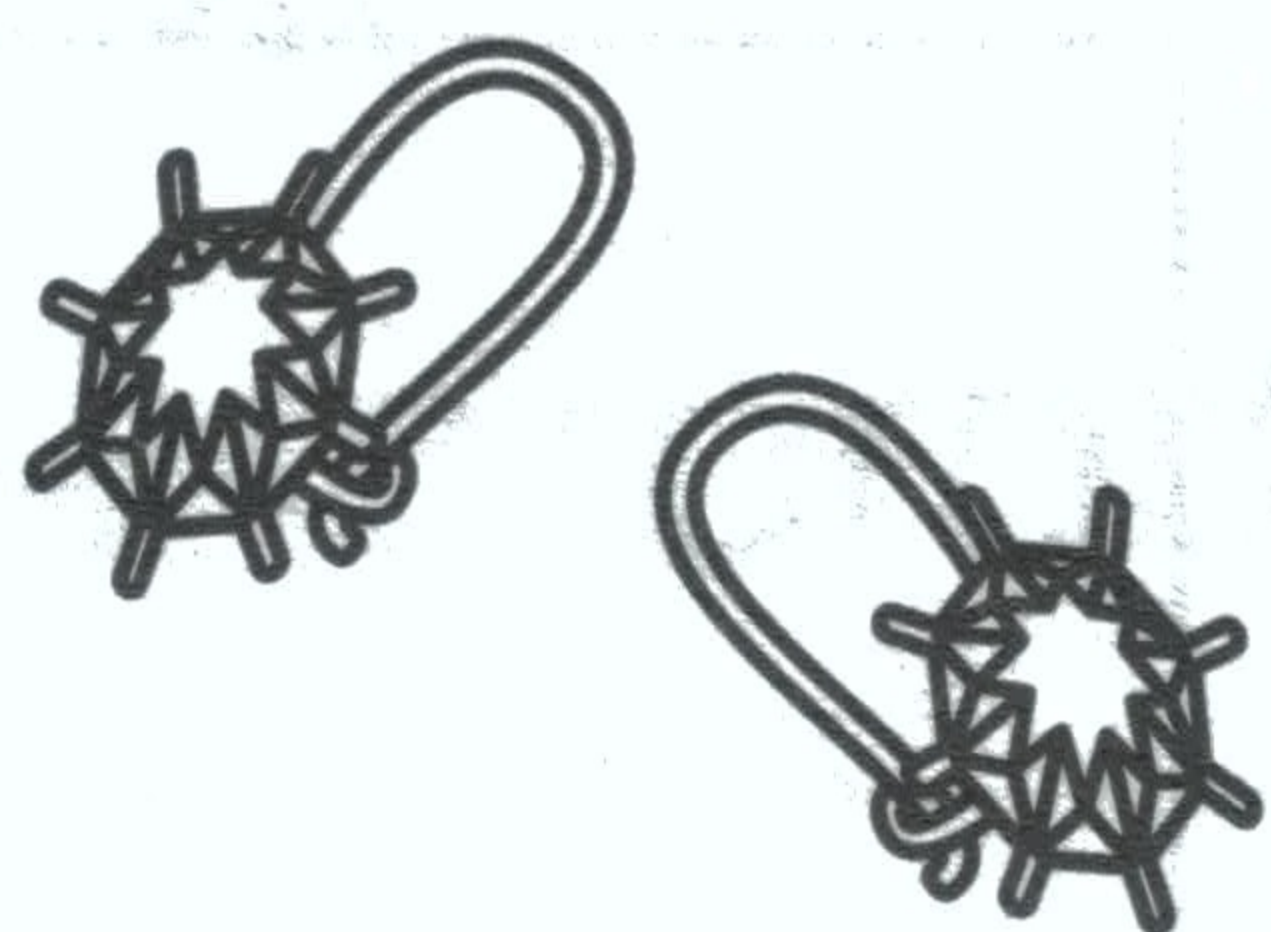

У крошки матрёшки
Пропали серёжки,
Серёжки Серёжка
Нашёл на дорожке.

Шапка да шубка -
Вот и весь Мишутка.

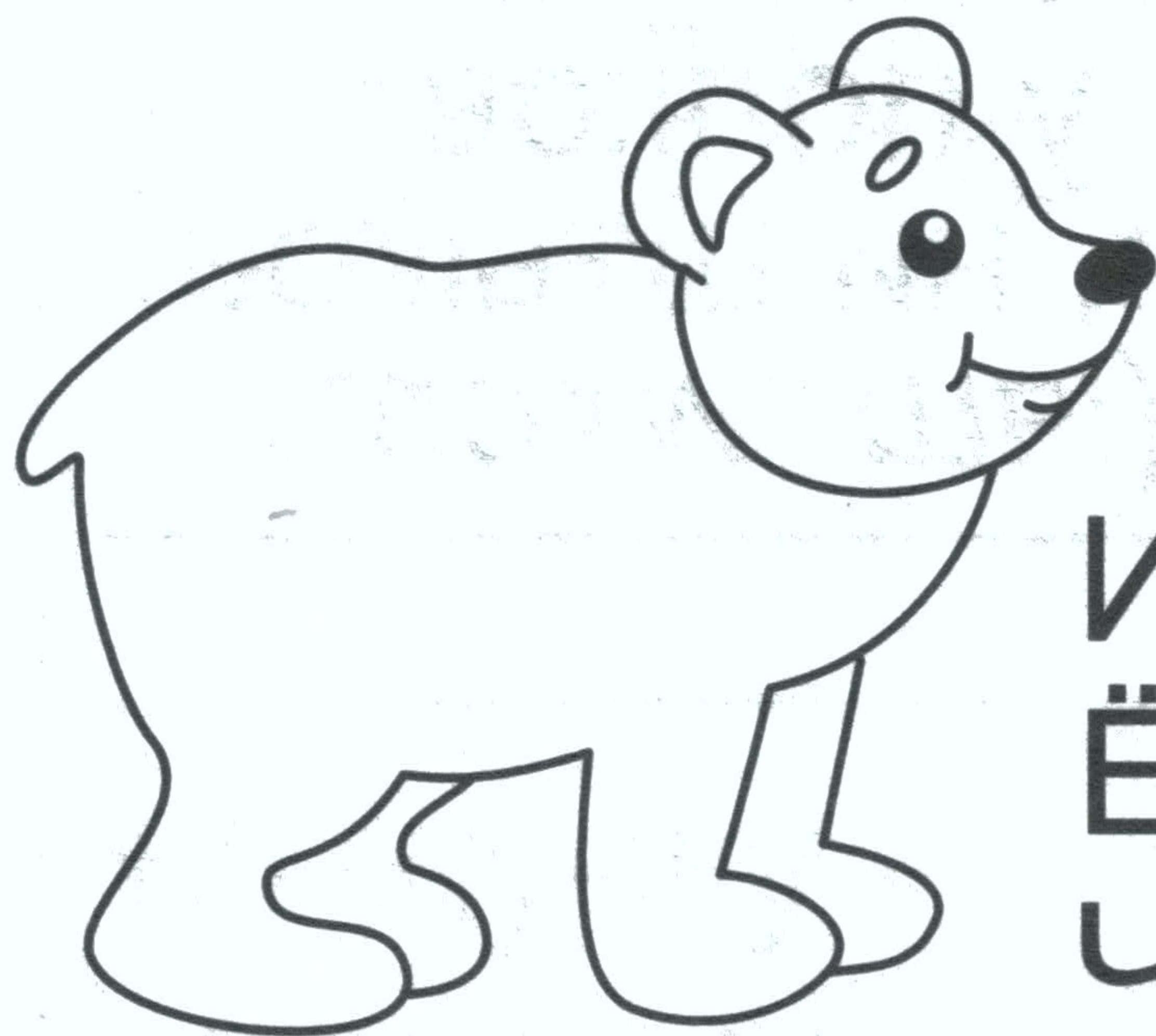

Испугались медвежонка
Ёж с ежихой и с ежонком,
Чиж с чижихой и с чижонком,
Стриж с стрижихой и стрижонком.

Отгадай загадки, нарисуй отгадки.

Черна, а не земля,
Пушиста, а не снег,
Греет, а не печка.

(вдлт)

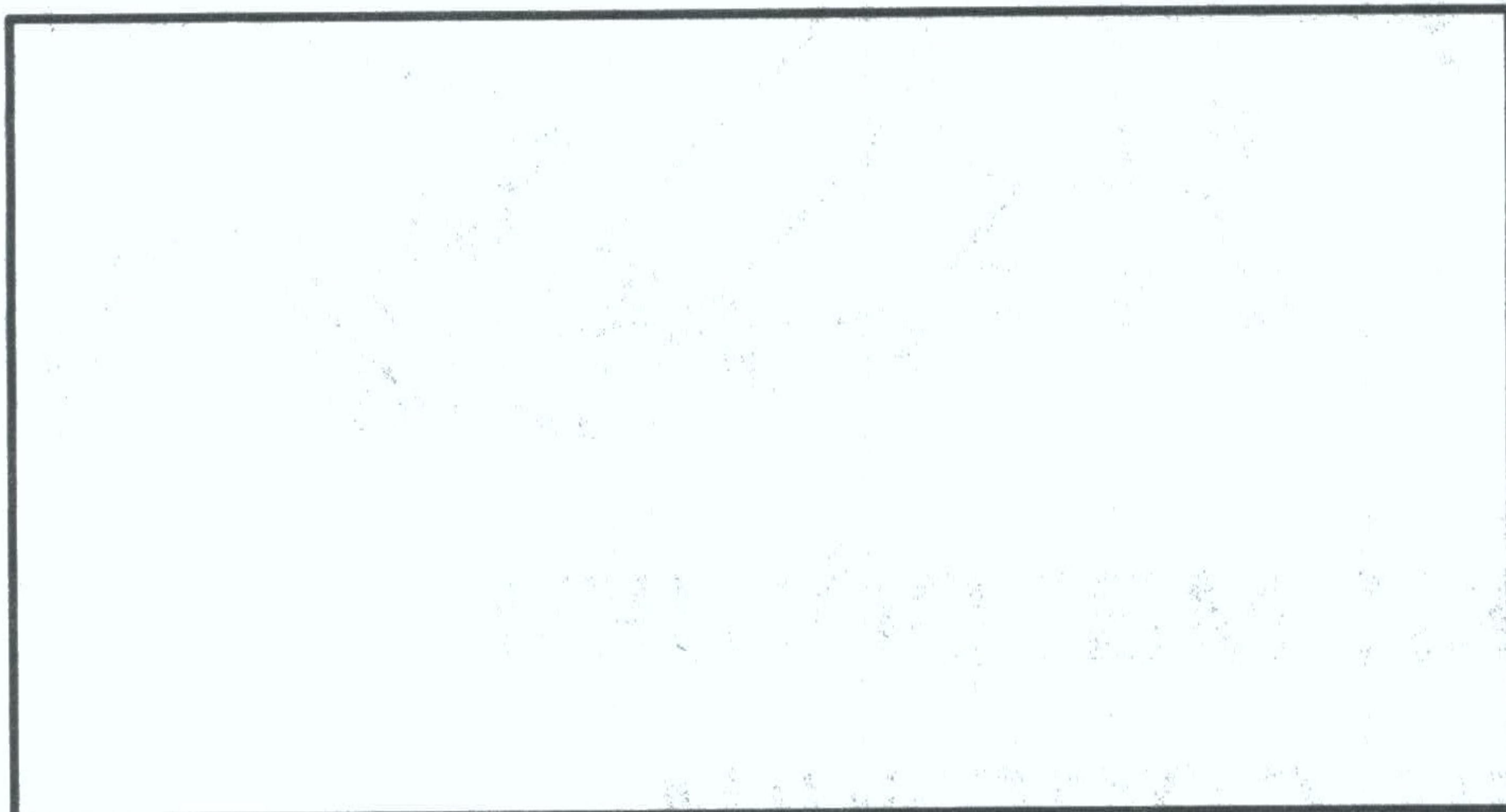
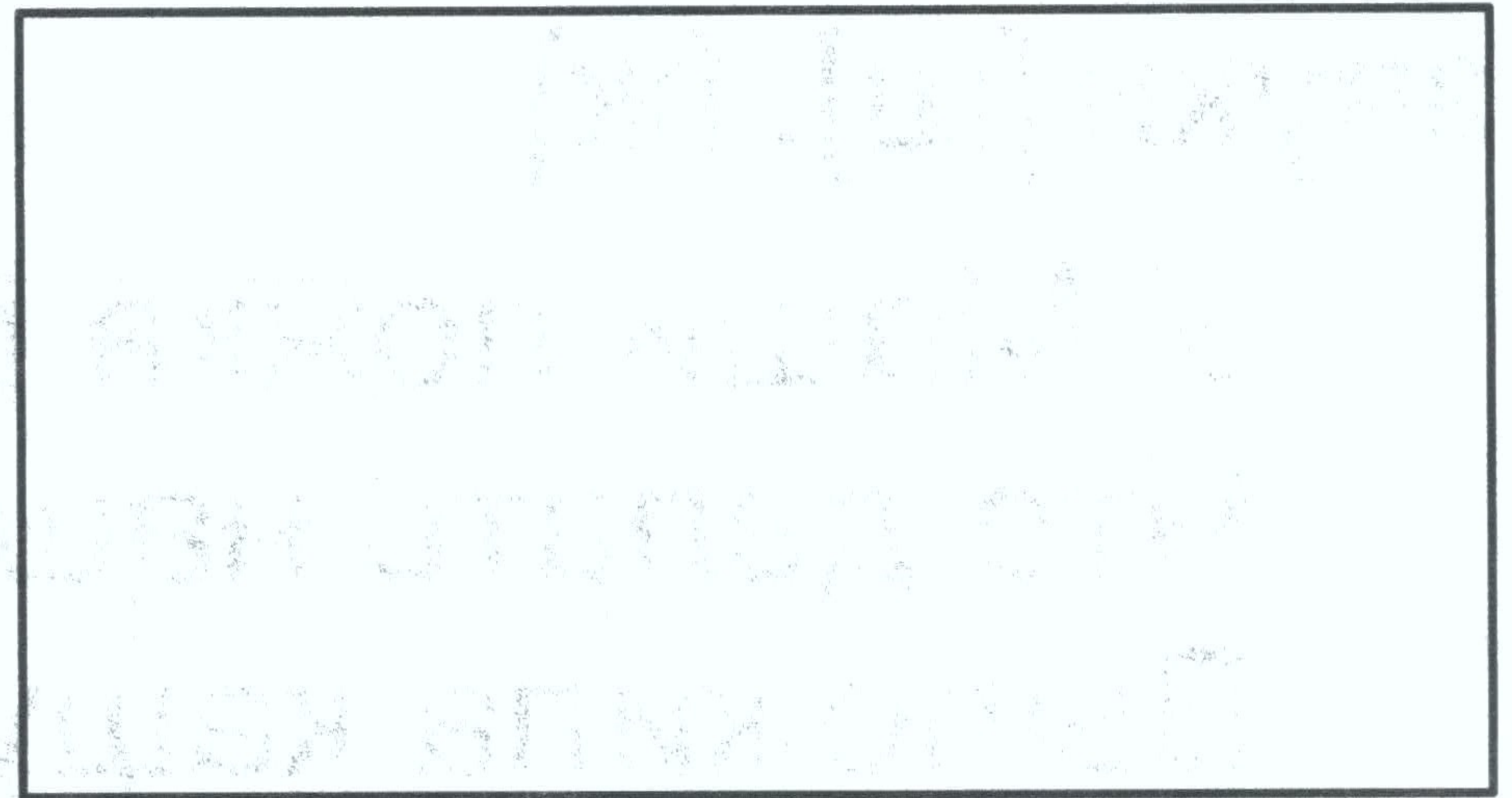

Решила раз шалунья-кошка
Со мною поиграть немножко.
По комнате меня катала,
На мне все нитки размотала.

(катушка)

Не галстук он, не воротник,
А шею обжимать привык.
Но не всегда, а лишь тогда,
Когда бывают холода.

(фарт)

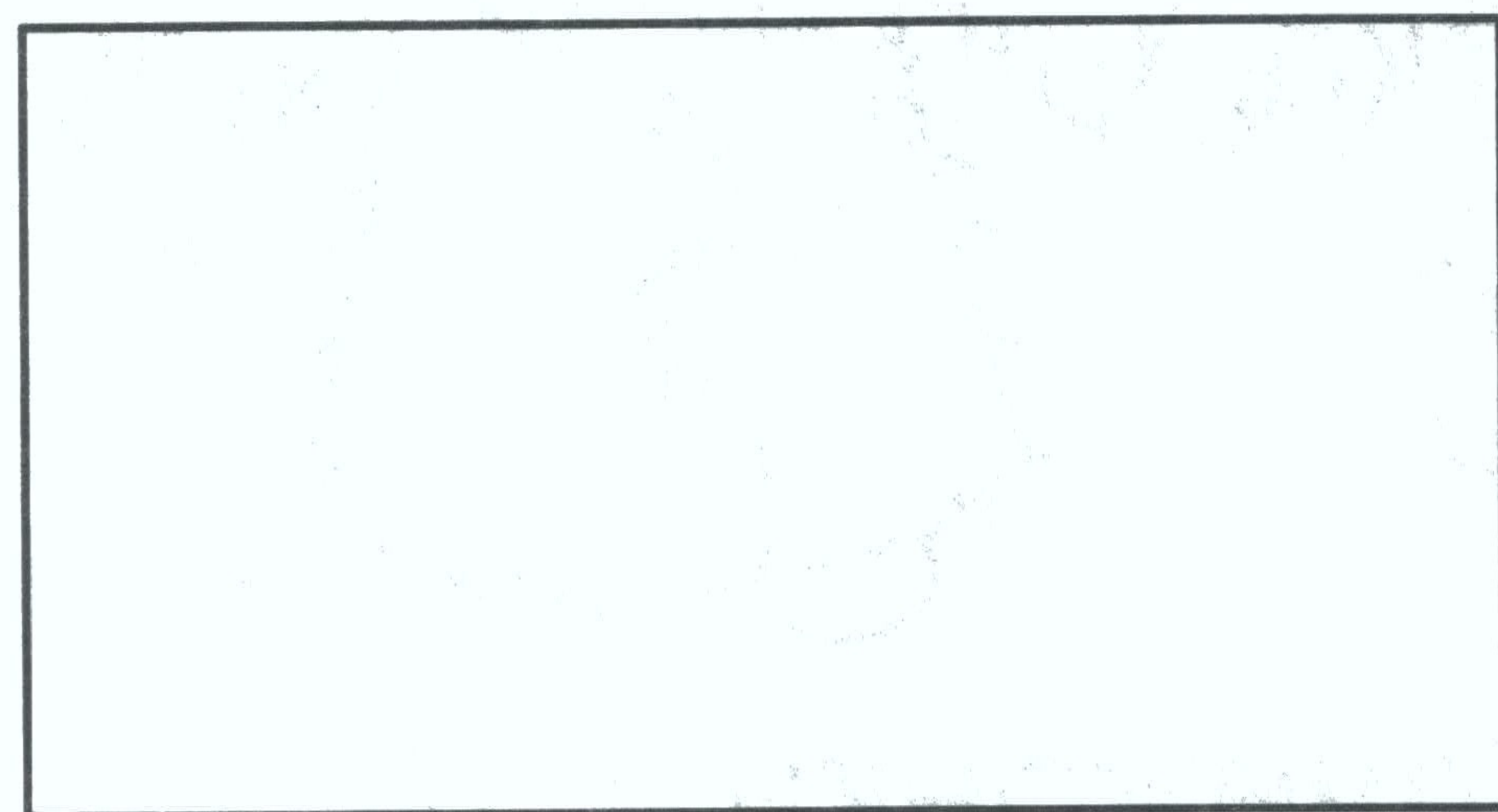
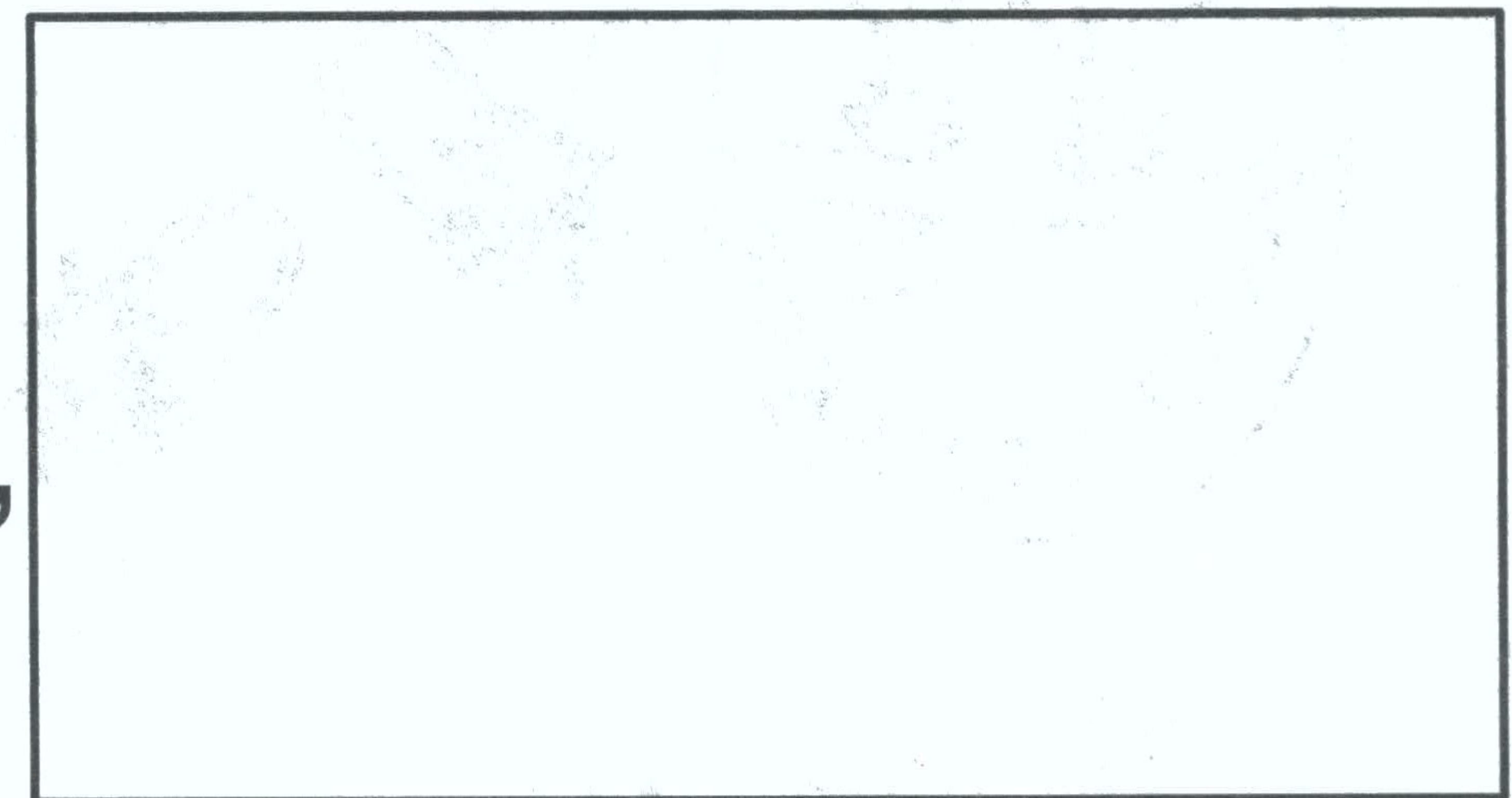

На квадратиках доски
Короли свели полки.
Нет для боя у полков
Ни патронов, ни штыков.

(шахматы)

Новая посуда,
А вся в дырках.

(сито)

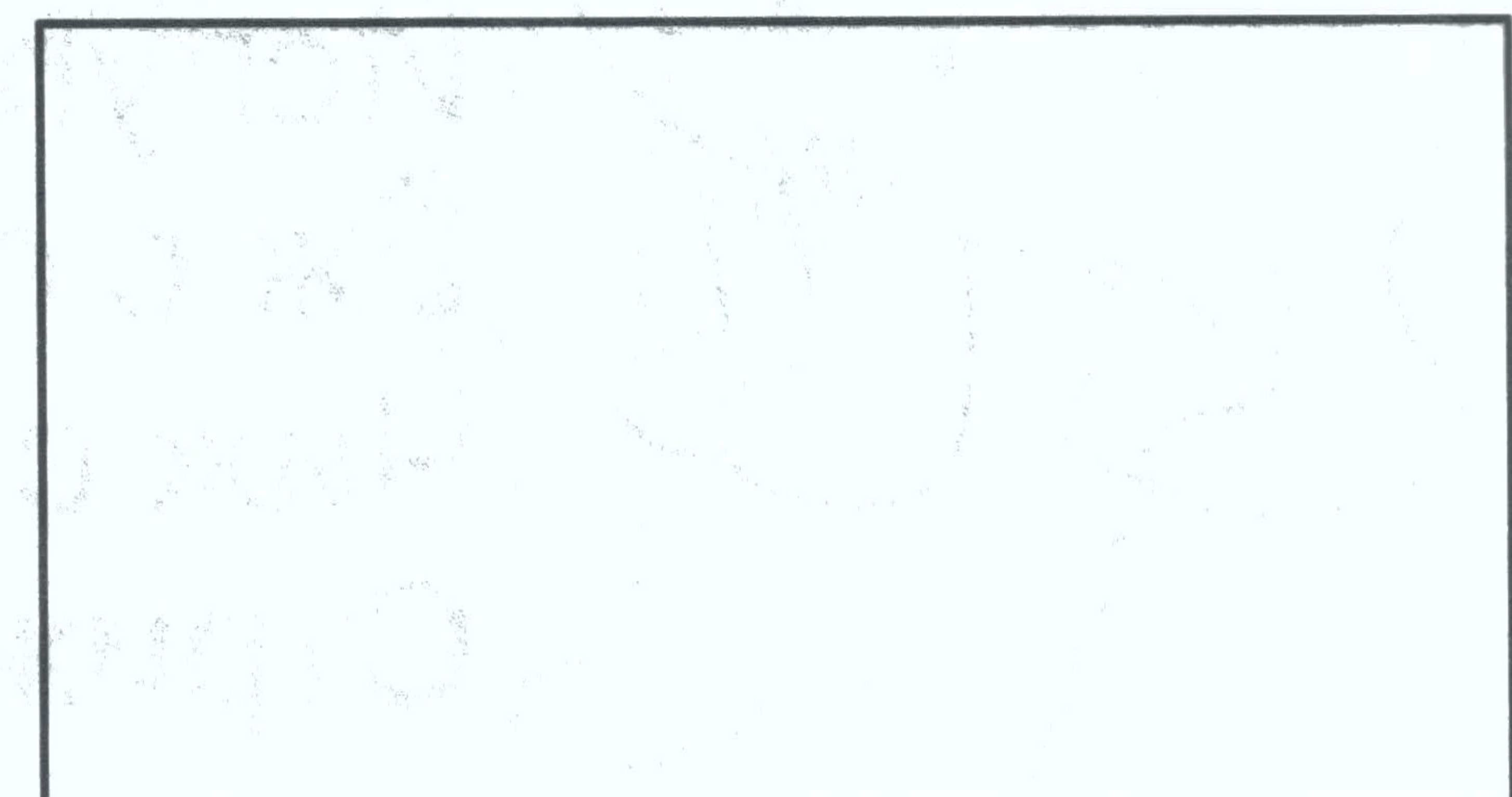

Как жужжит жук? Как едет мотоцикл?
Произнеси звуки.

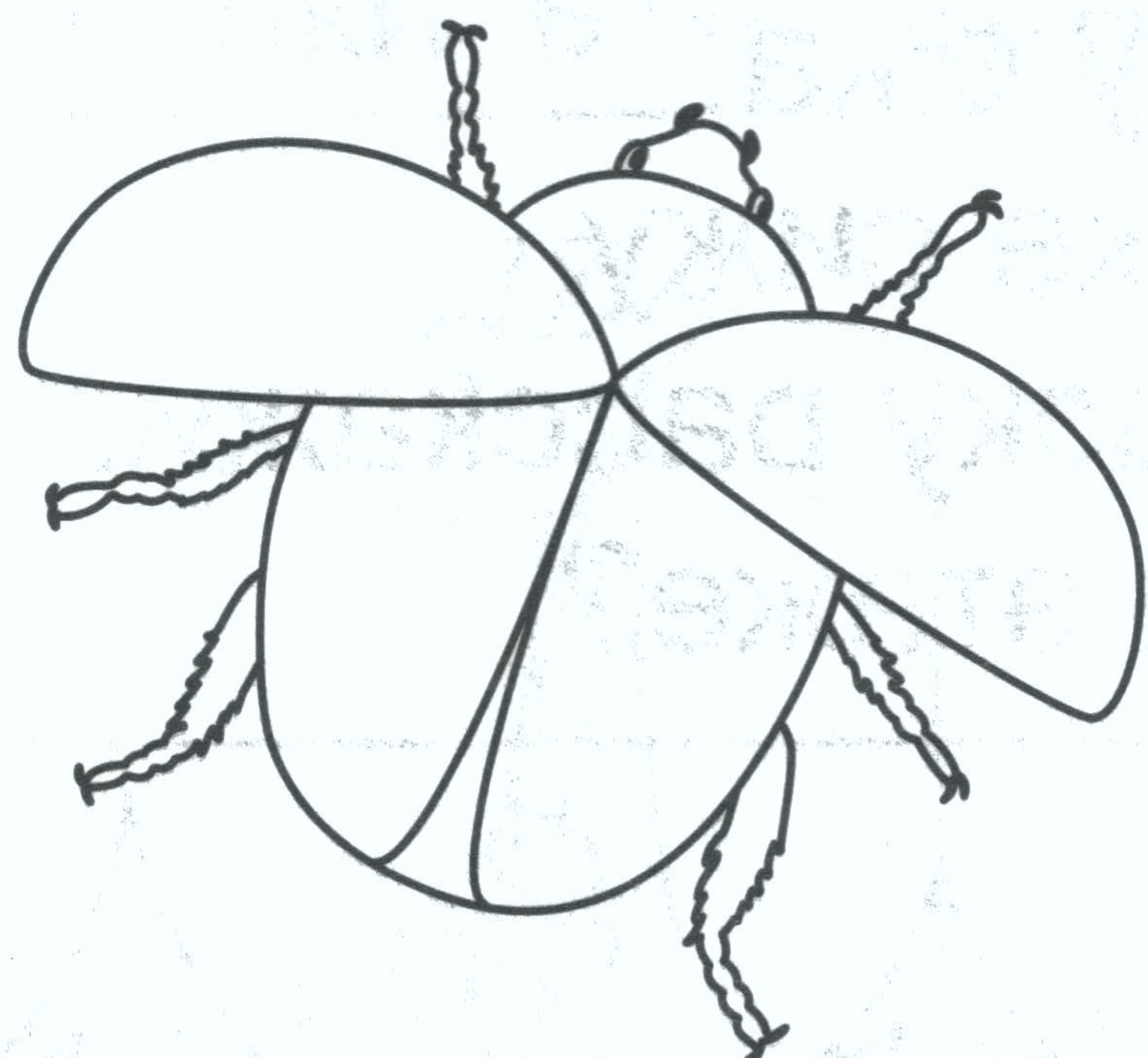

Ж-Ж-Ж

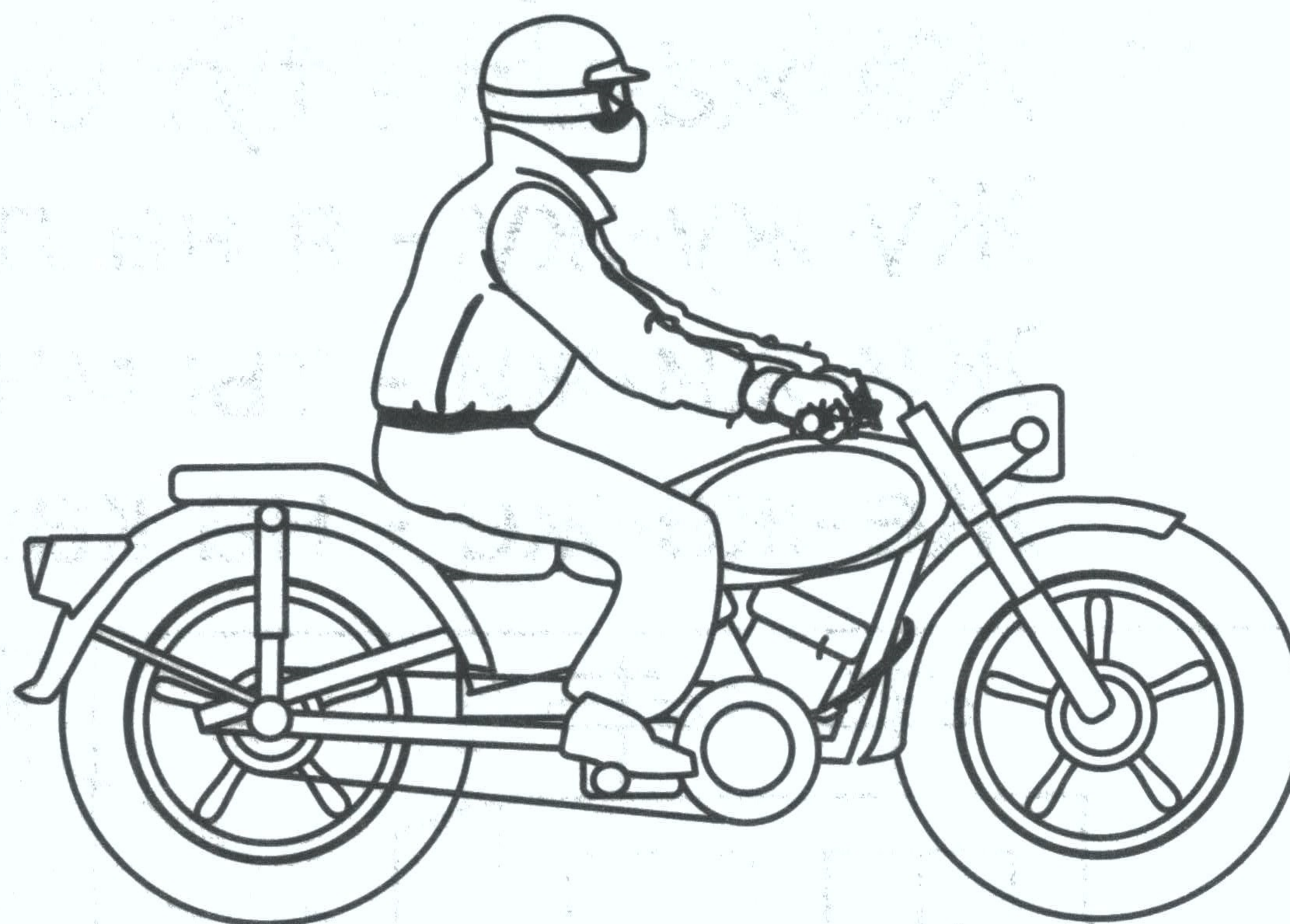

Ж-Ж-Ж

Закончи чистоговорки. Раскрась картинки.

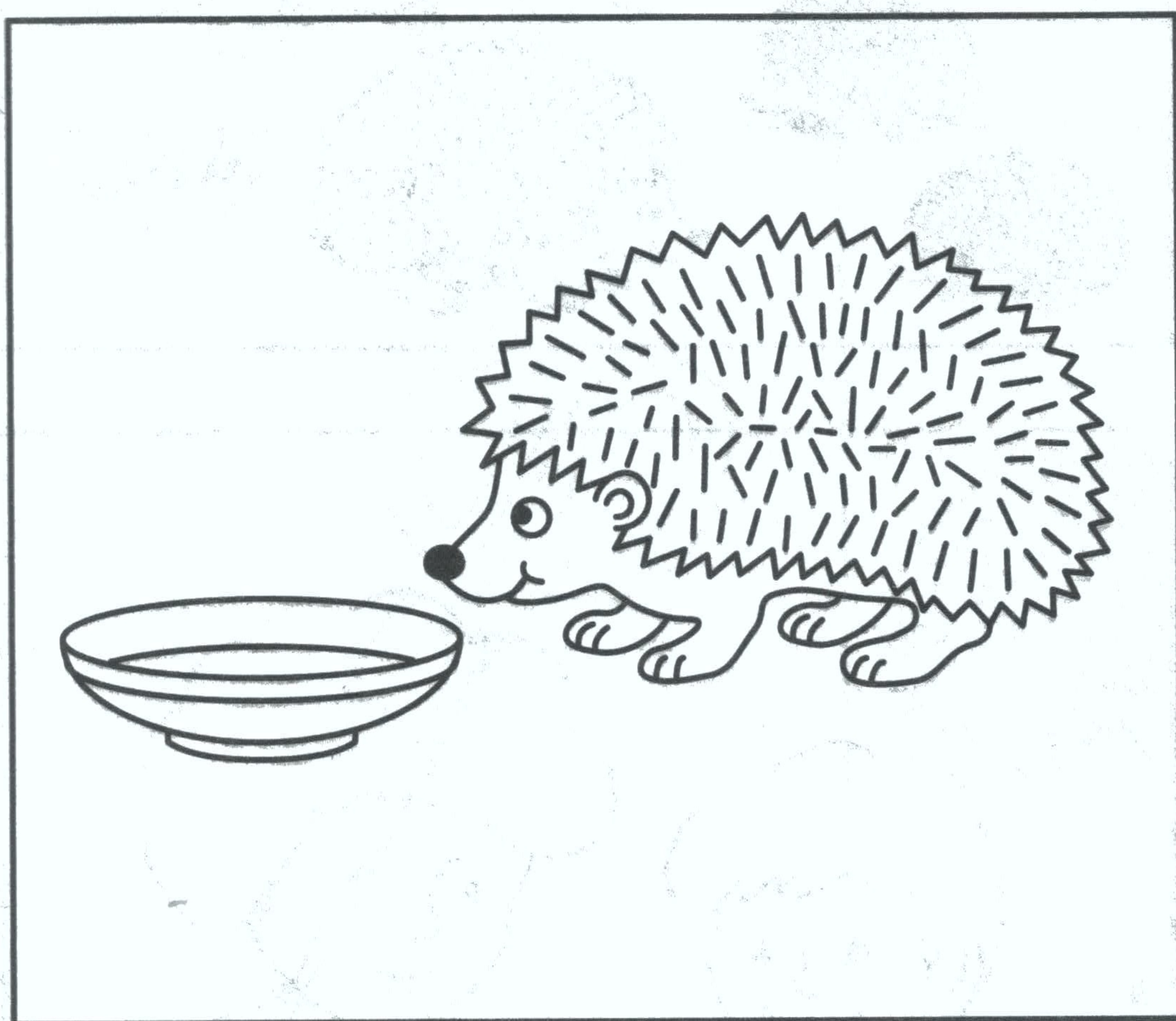

Жу-жу-жу -
молока дадим ...
(ежу)

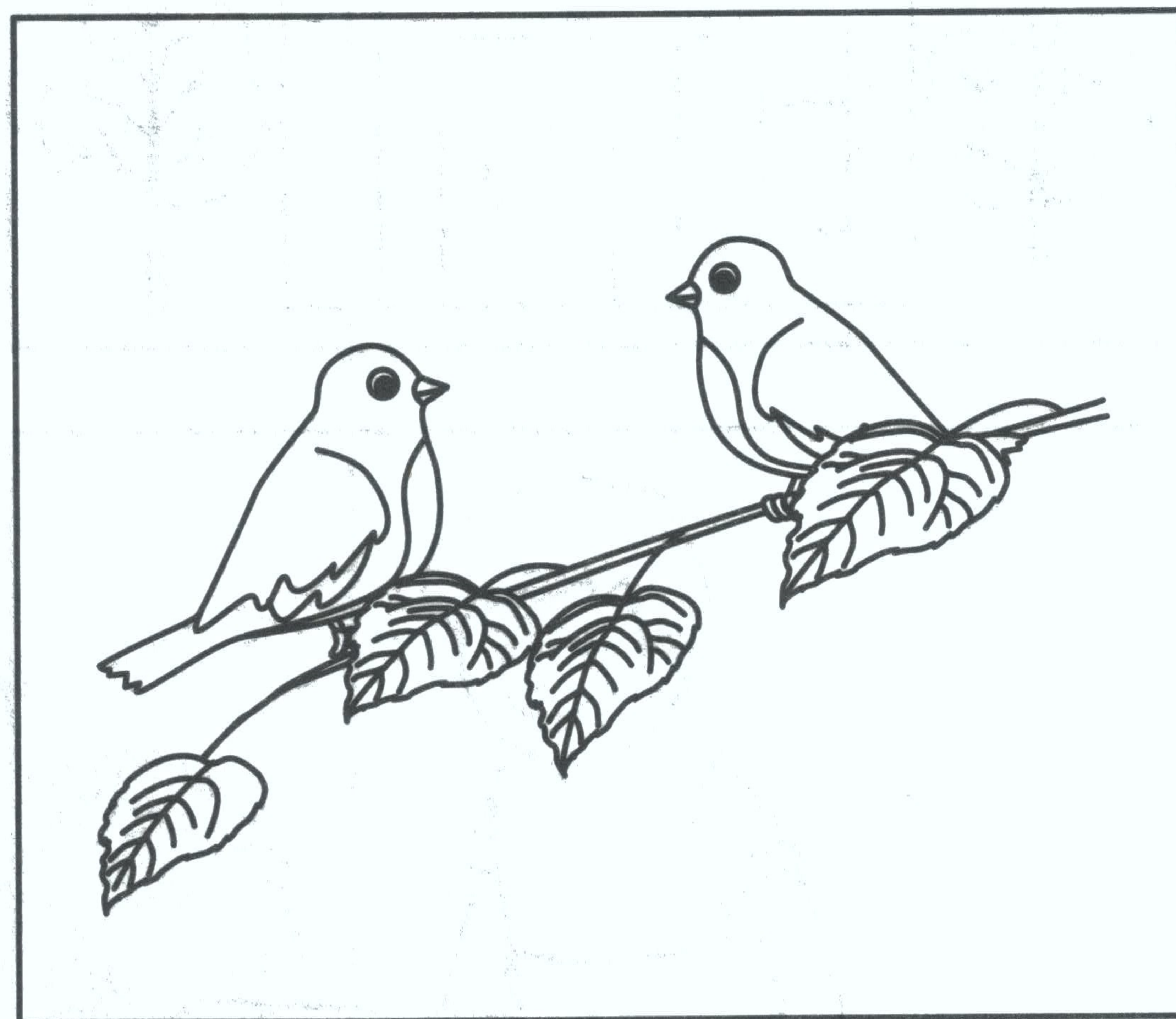

Жа-жа-жа -
сидят на ветке два ...
(чижа)

Повтори чистоговорки. Подбери к каждой из них подходящую картинку.

Жа-жа-жа - тут ежата у ежа.

Жу-жу-жу - я на лавочке сижу.

Жи-жи-жи - ты мне сказку Расскажи.

Же-же-же - на каком я этаже?

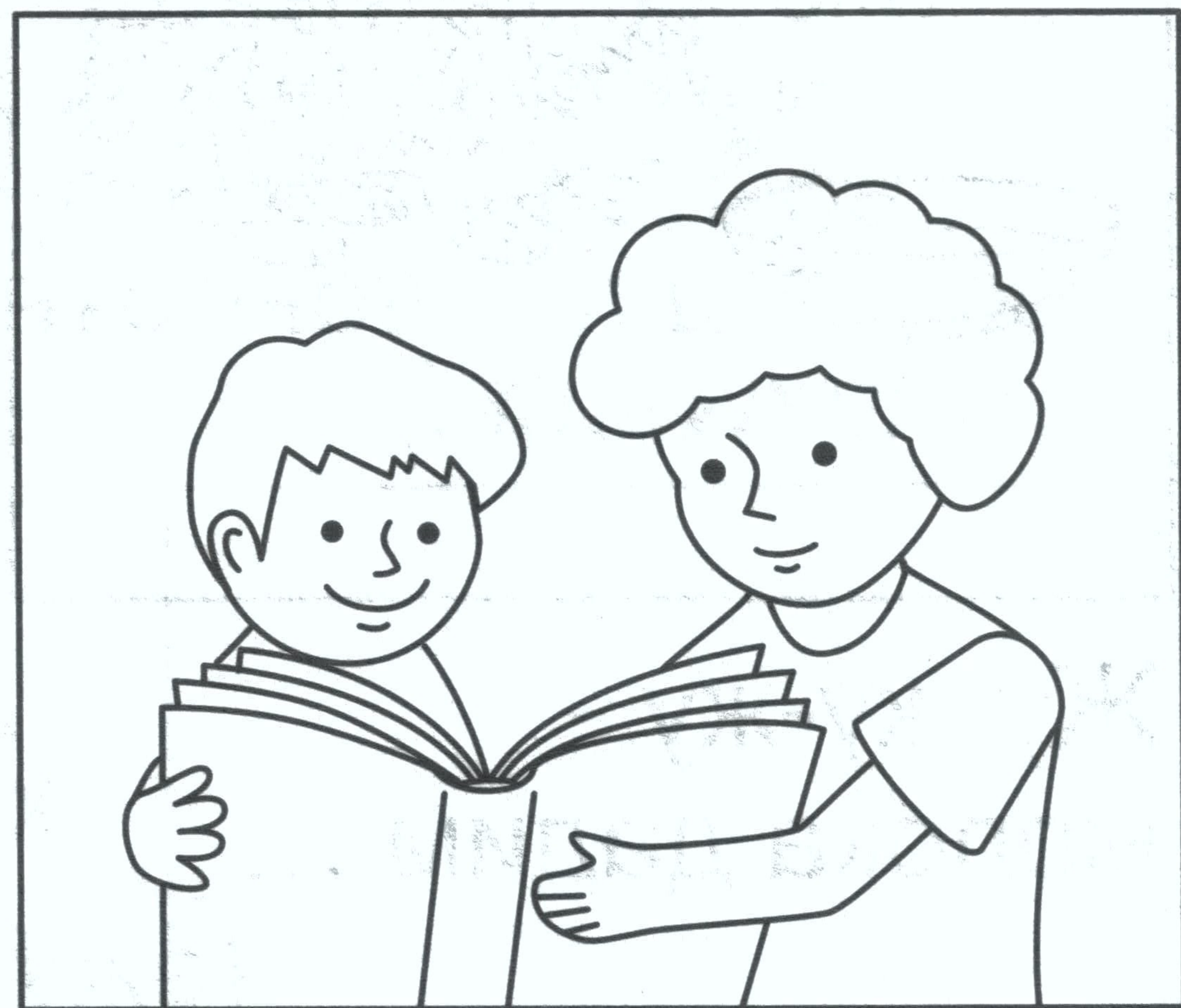
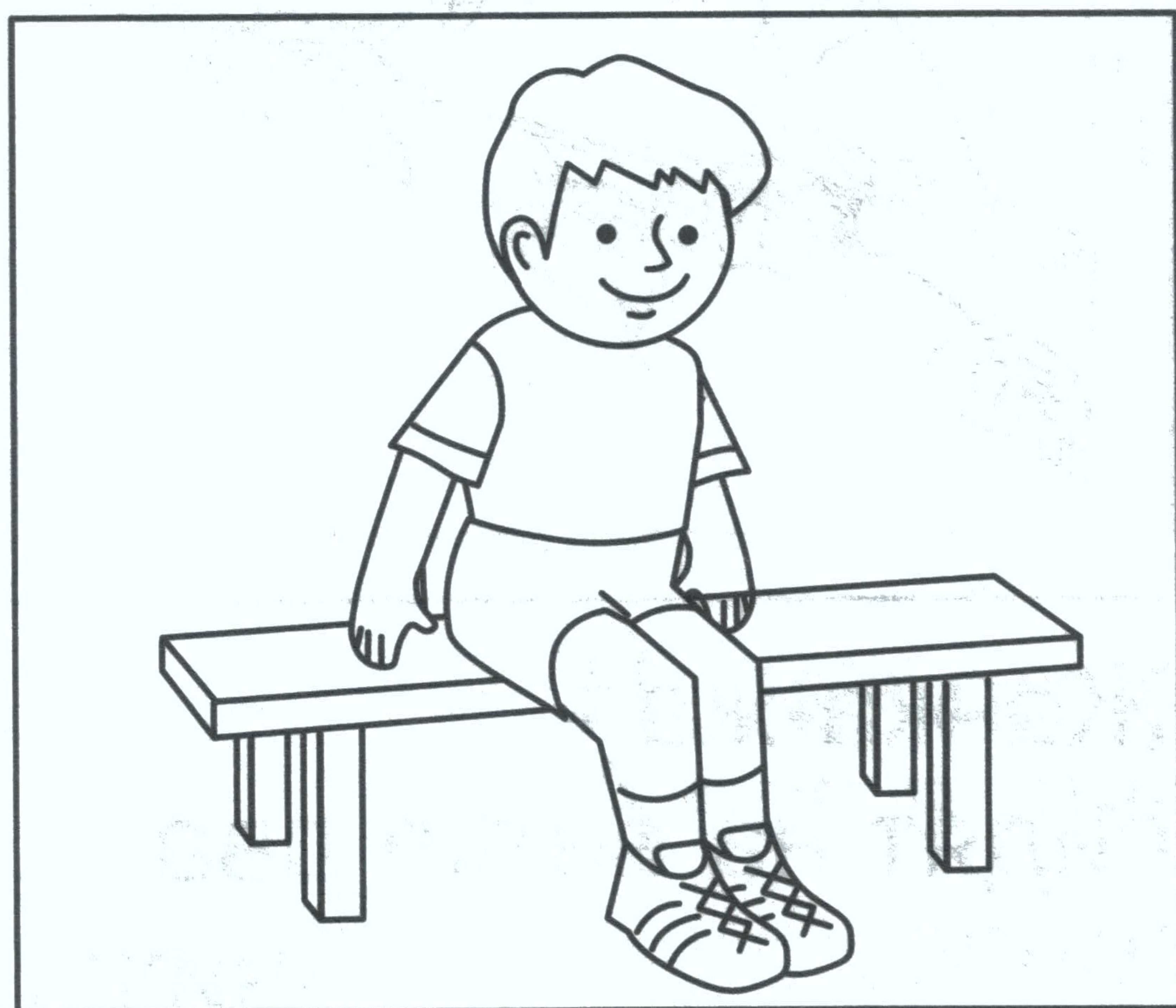
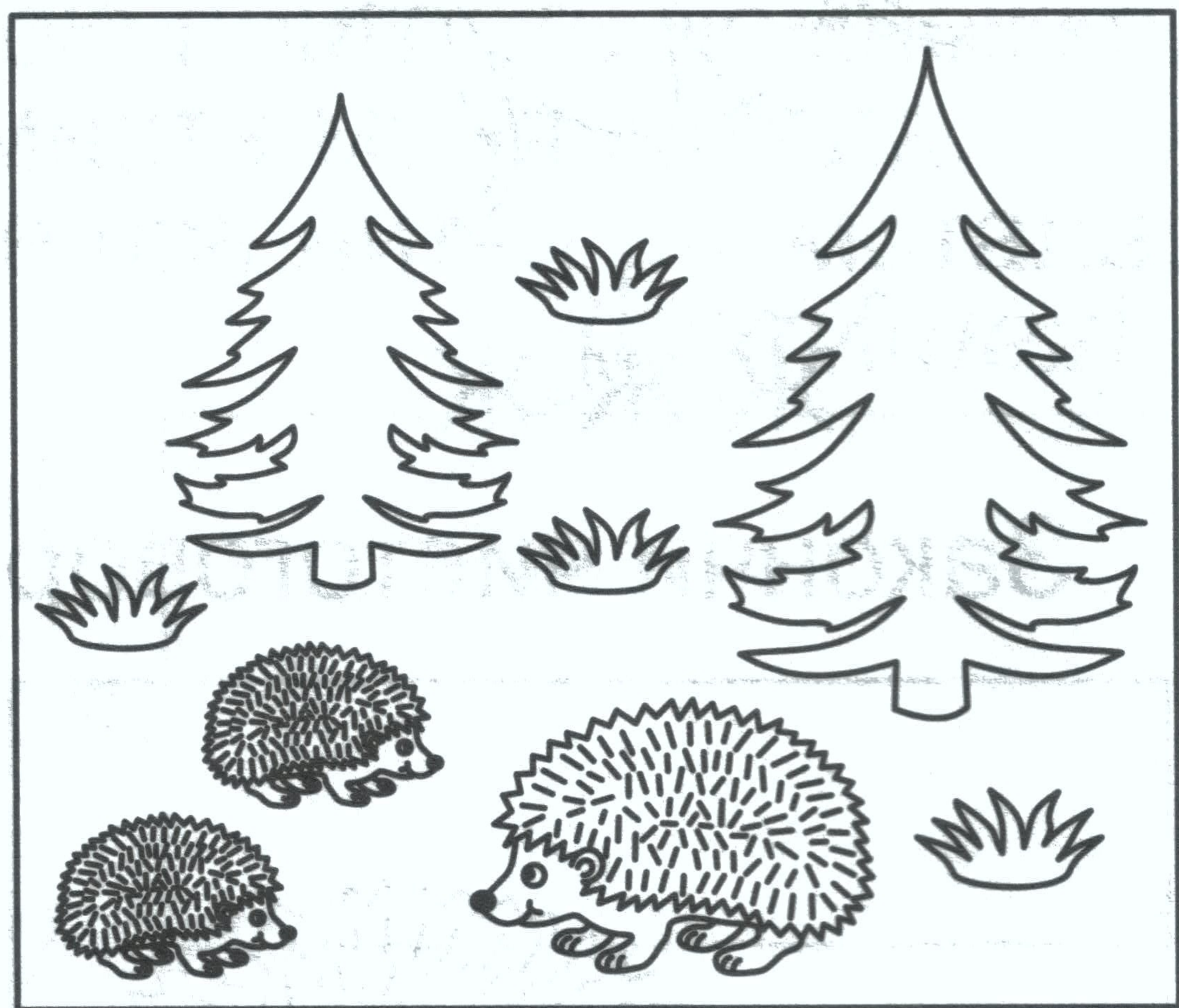
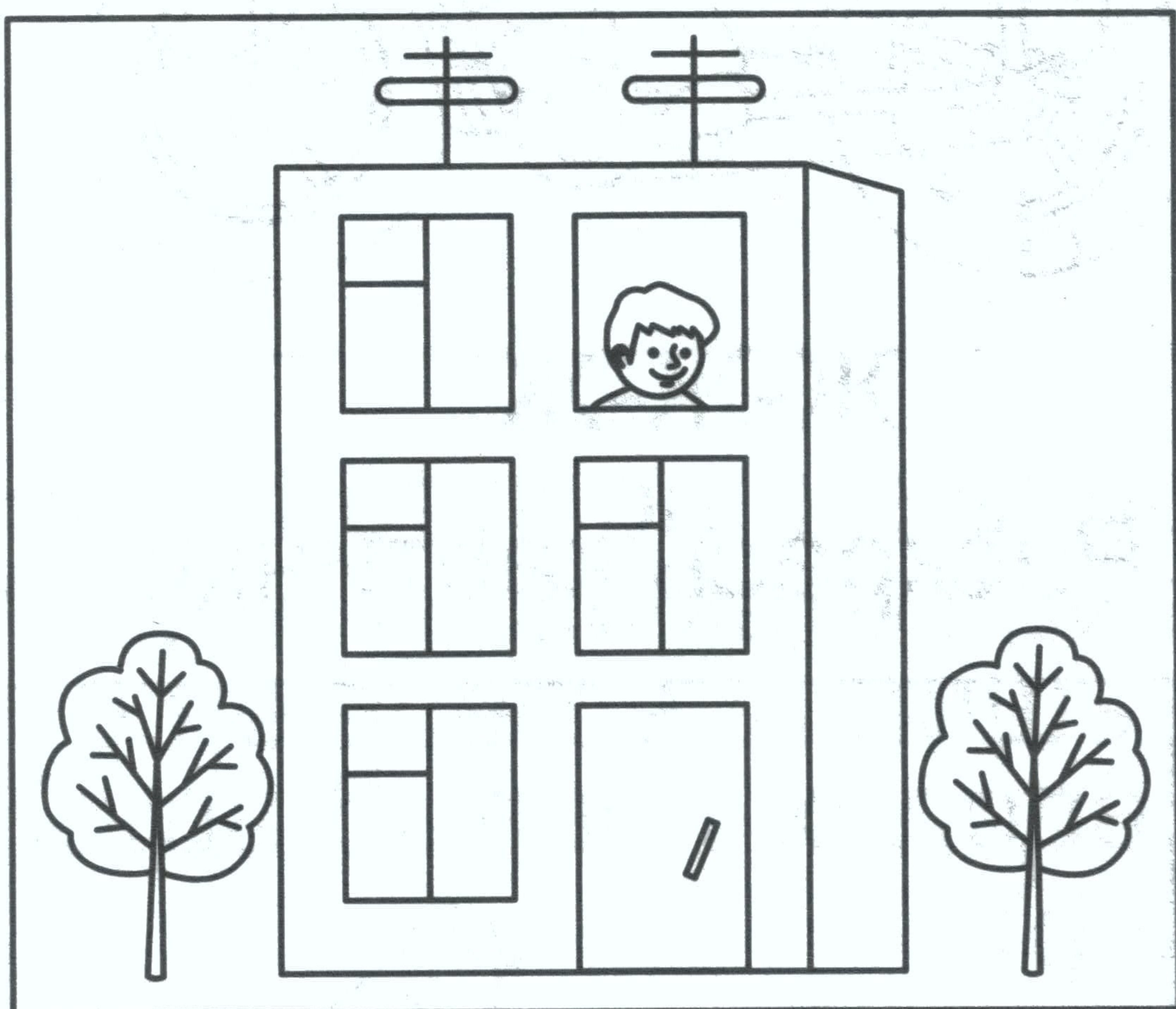

Рассмотри картинки. Определи место звука [ж] в названиях картинок. Нарисуй сам картинки, в названиях которых есть звук [ж].

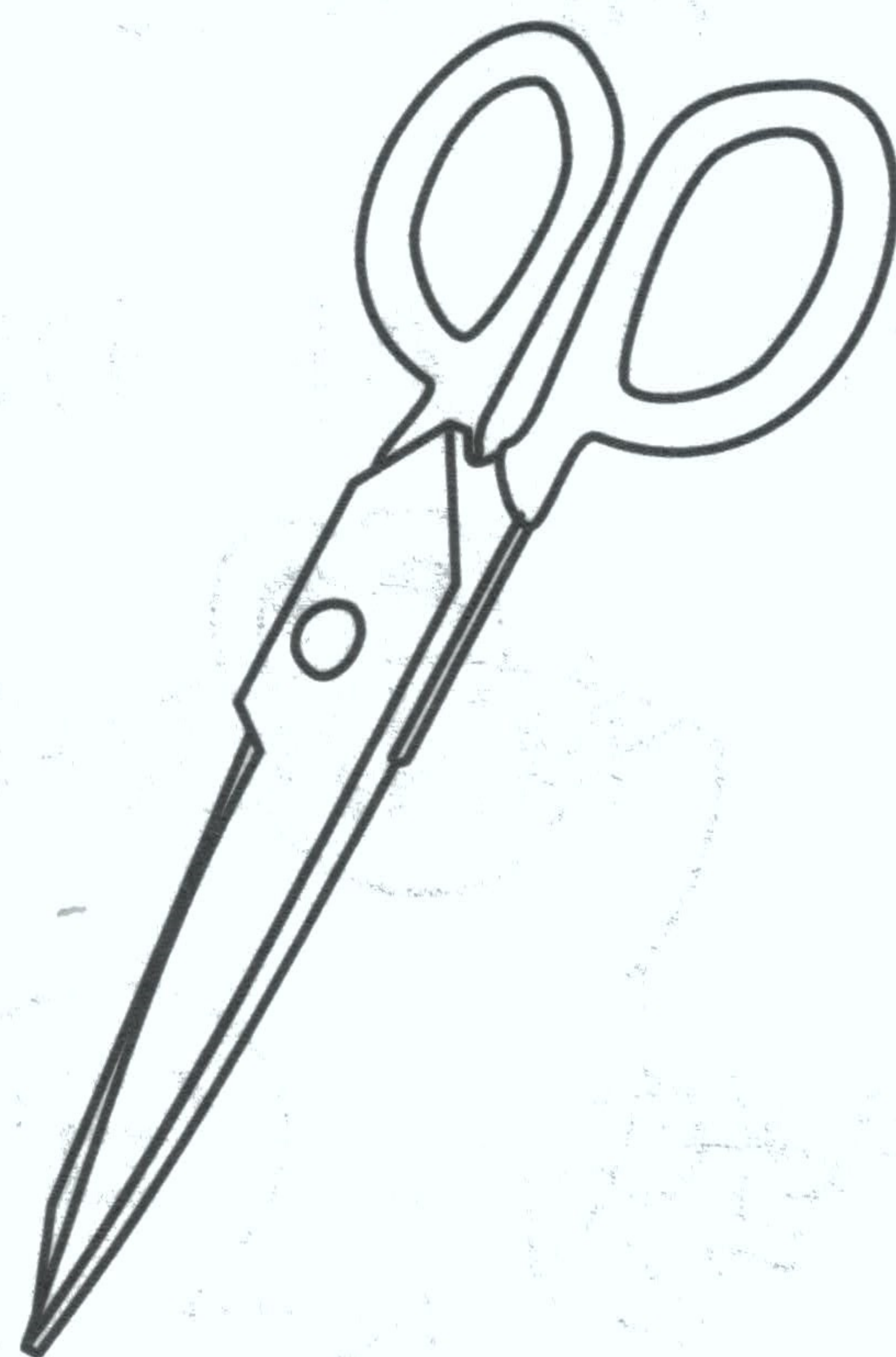
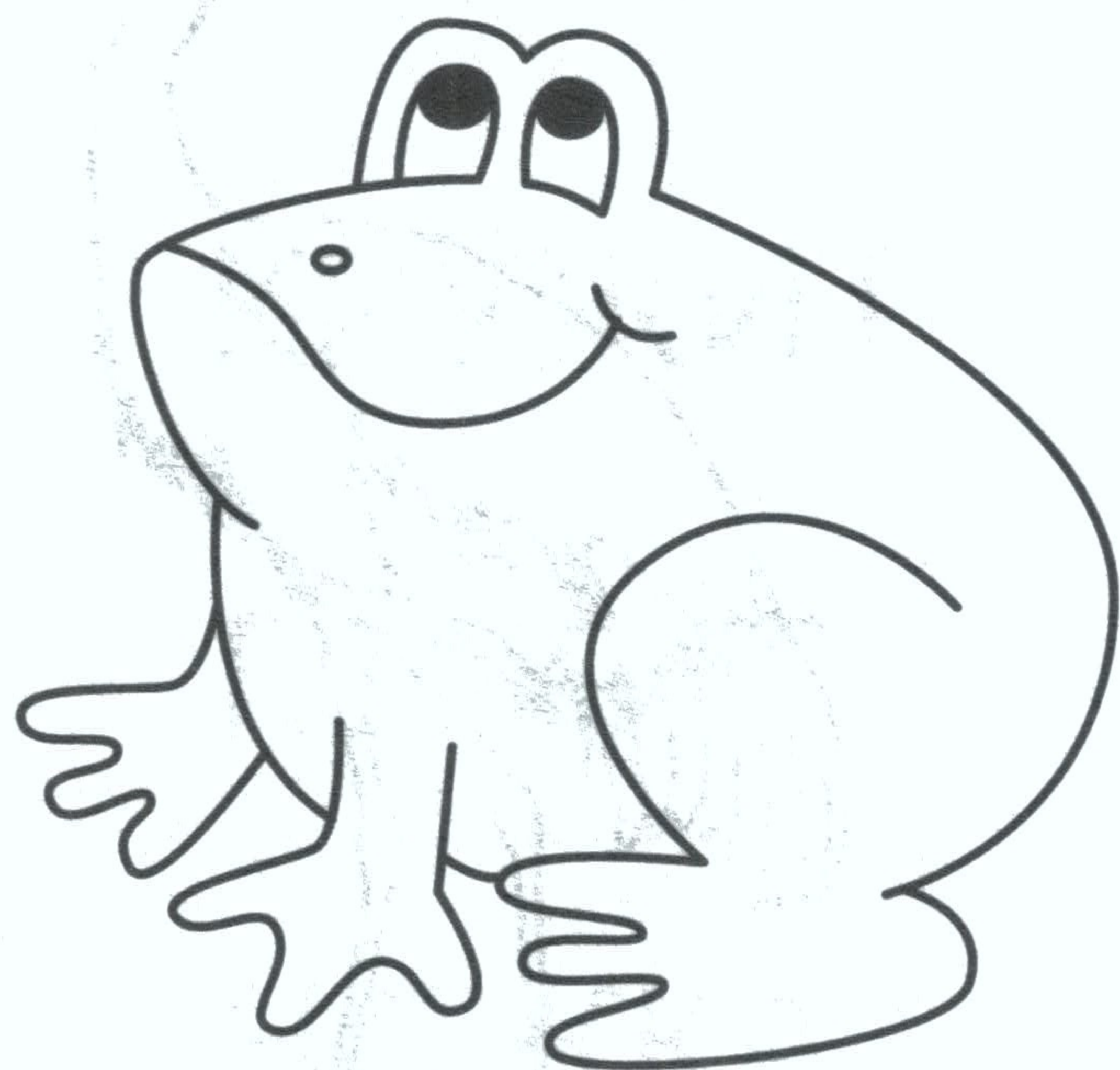
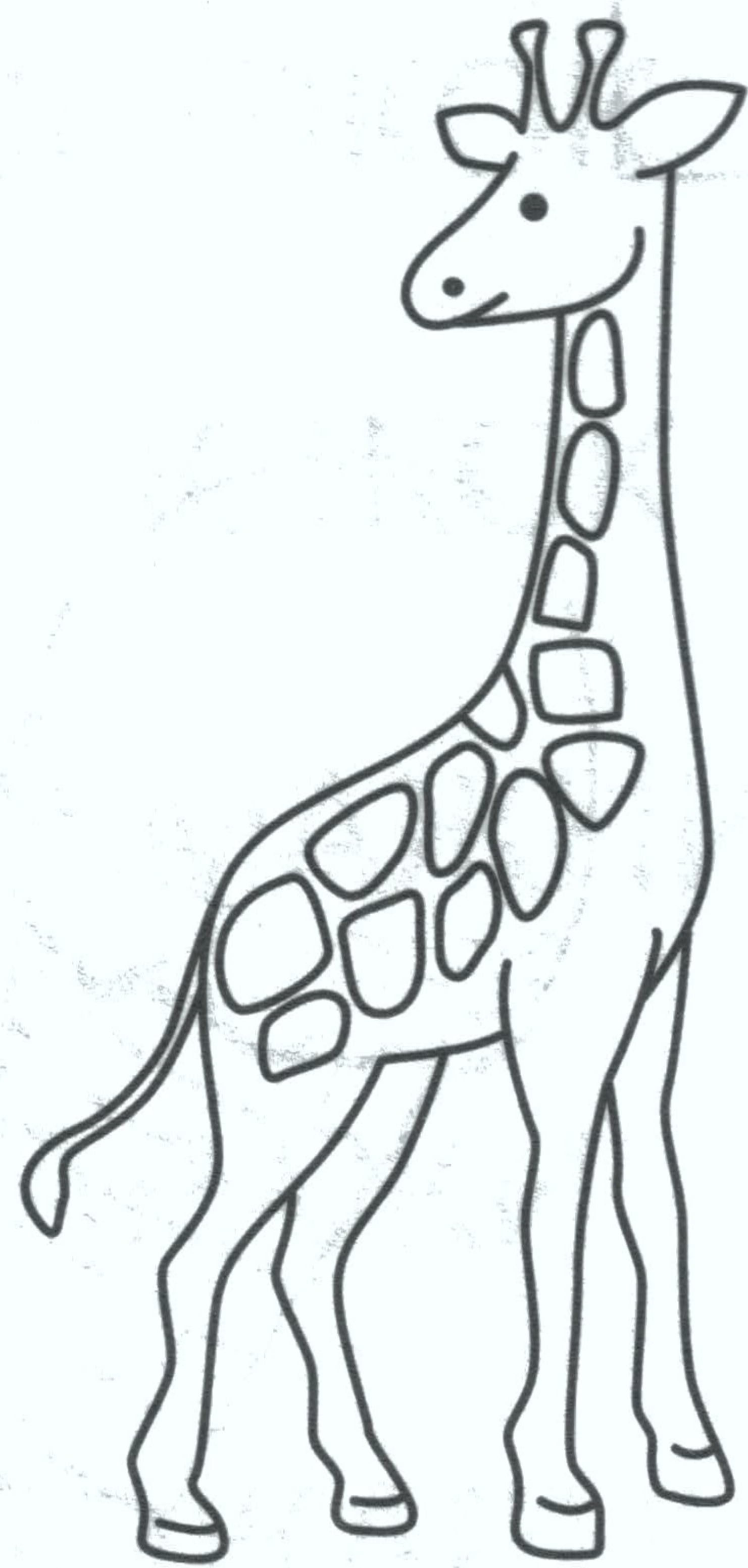

Определи место звука [ж] в названиях картинок: в начале или в середине? Соедини картинки с подходящими схемами.

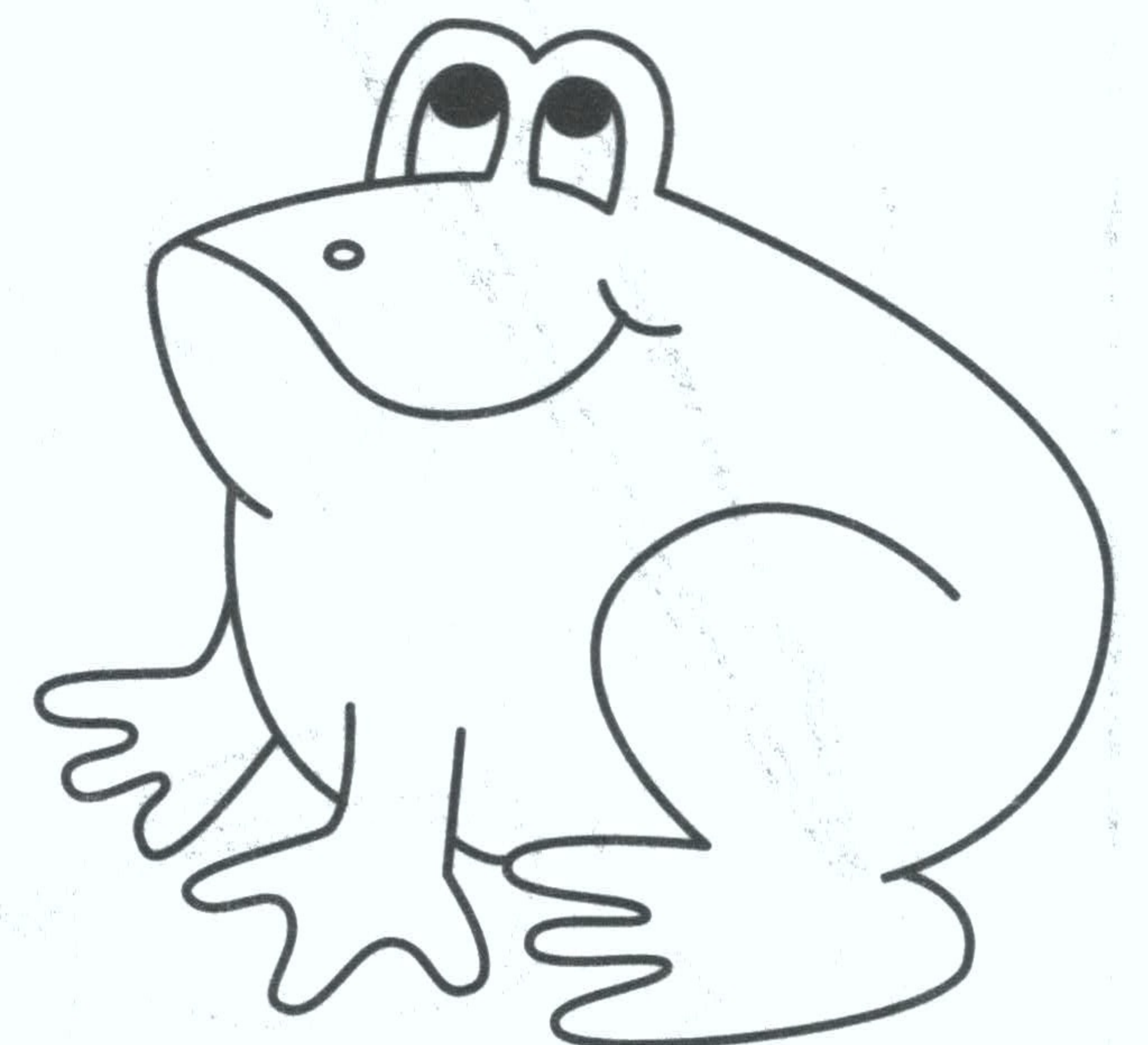
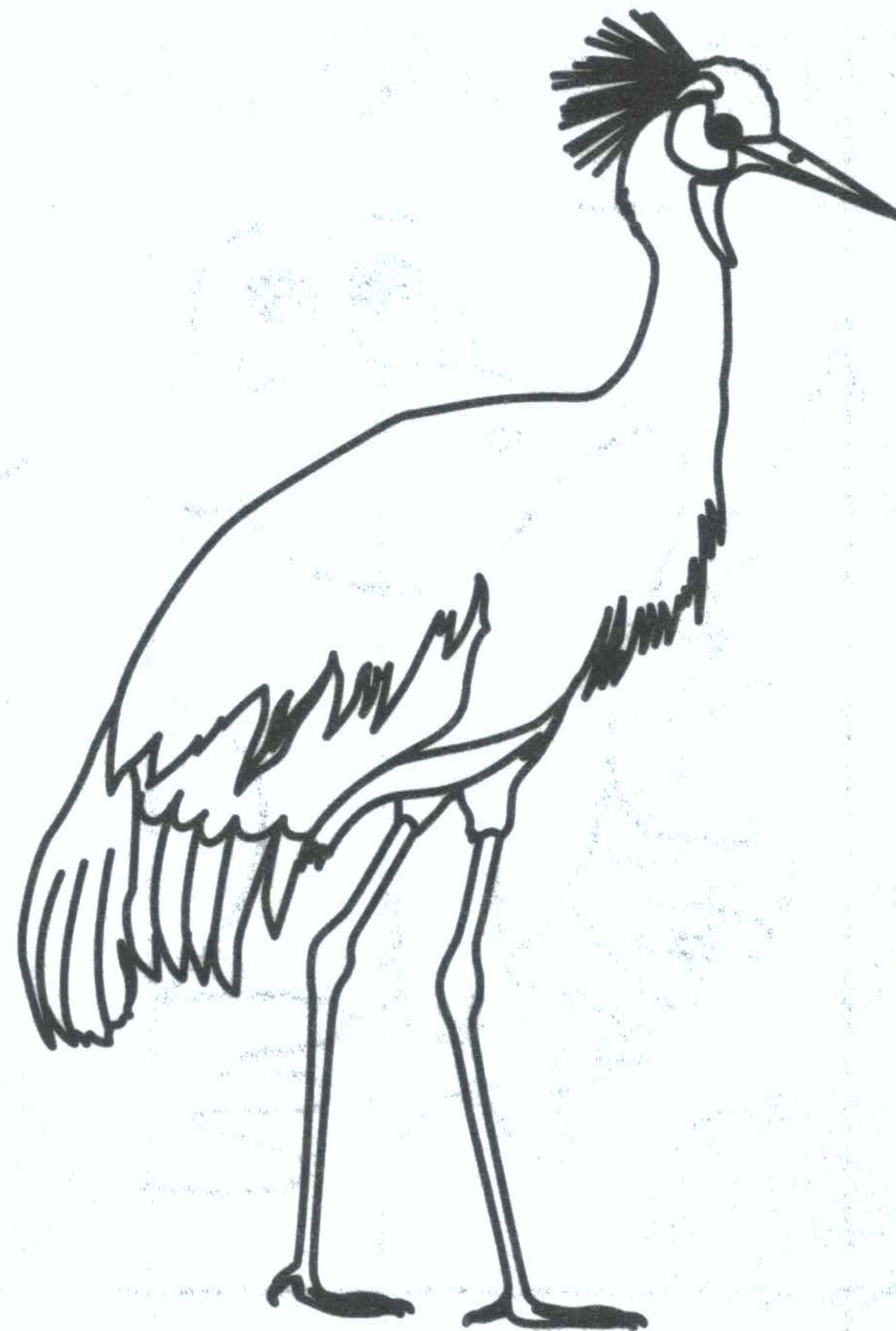
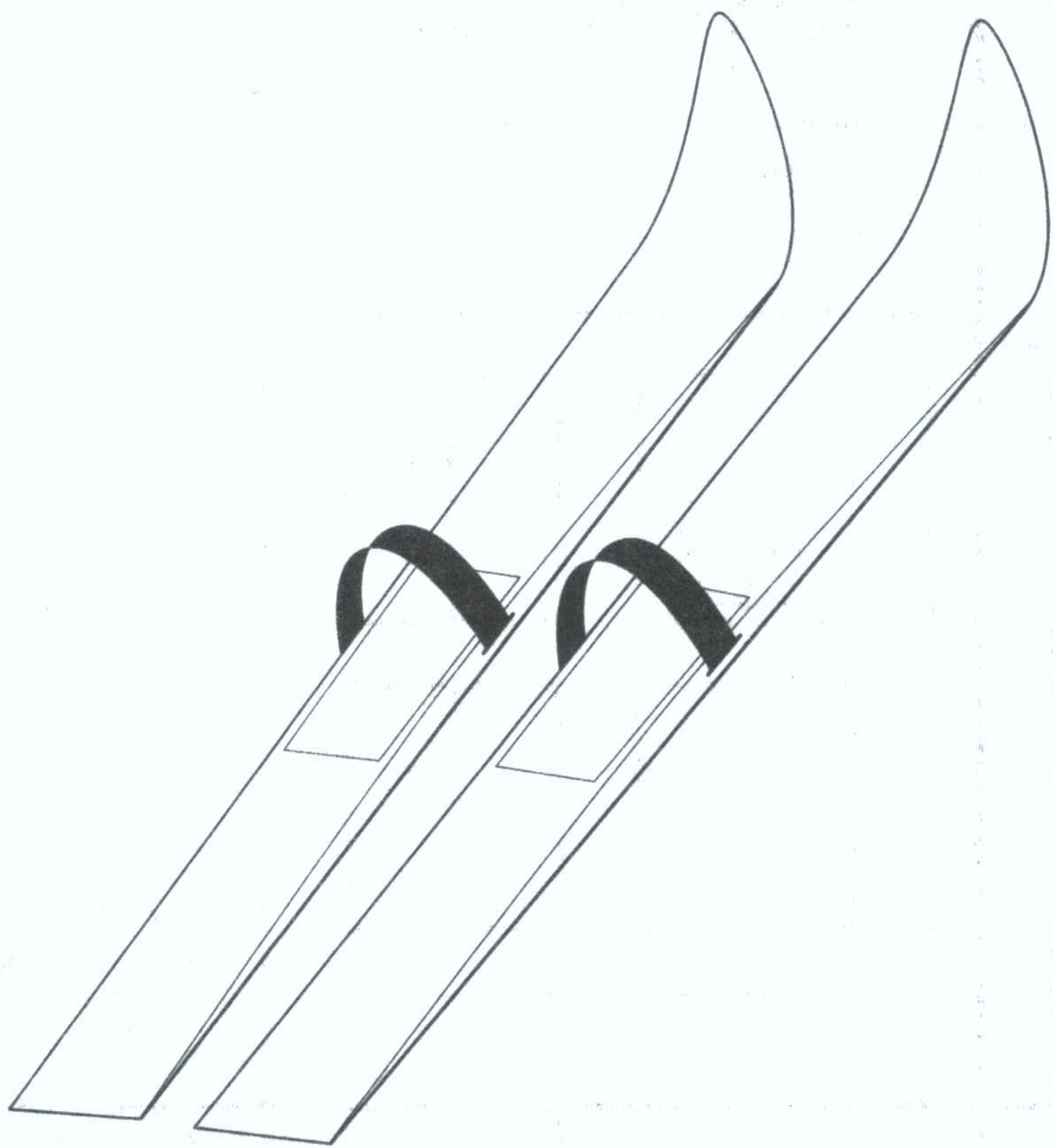
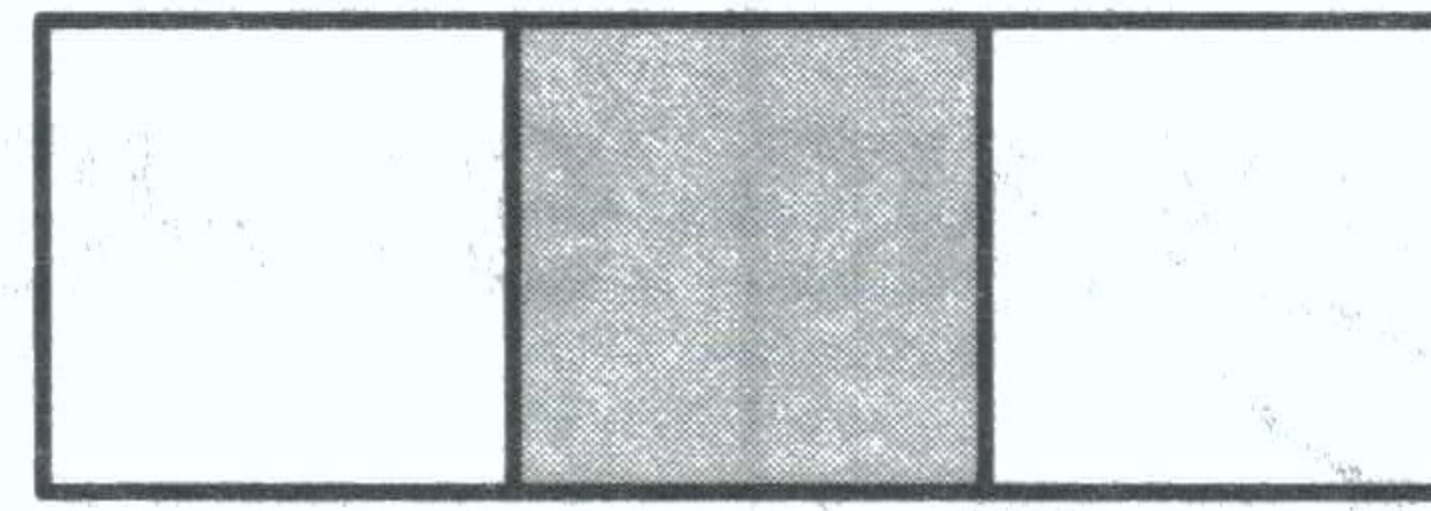
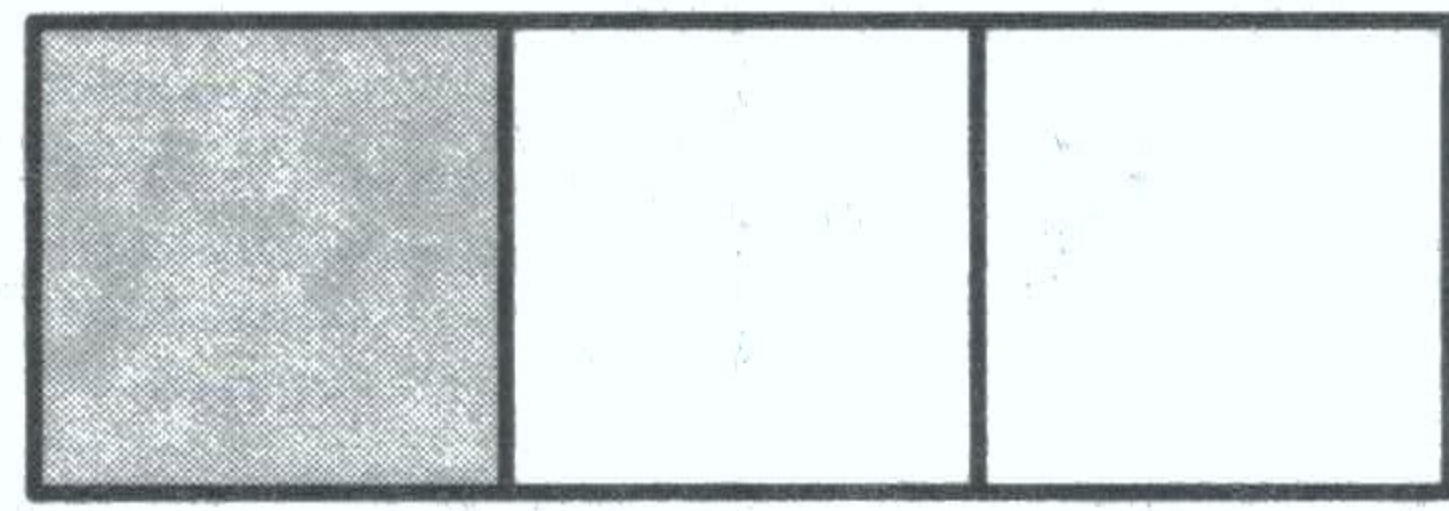

Произнеси слова со звуком [ж]. Подчеркни букву ж. Где она находится (в начале, в середине, в конце)?

СНЕЖОК

ЖАЛОБА

ЖАДНЫЙ

УТЮЖОК

ЖИВОТ

ЖАРА

БУМАЖНИК

КРУЖИТ

ЖАКЕТ

ГАРАЖИ

ЛЕЖИТ

НОЖИК

ПОЖАРНЫЙ

НОЖКА

ЛЫЖНИК

ОДЕЖДА

ЛУЖА

ЖУРНАЛ

ЖЕНА

ЛЫЖИ

УЖИН

РЫЖИЙ

ДРУЖБА

БАРЖА

ЛЕЖЕБОКА

ЖИВОЙ

УВАЖЕНИЕ

КОЖА

БЕЖАТЬ

УРОЖАЙ

Раскрась только те картинки, в названиях которых есть звук [ж].

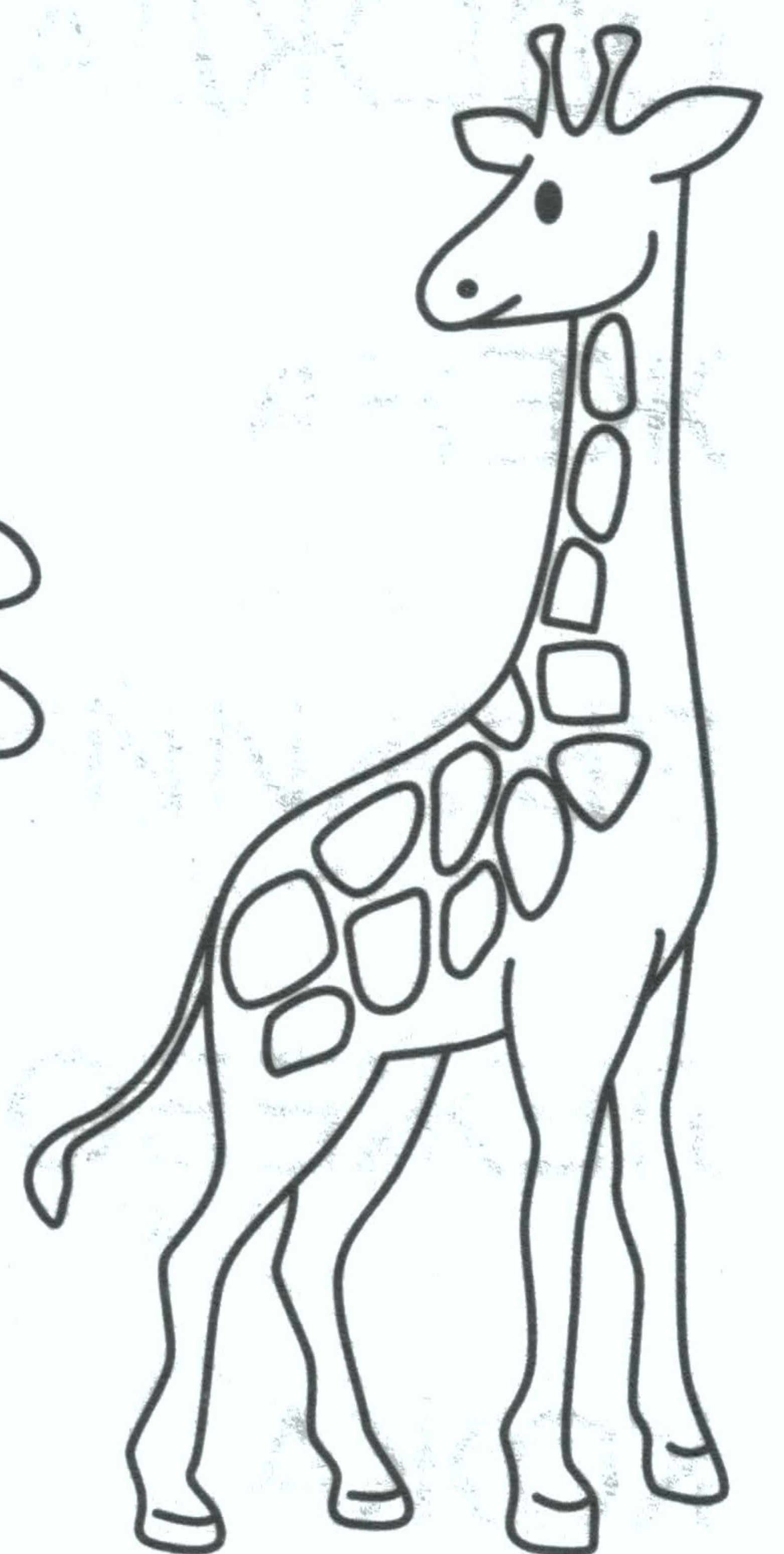
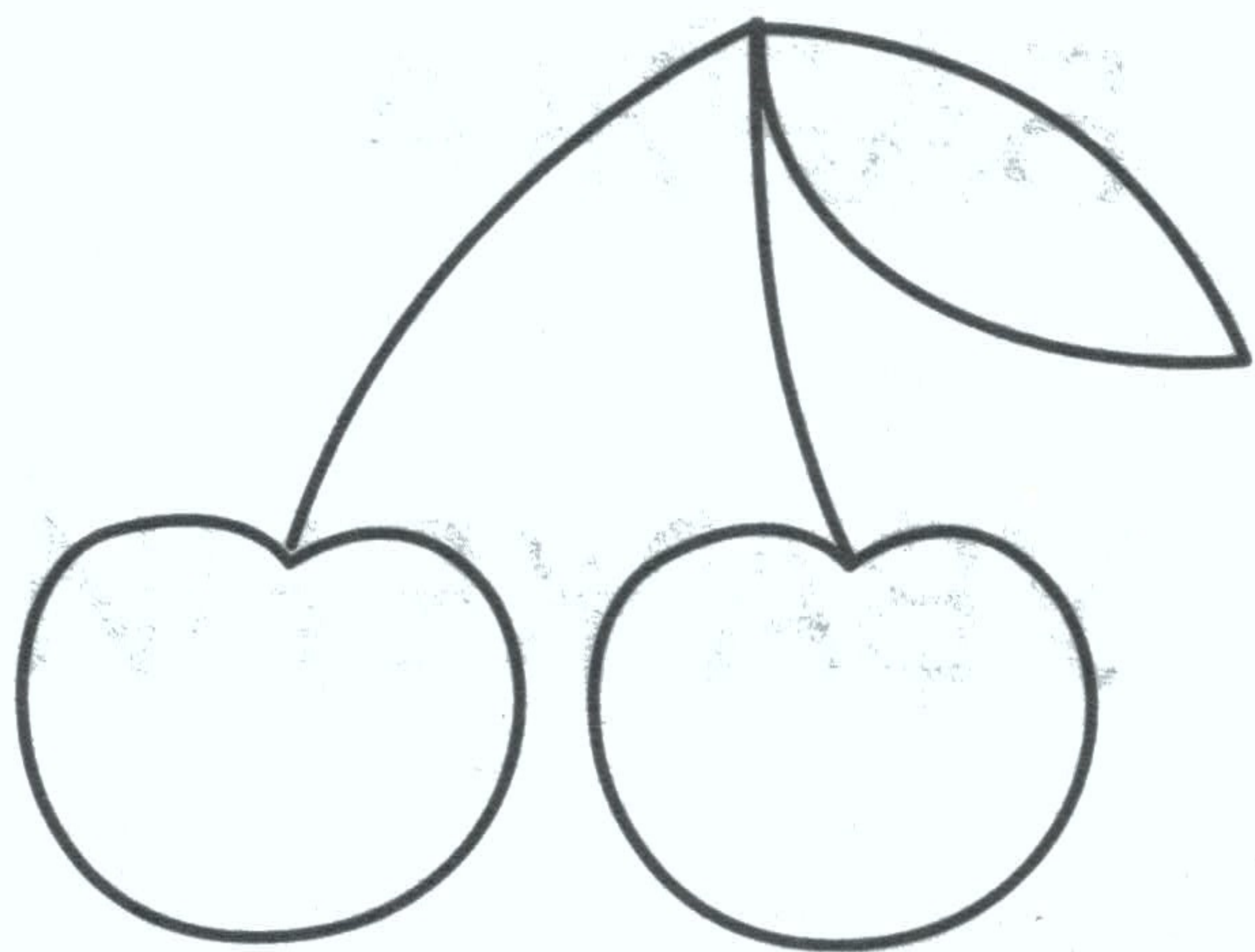
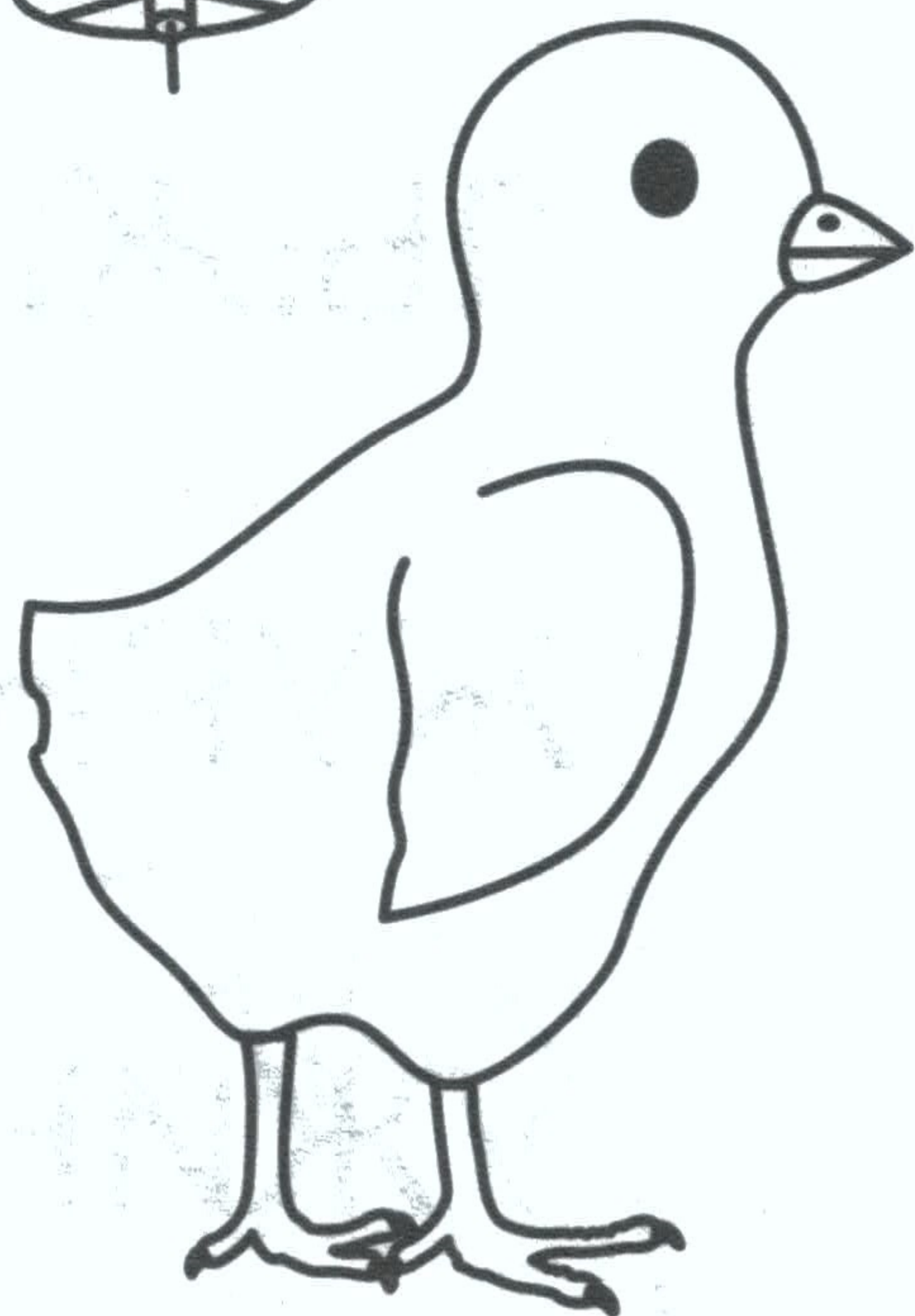
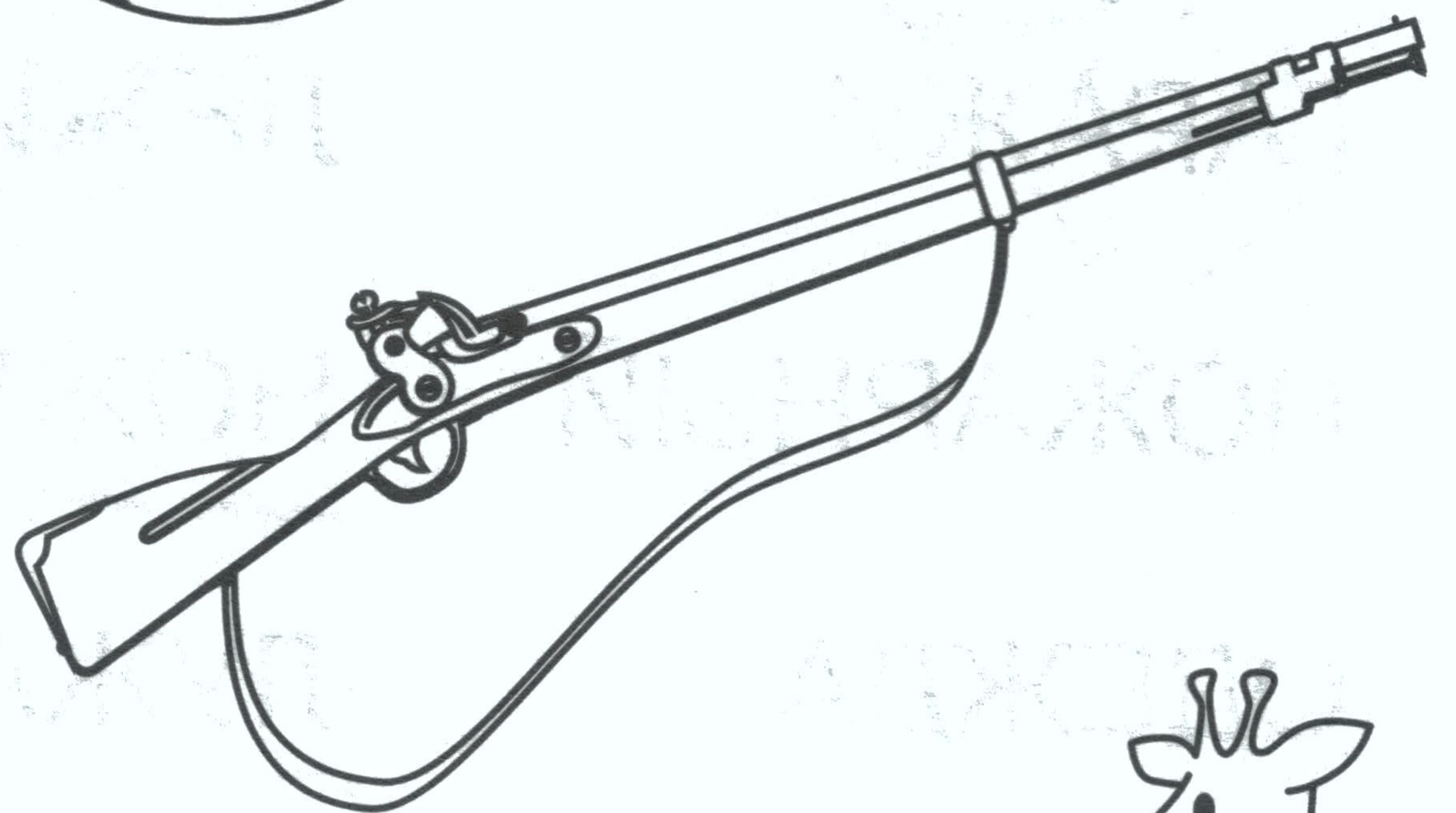
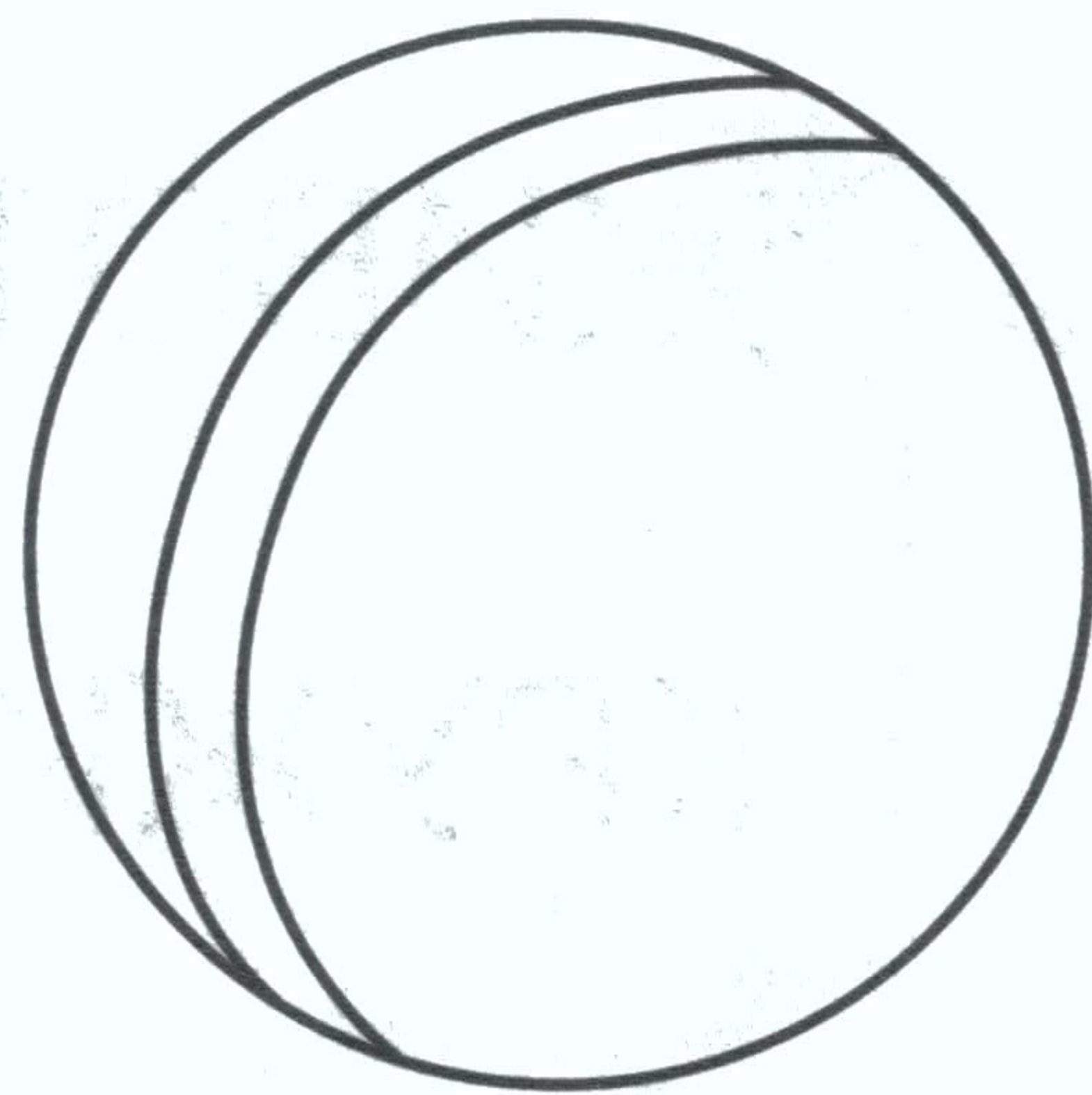
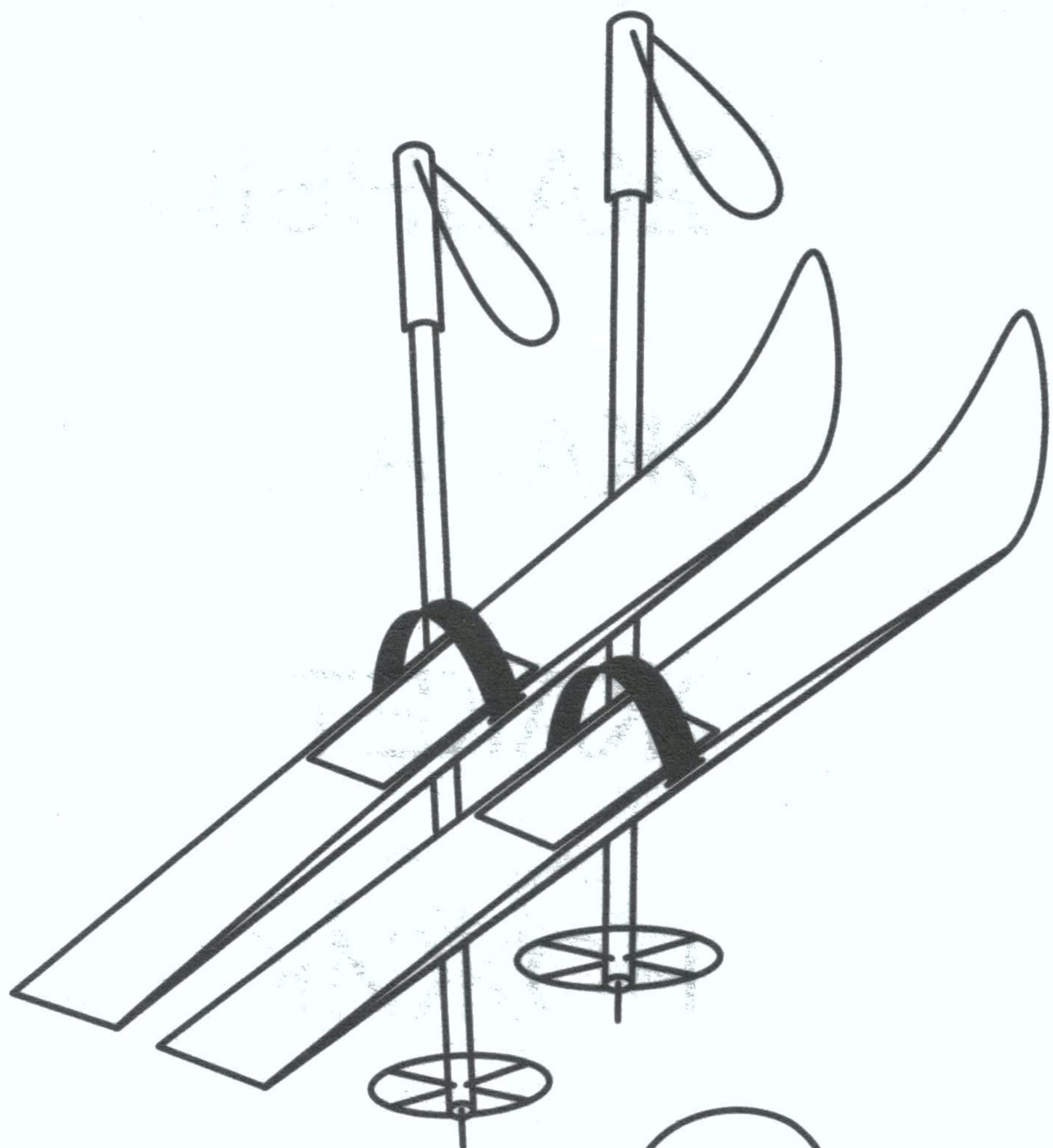

Назови картинки, в названиях которых есть звук [ж]. Раскрась.

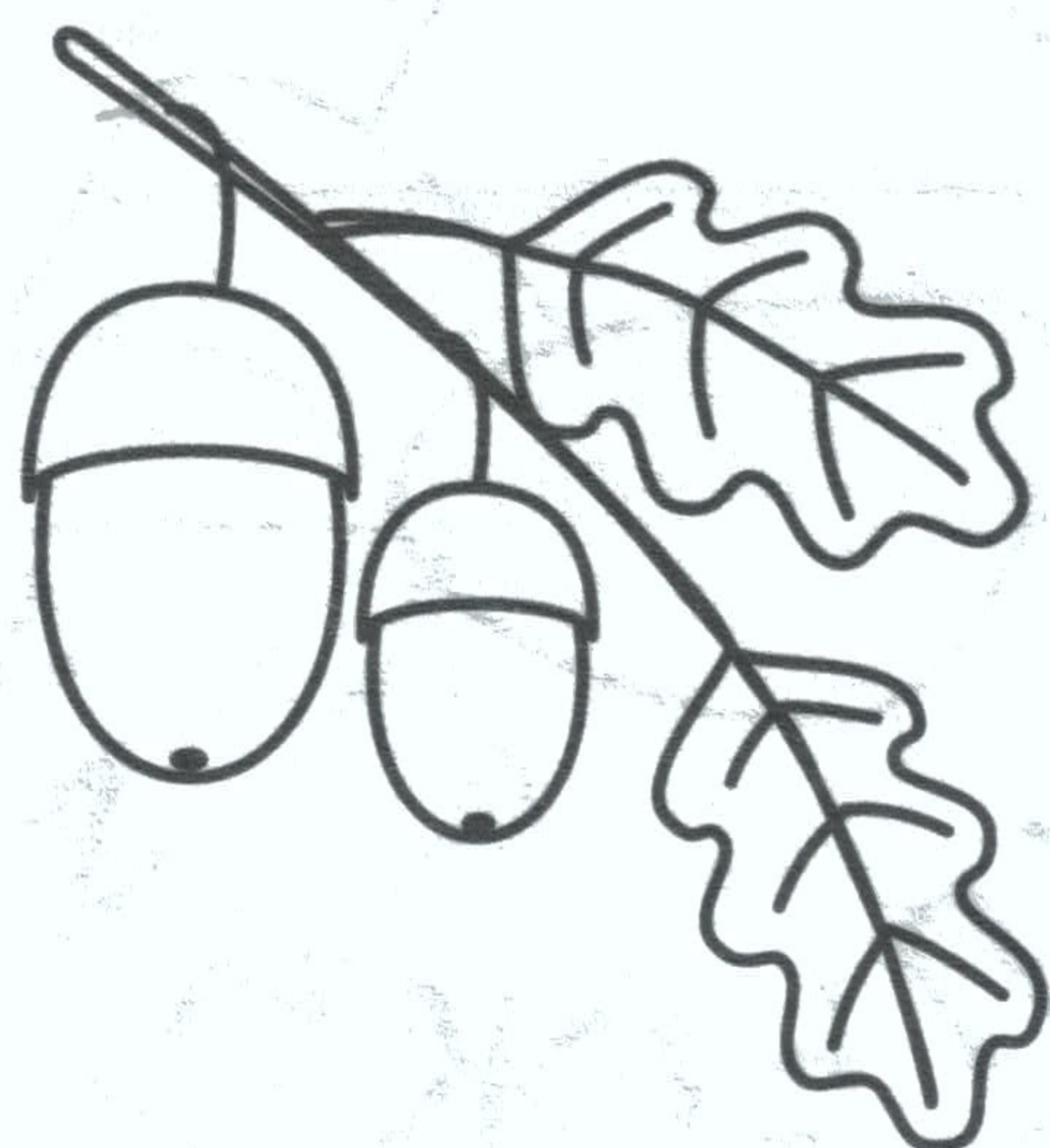
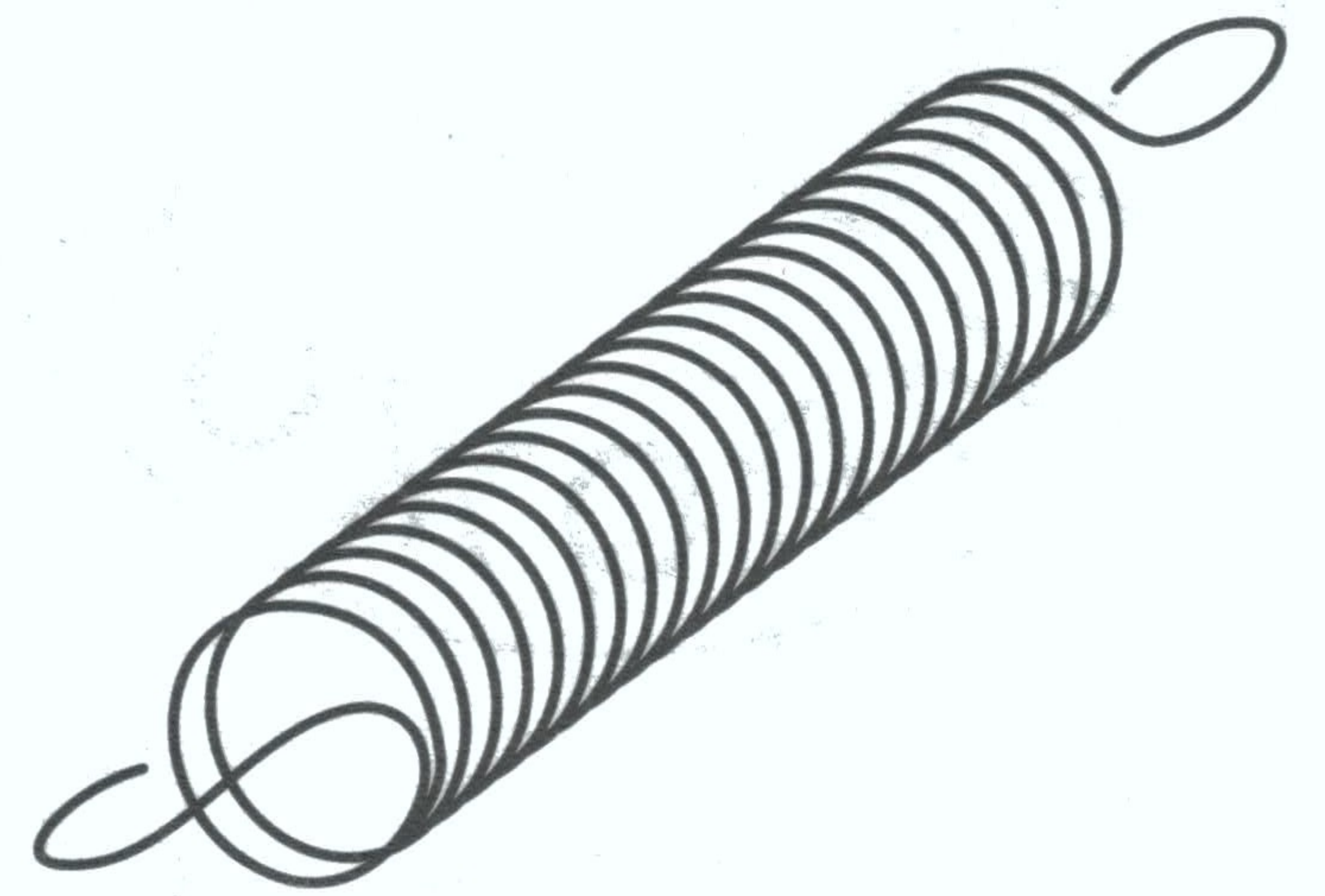
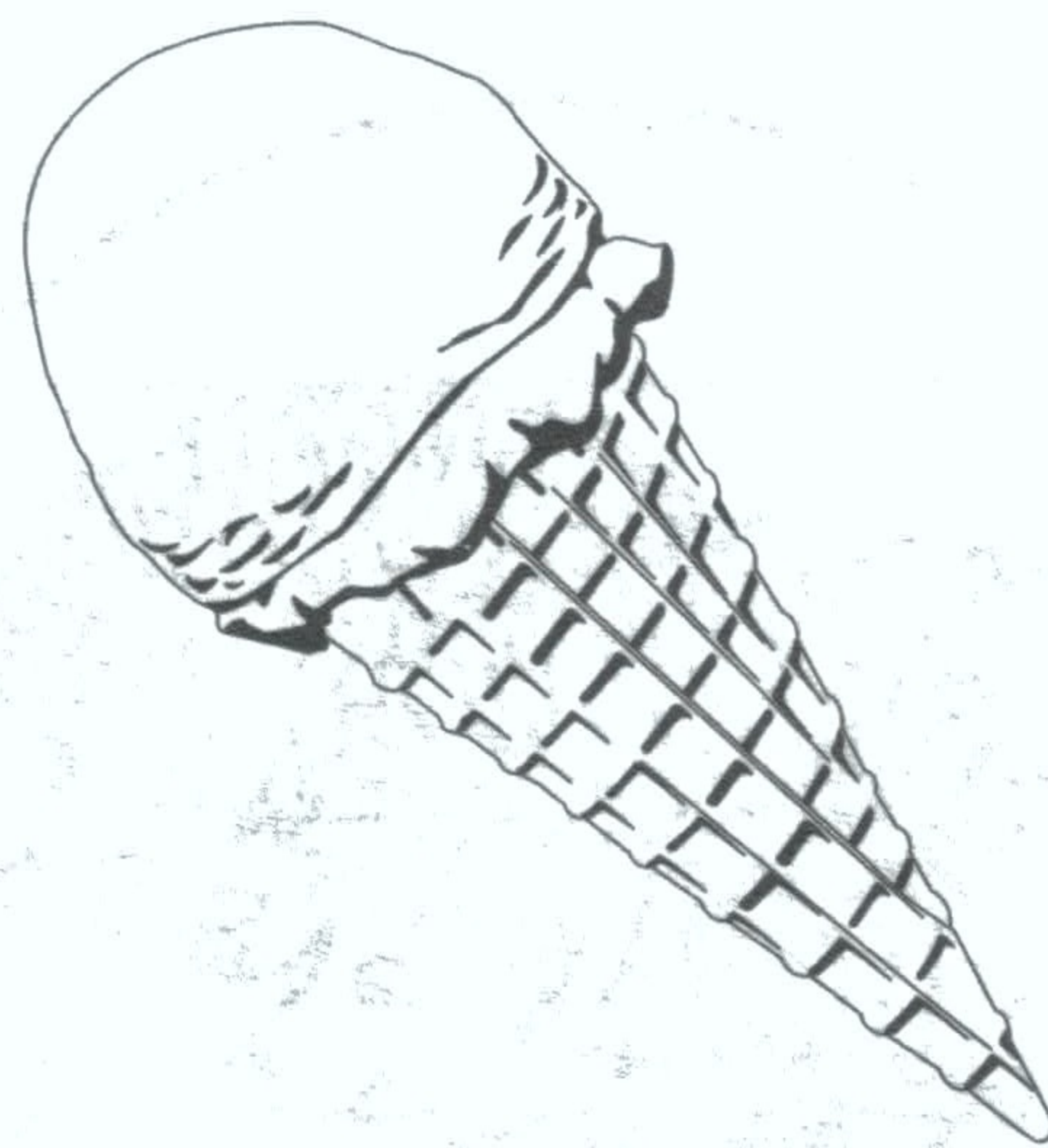
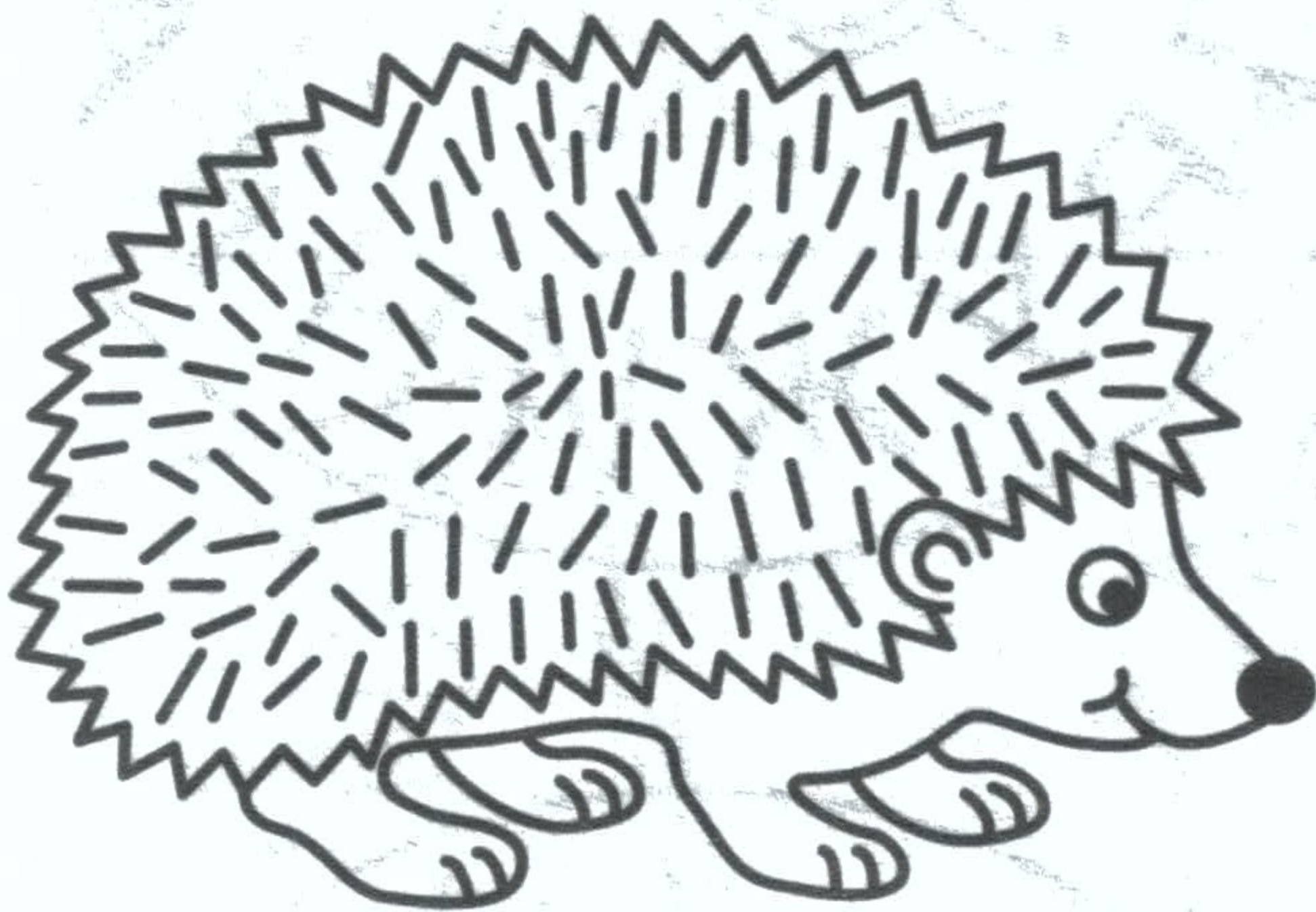
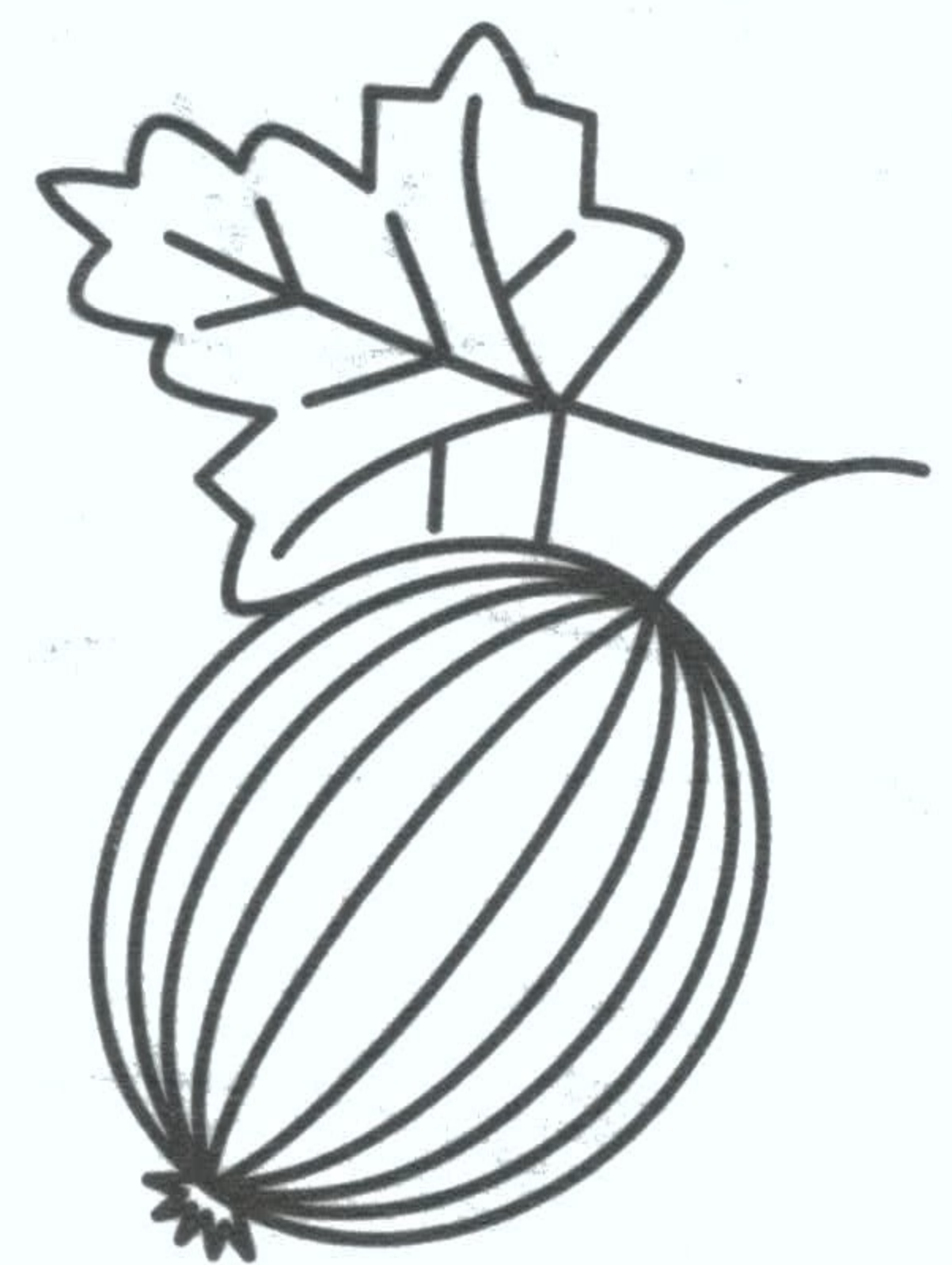
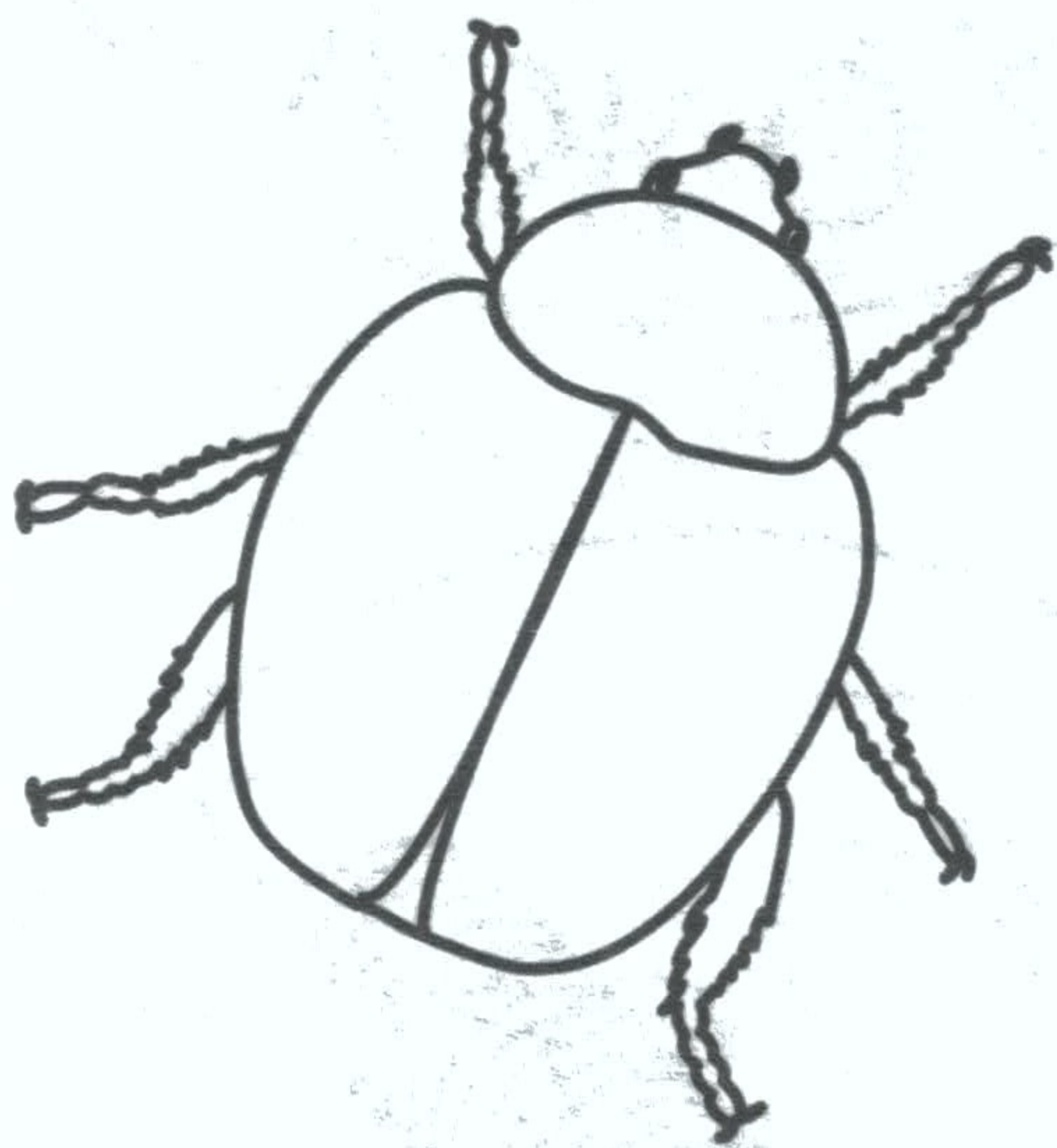
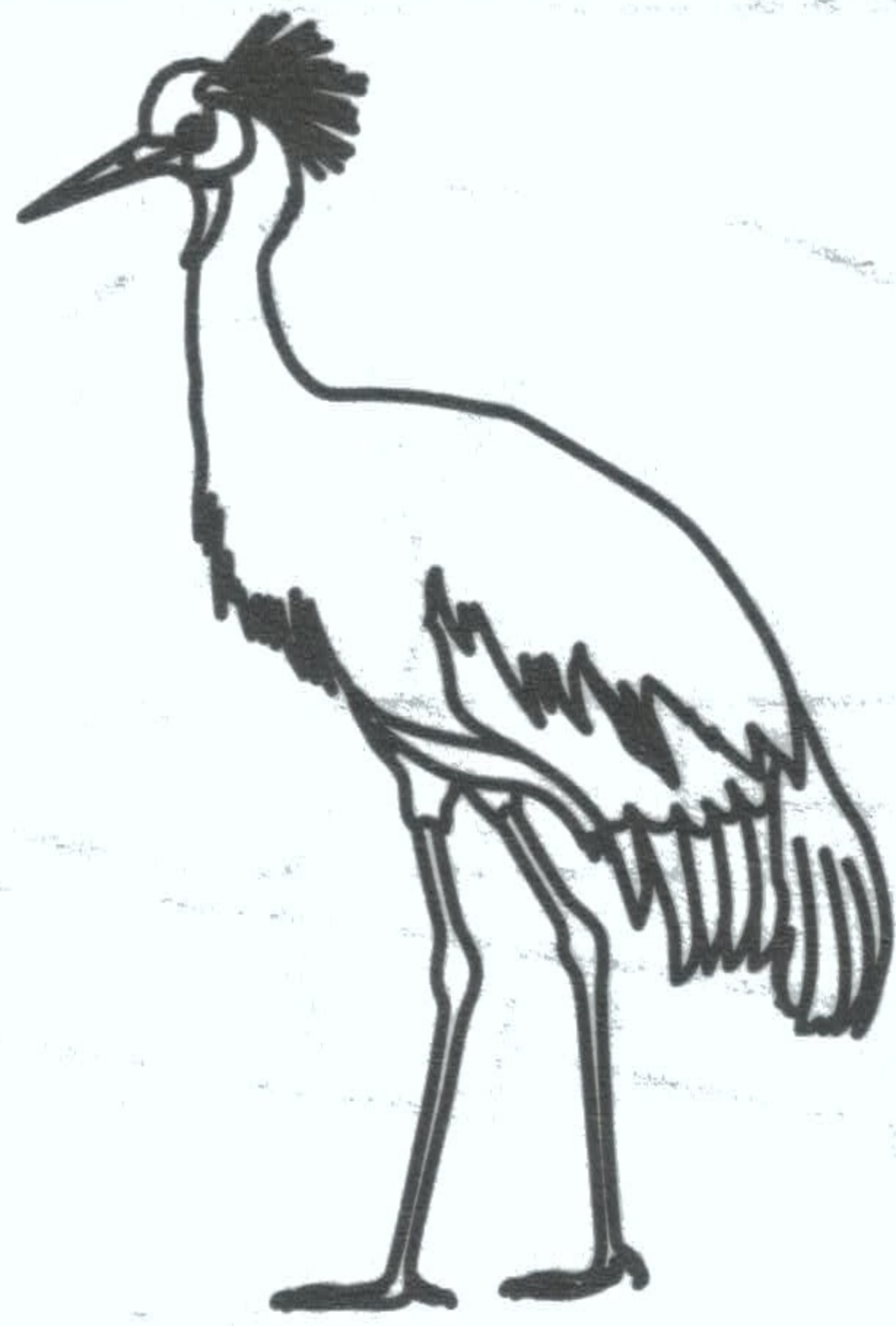

Рассмотри картинки. Названия каких картинок звучат похоже? Соедини их линиями.



Рассмотри картинки. Назови лишнюю картинку в каждом ряду. Объясни почему?

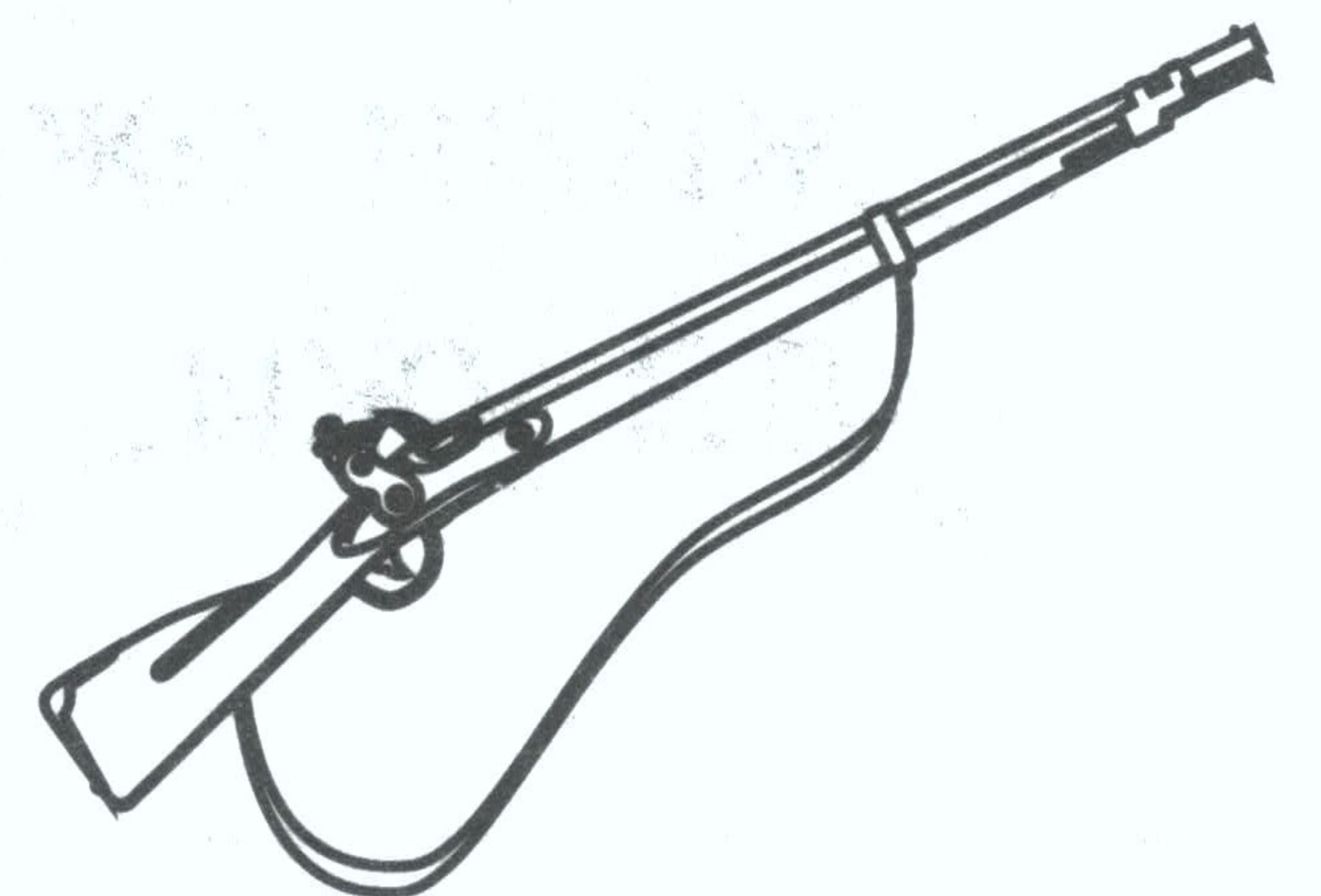
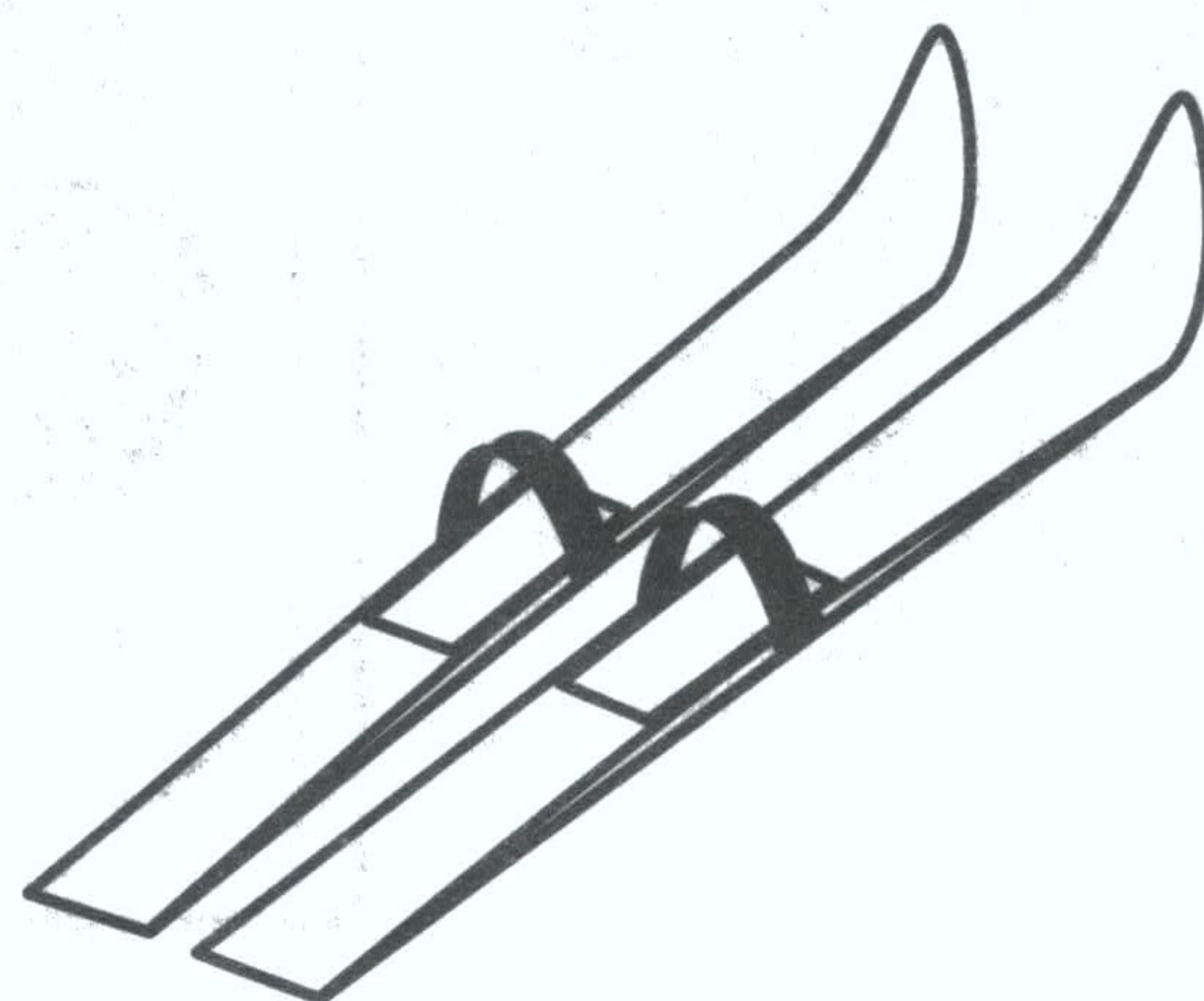
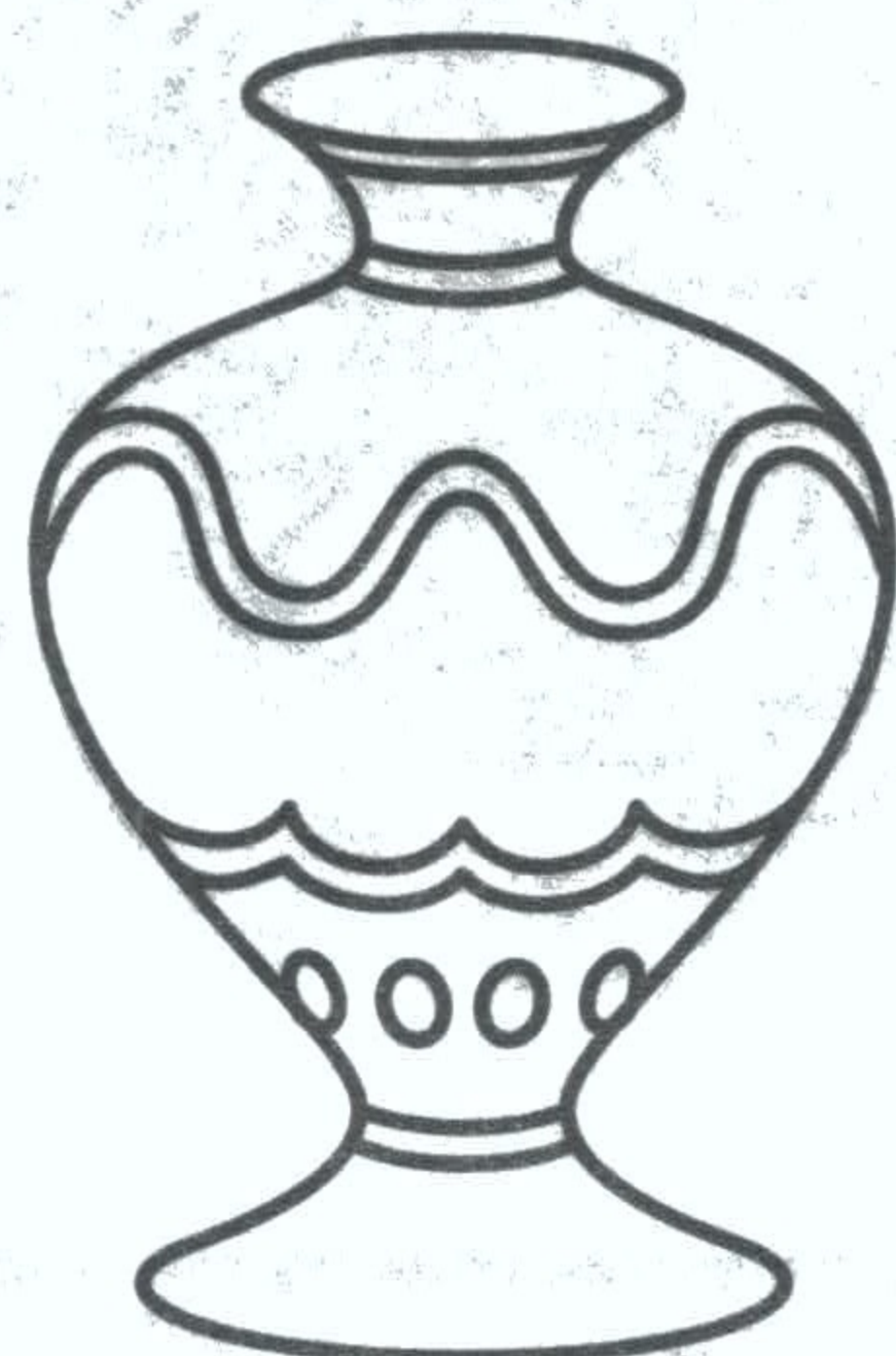
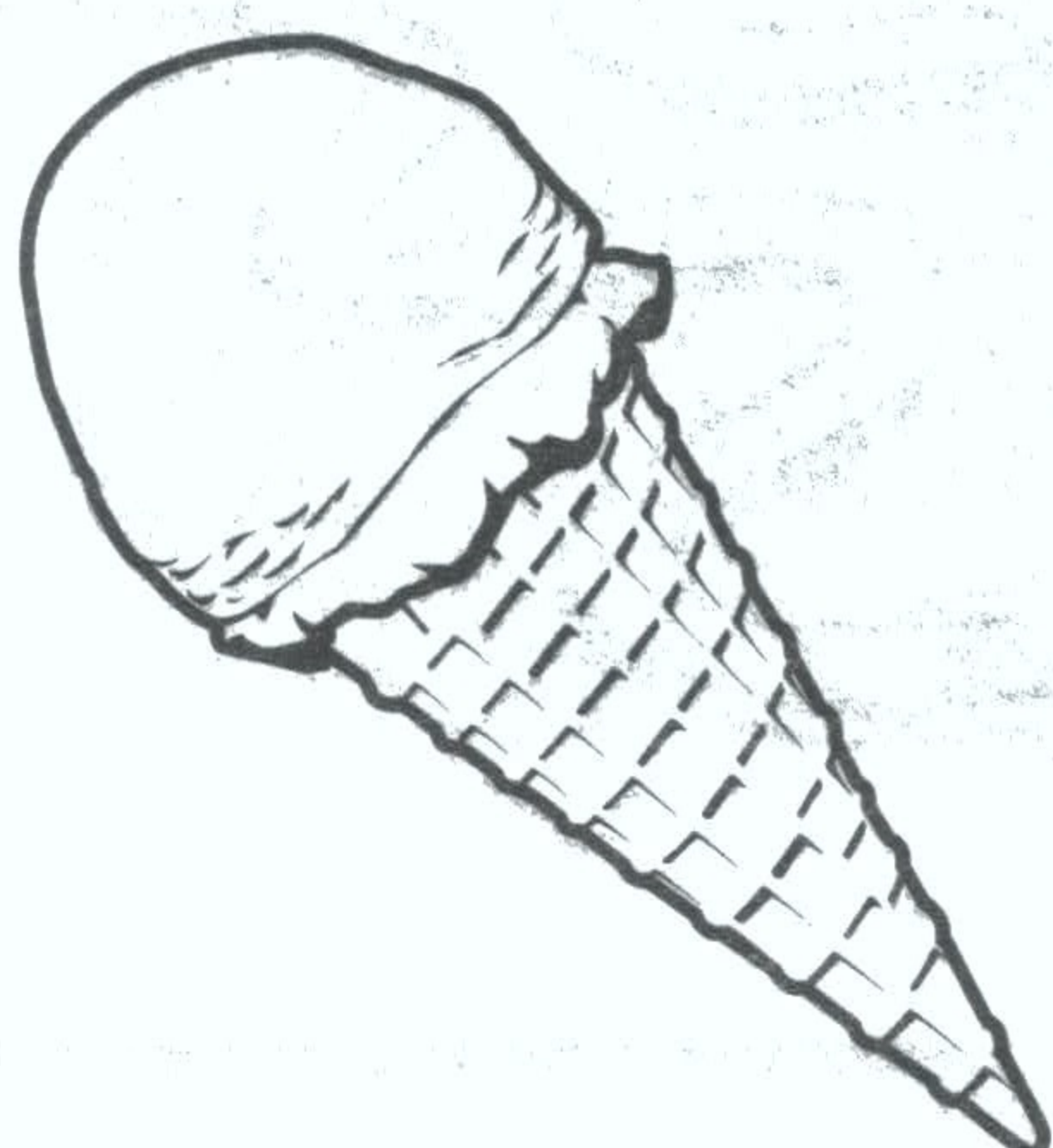
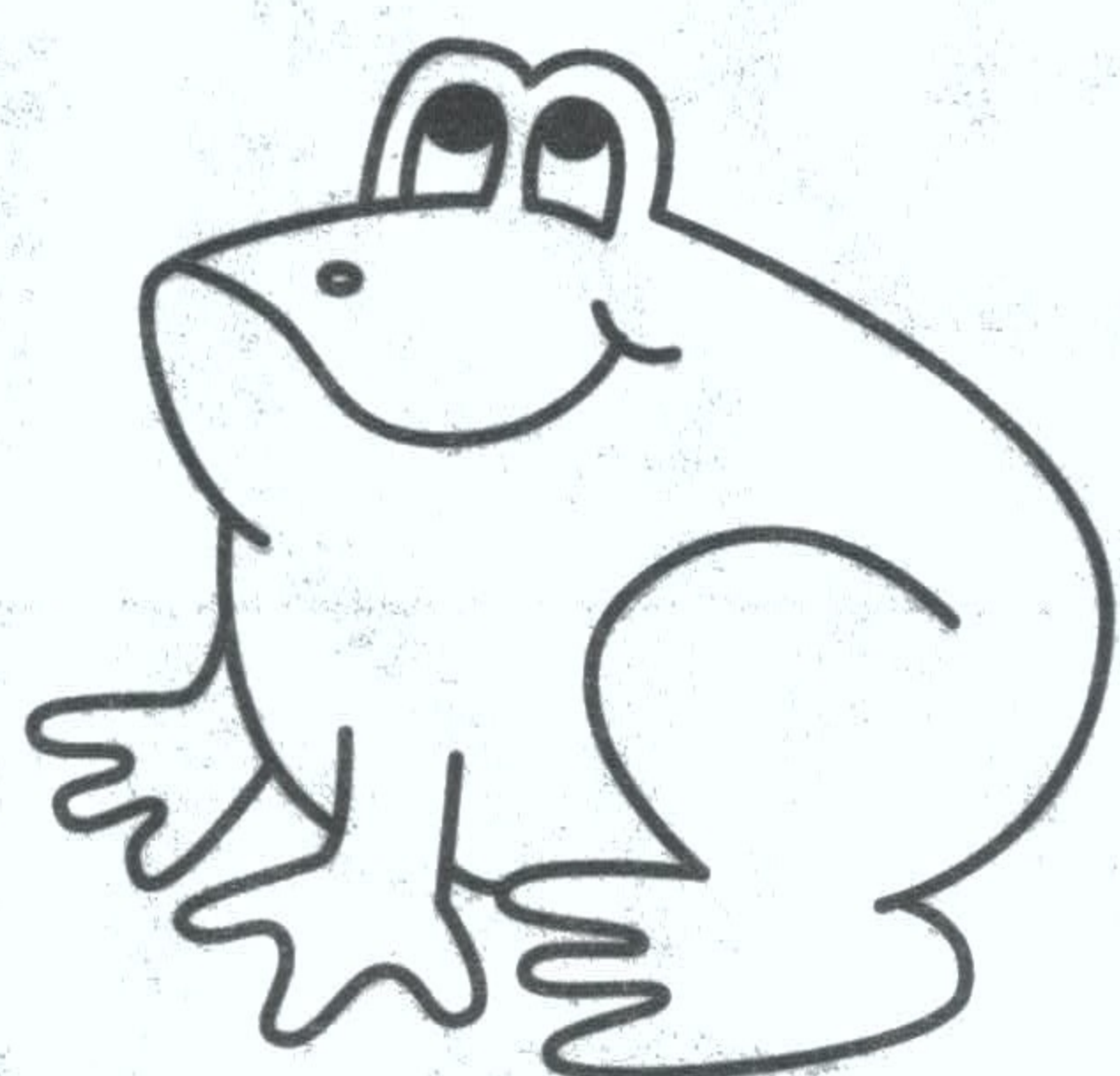
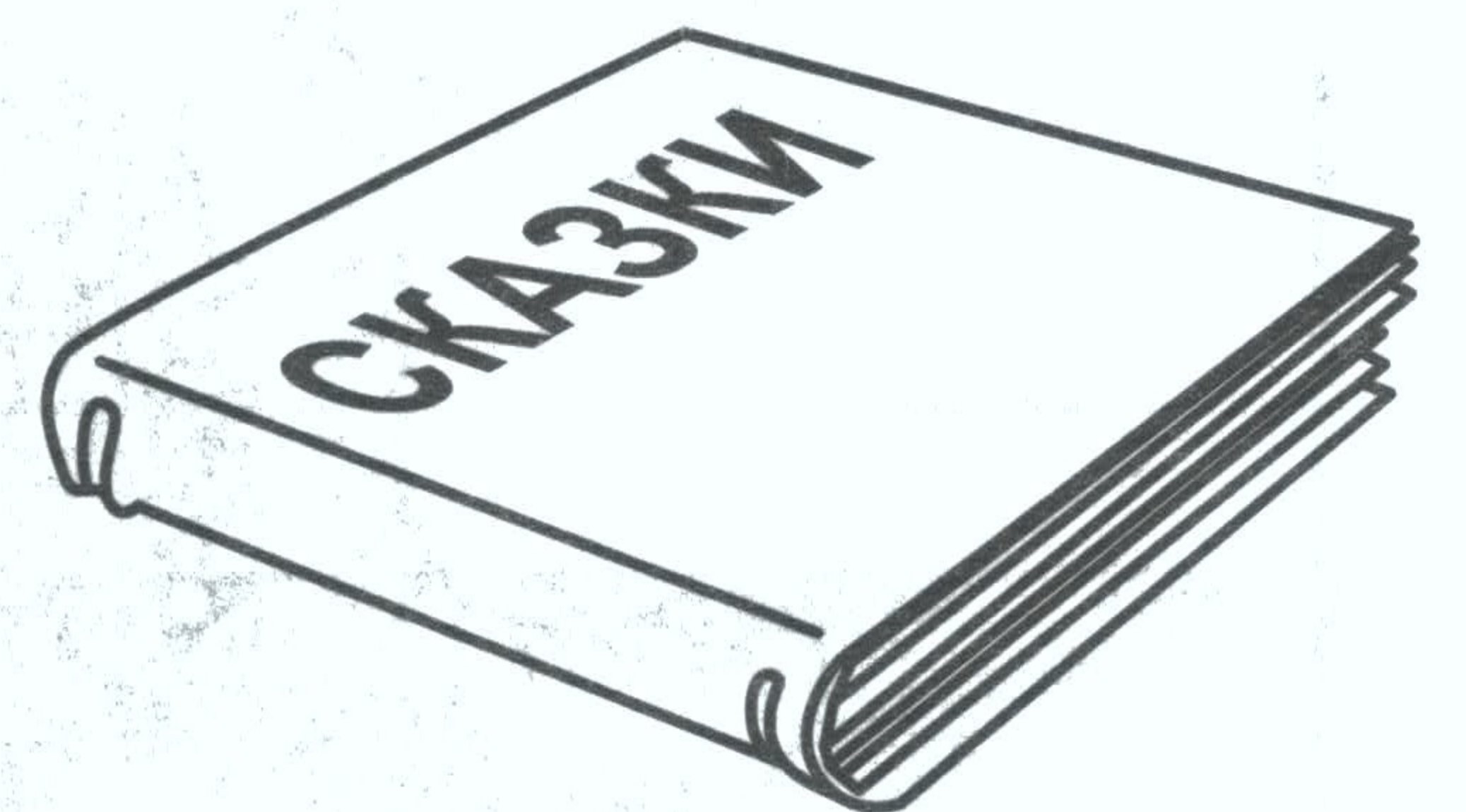
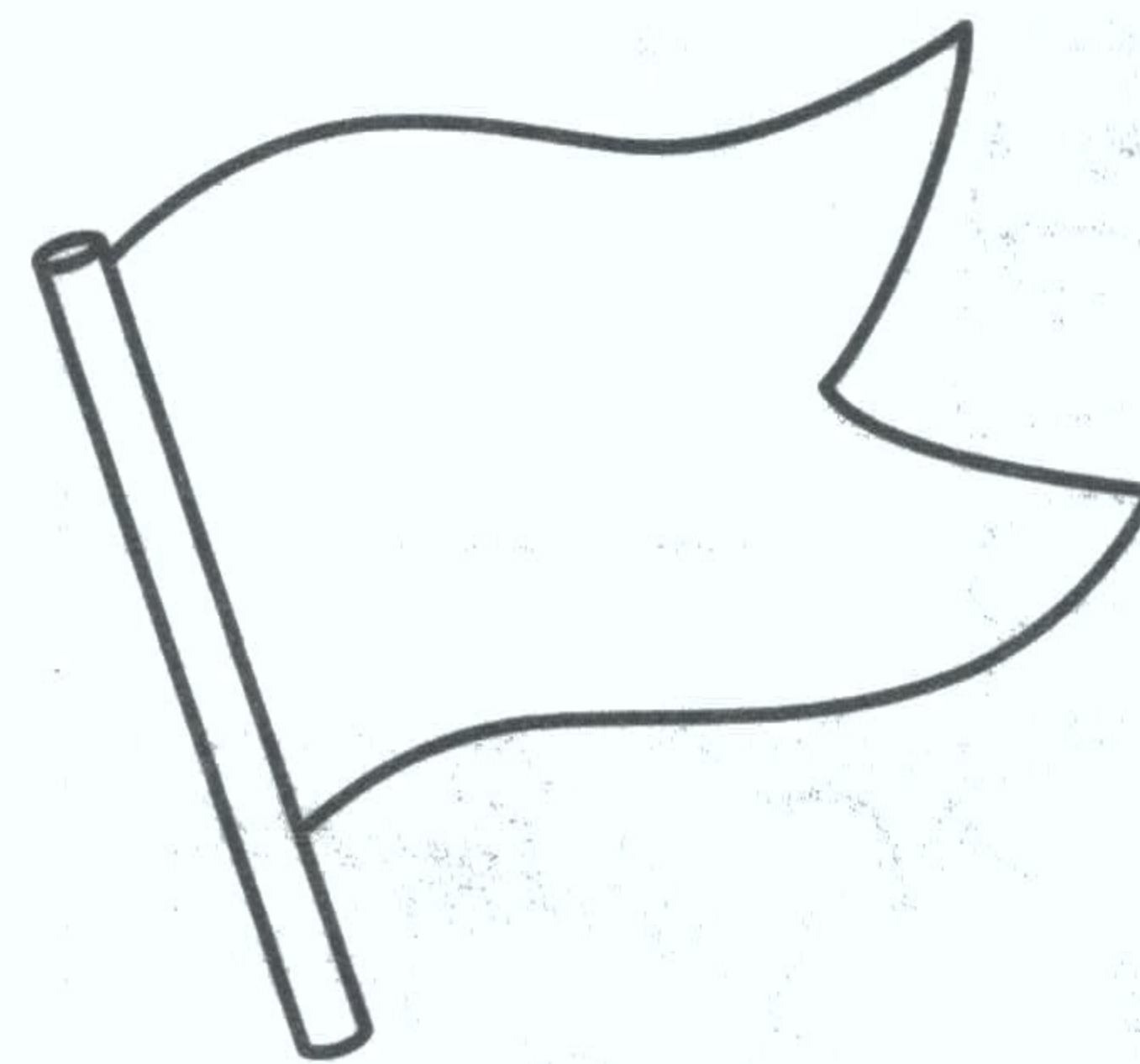
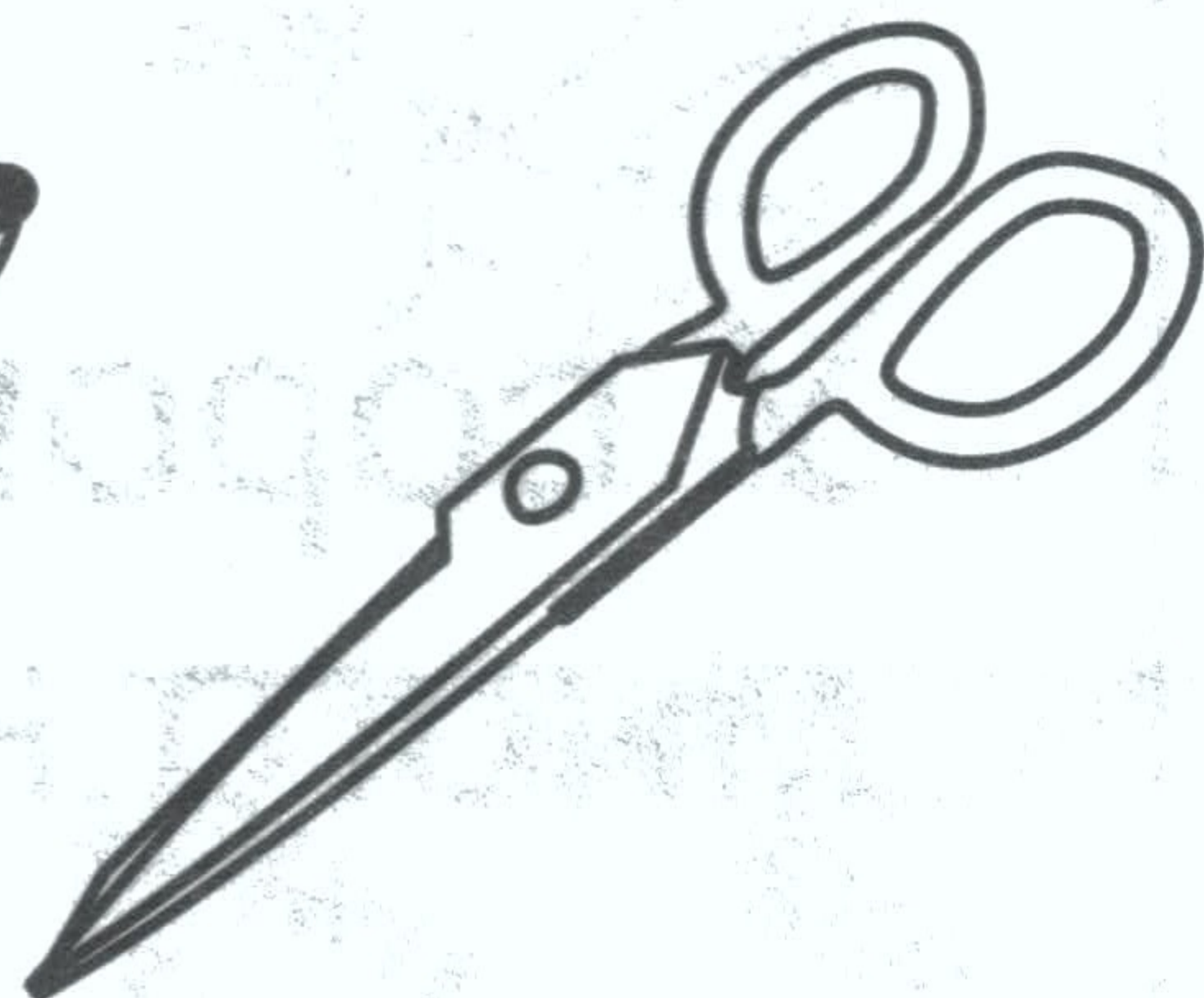
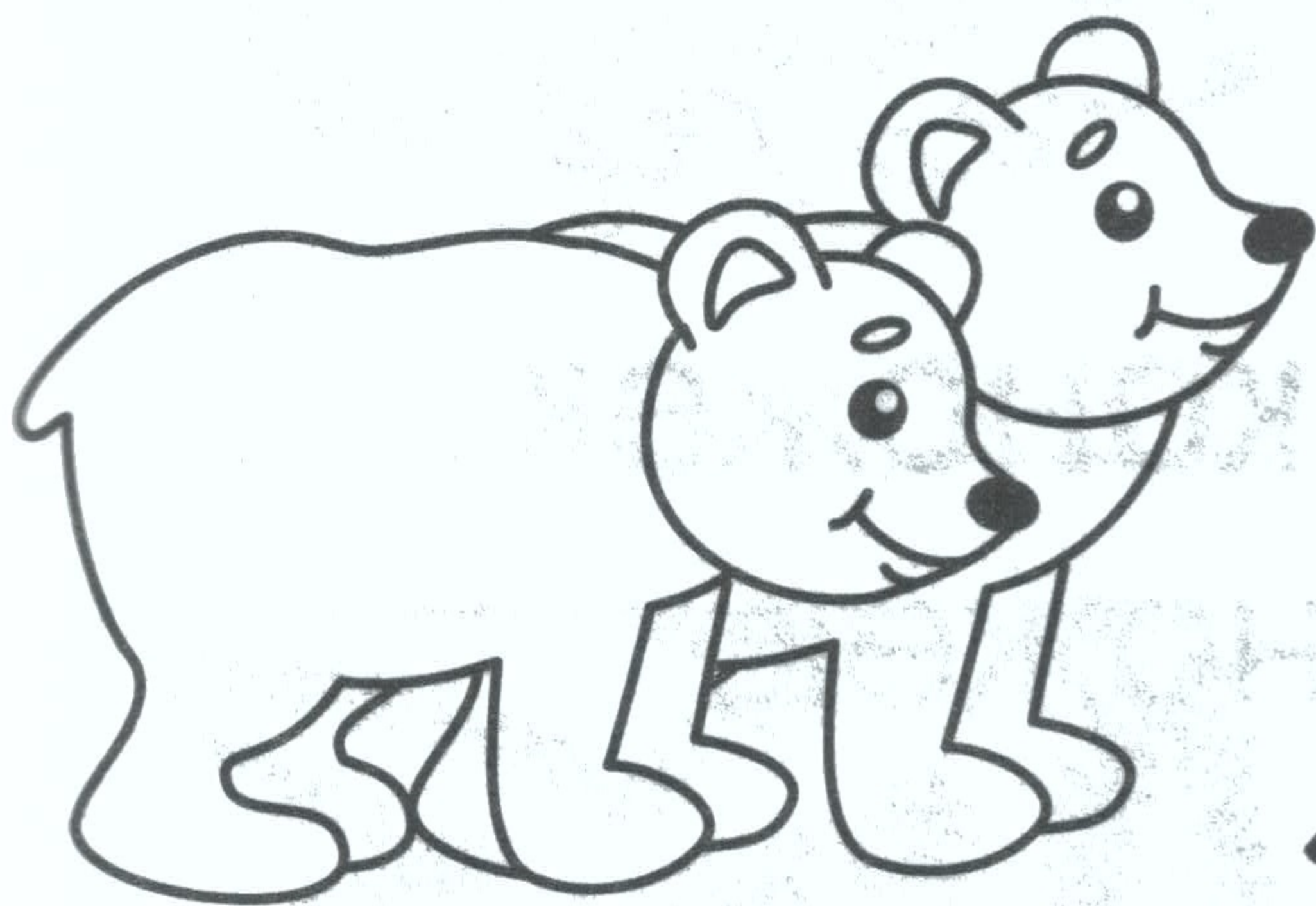
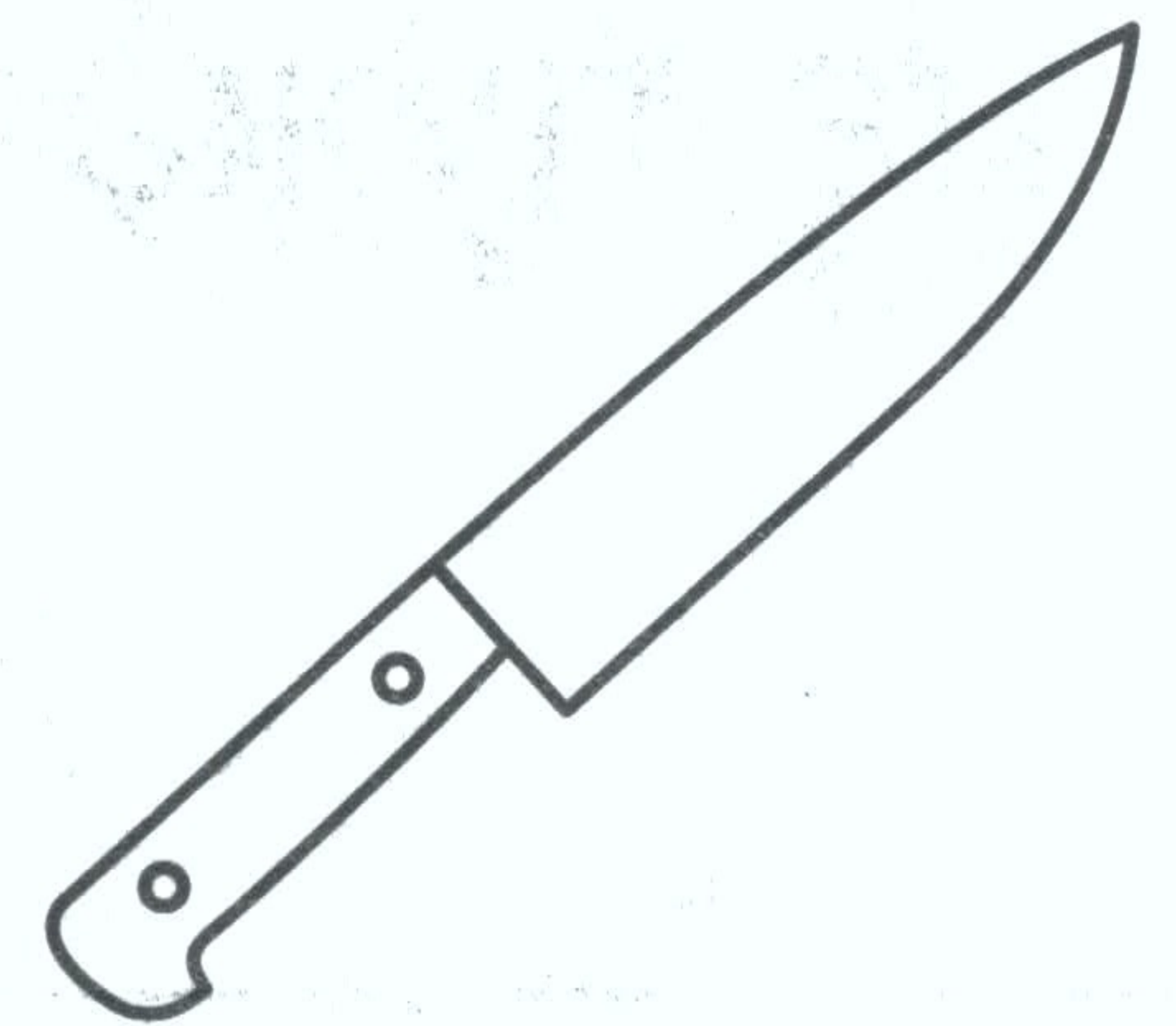
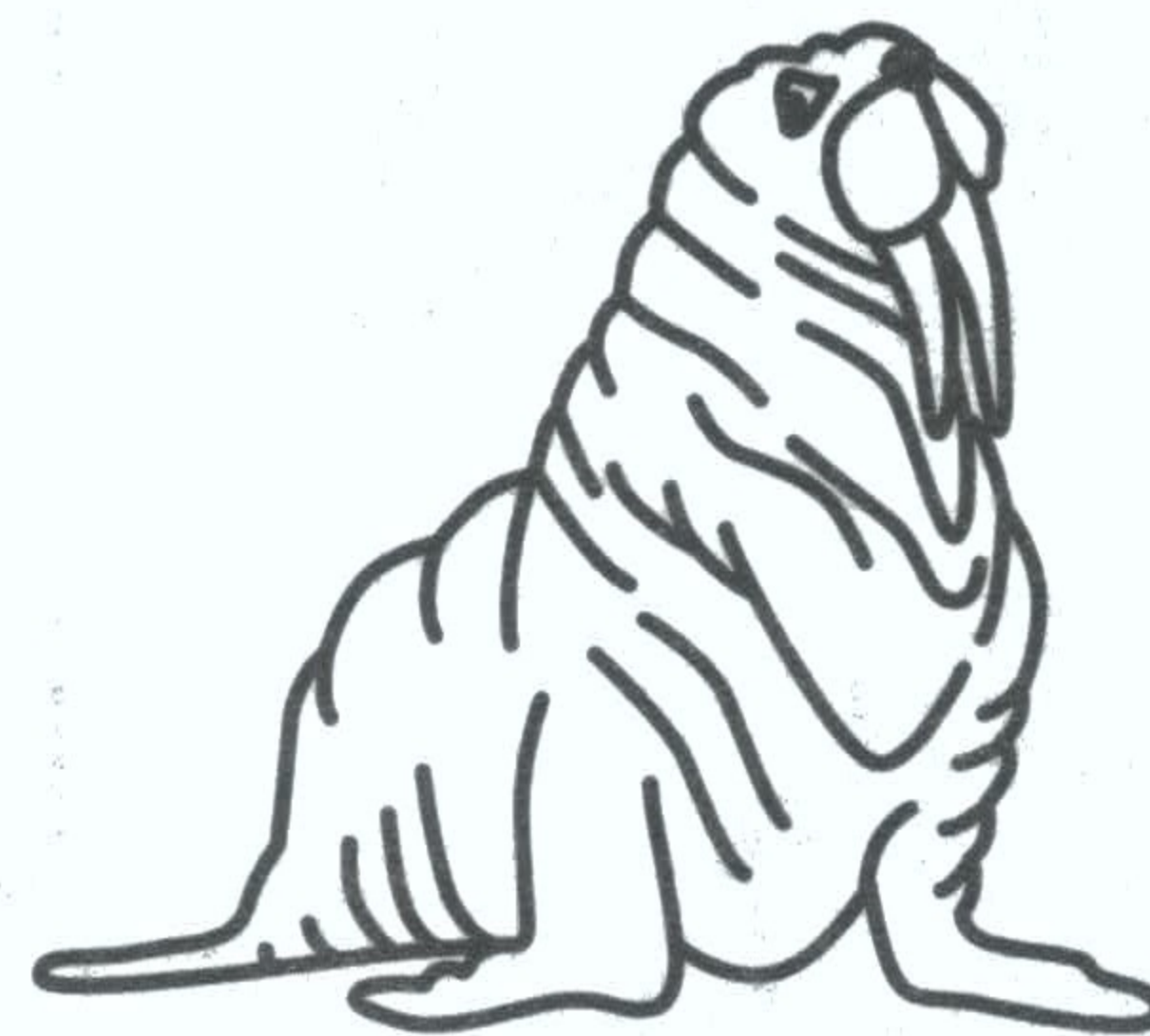
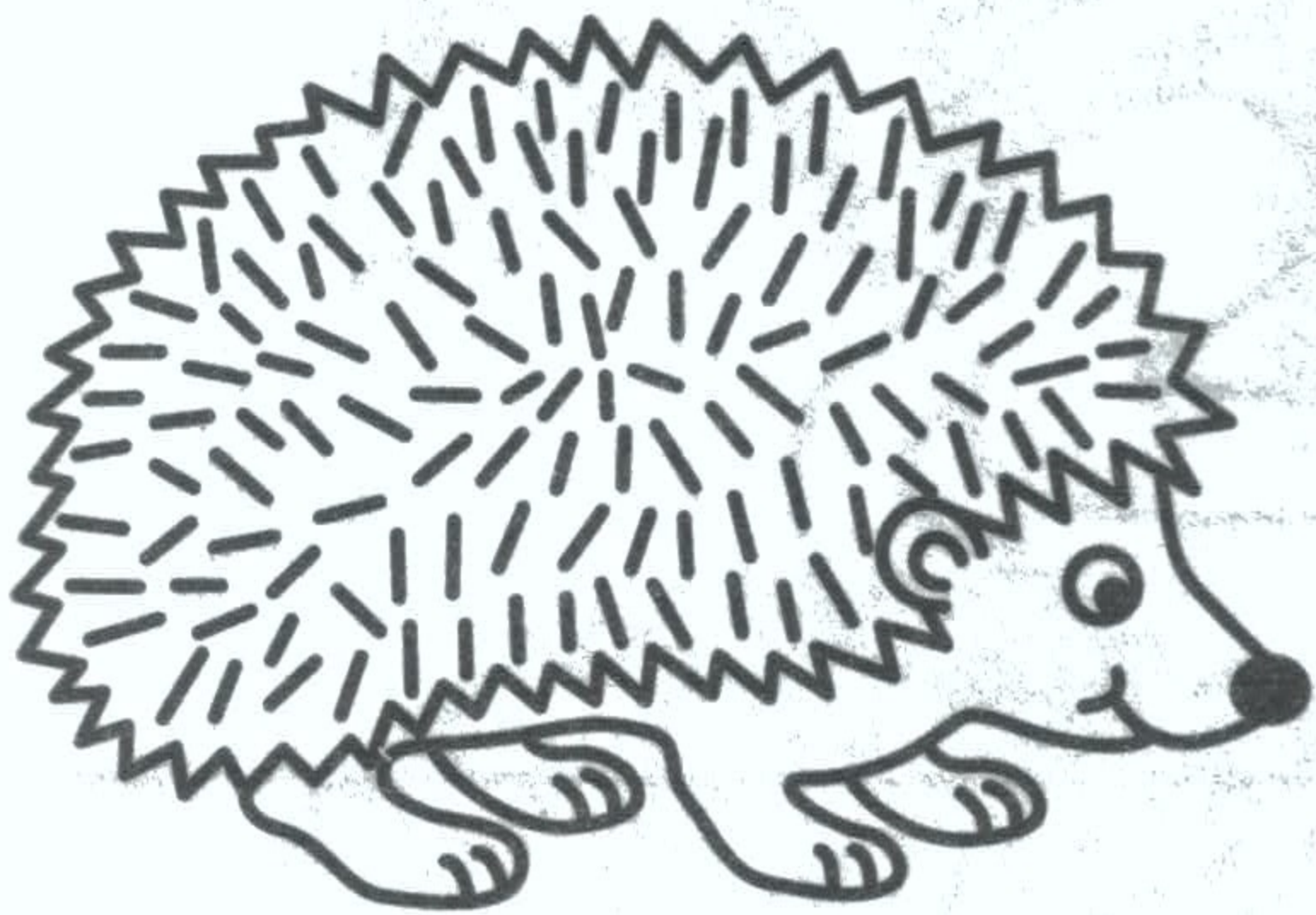
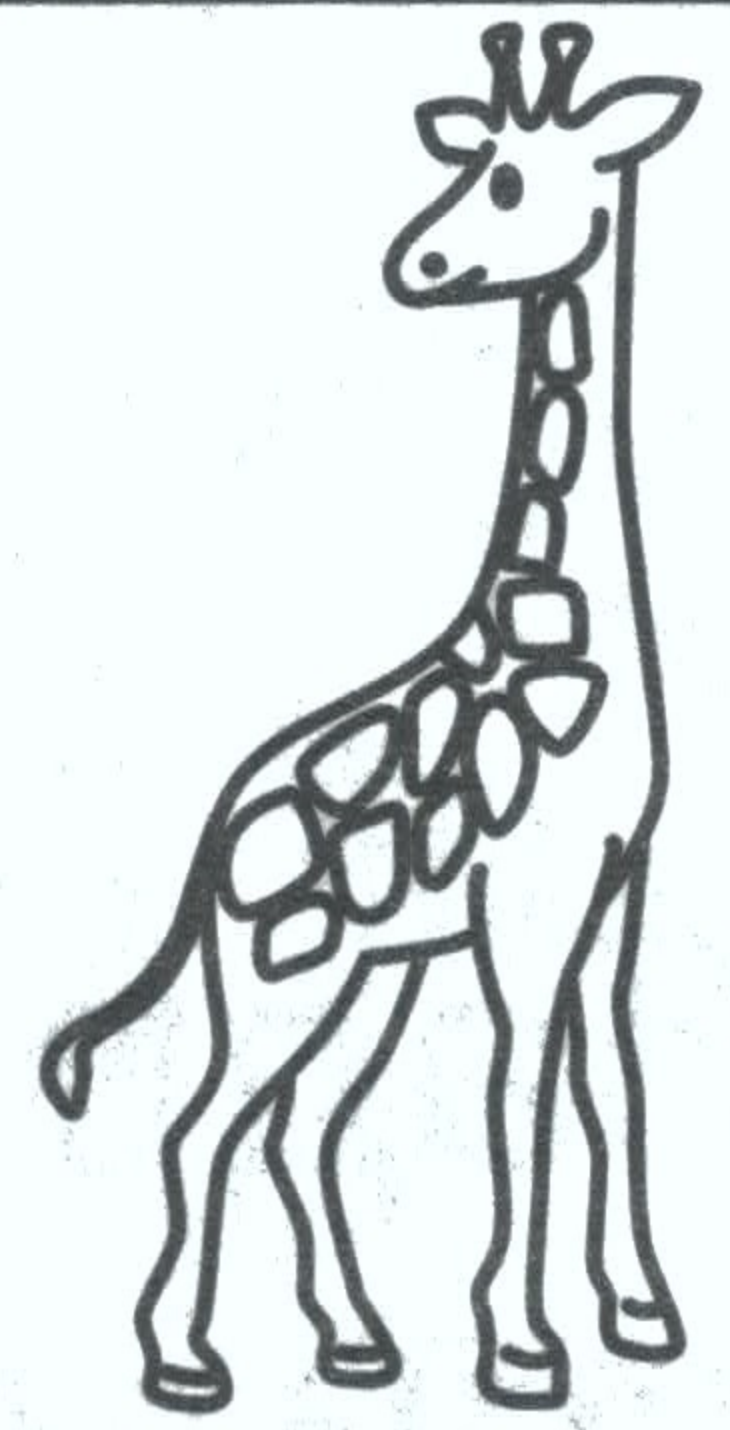
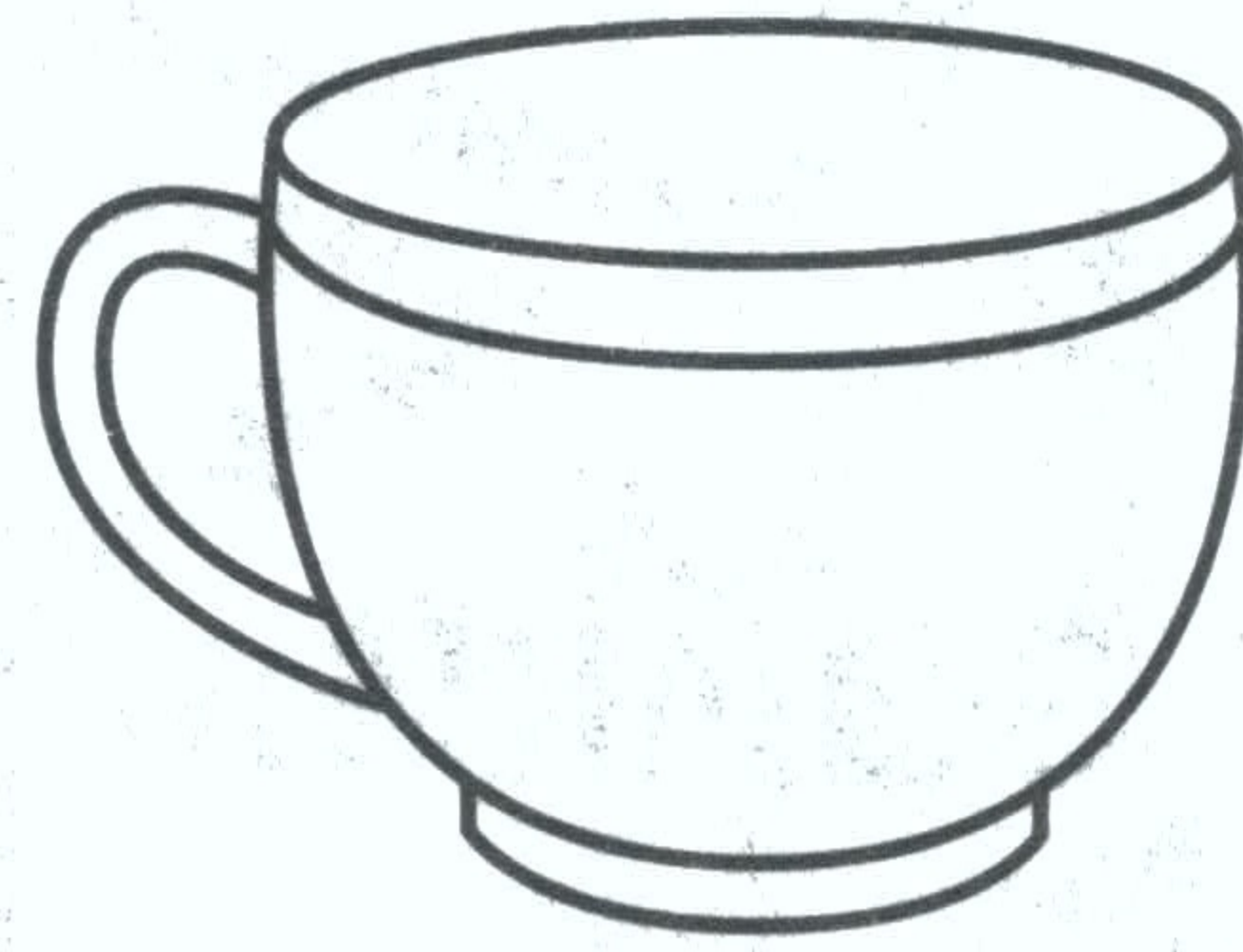
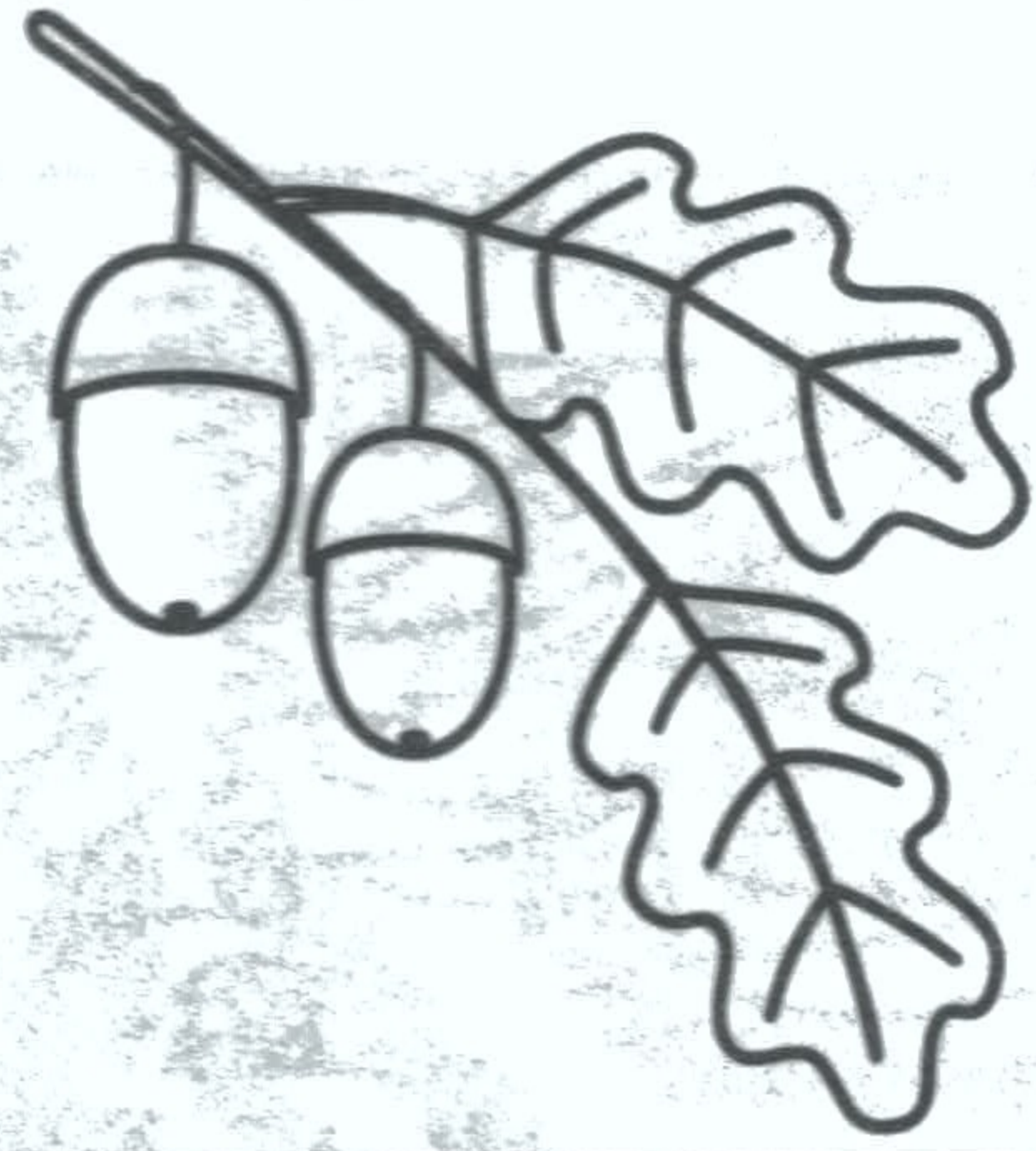
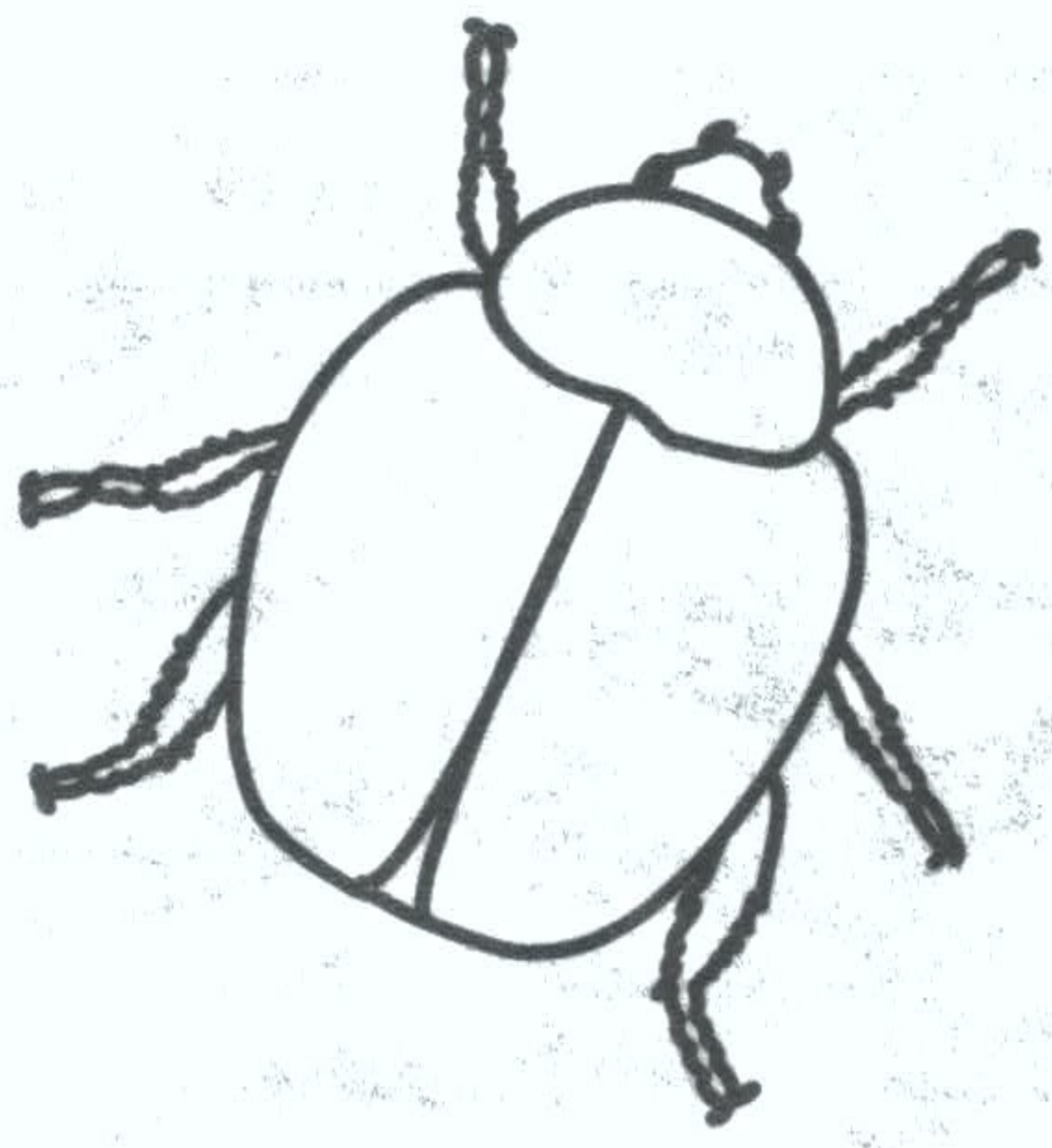

Повтори предложения, чётко выделяя звук [ж] в словах. Рассмотрни картинки и раскрась.

Задрожали зайки,
увидев волка
на лужайке.

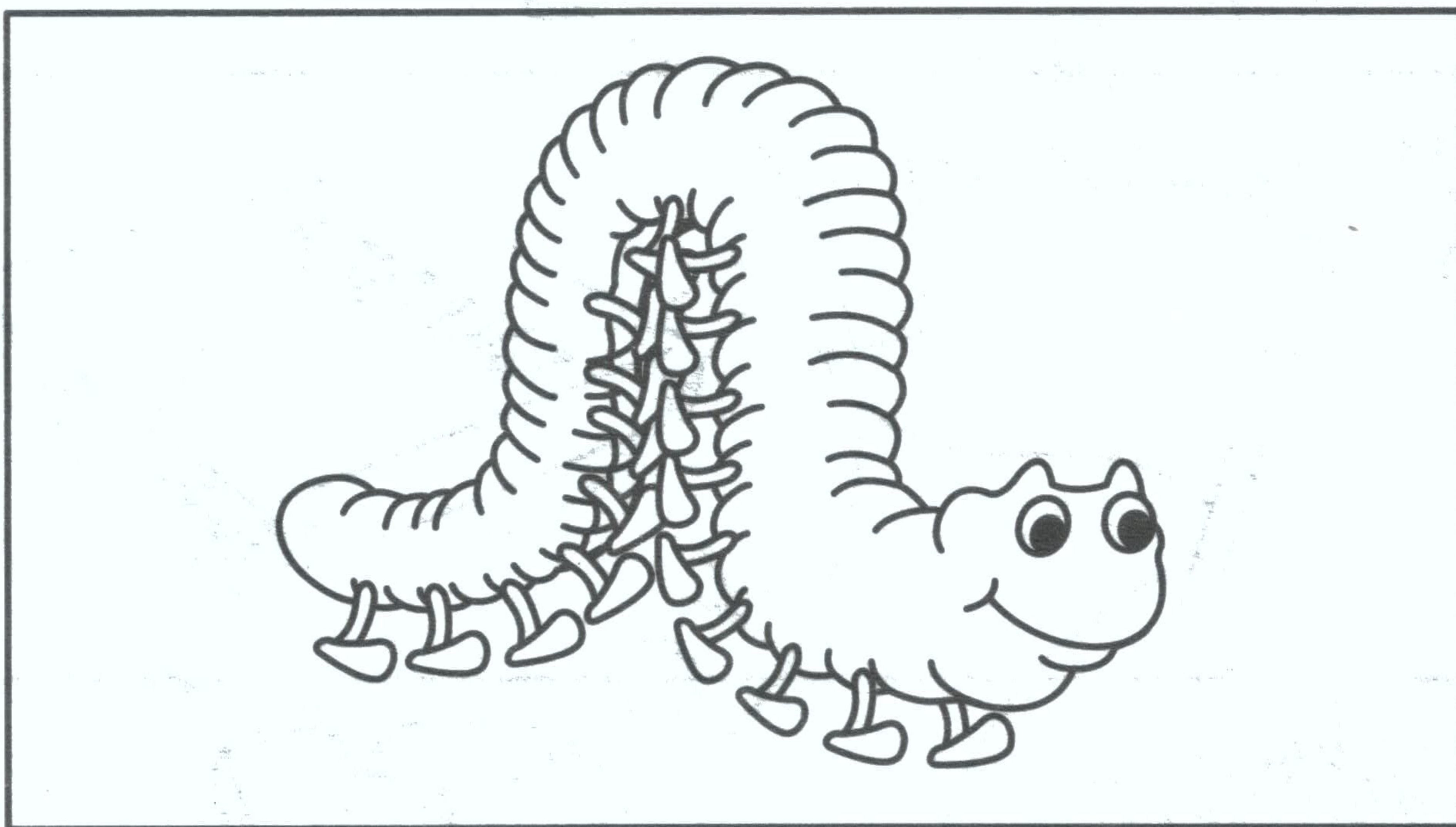

У сороконожек
много ножек.

В живом уголке
жили ежи
да ужи.

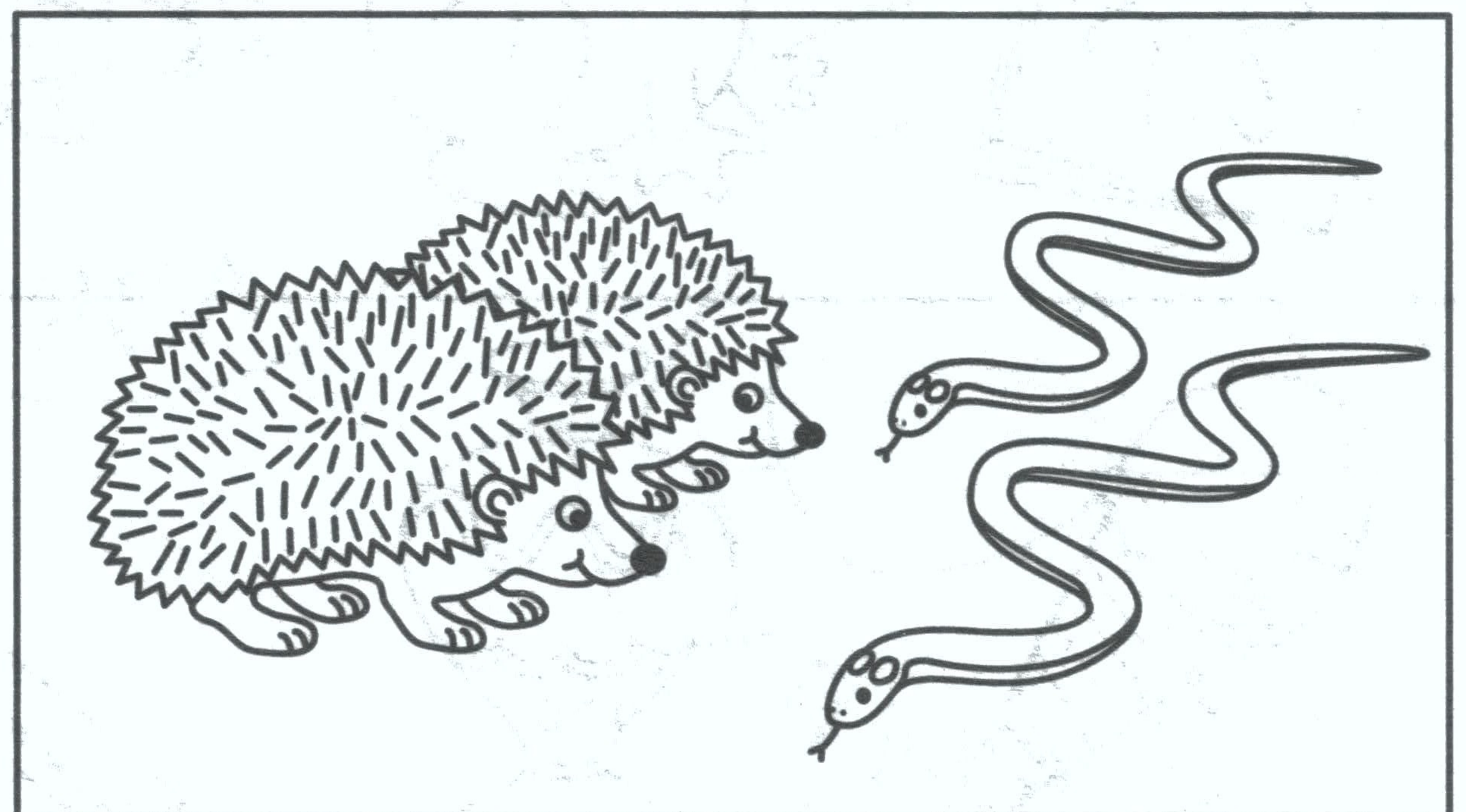

Рассмотри картинки. Составь рассказ, правильно произноси слова со звуком [ж].

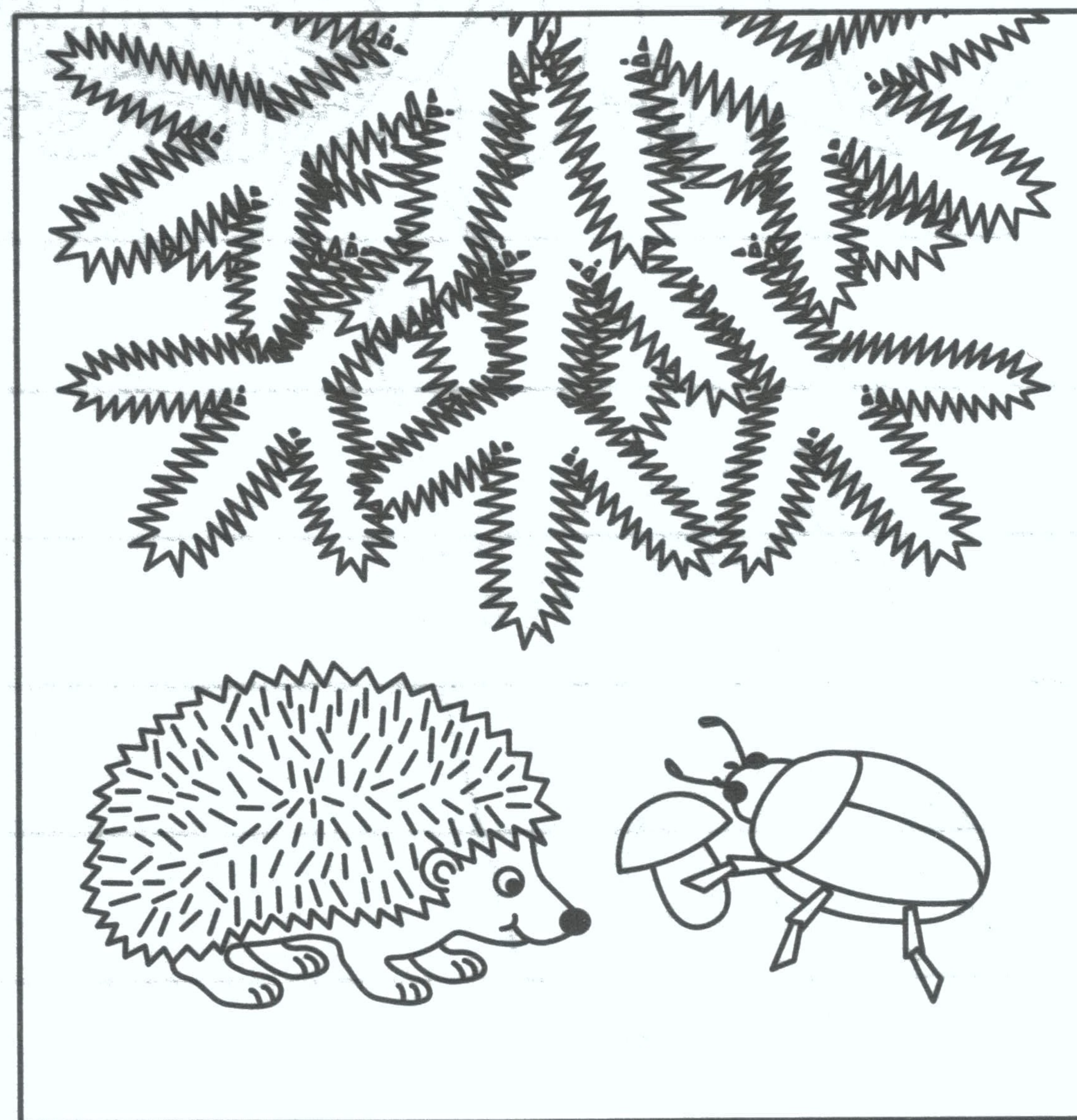
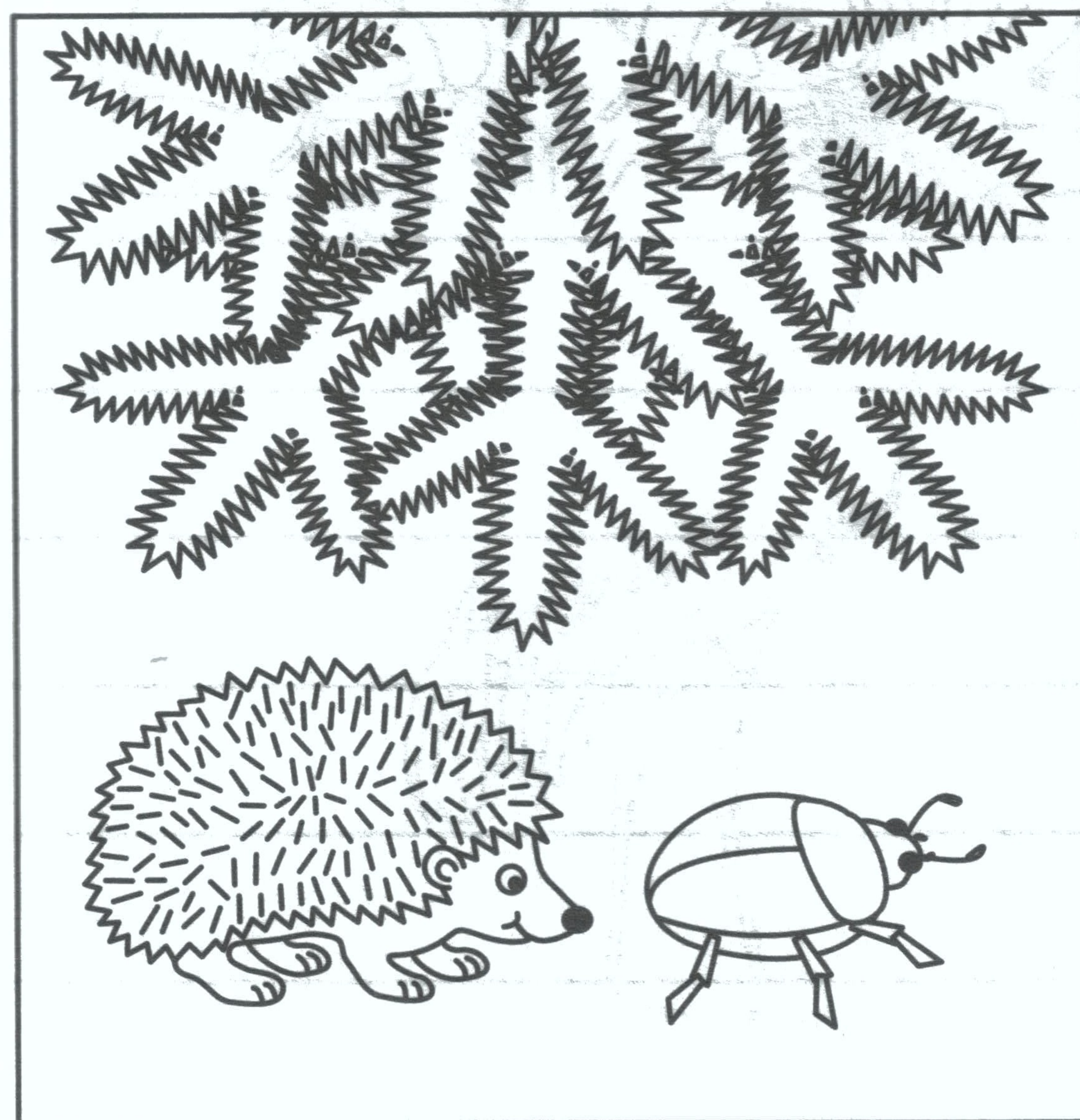
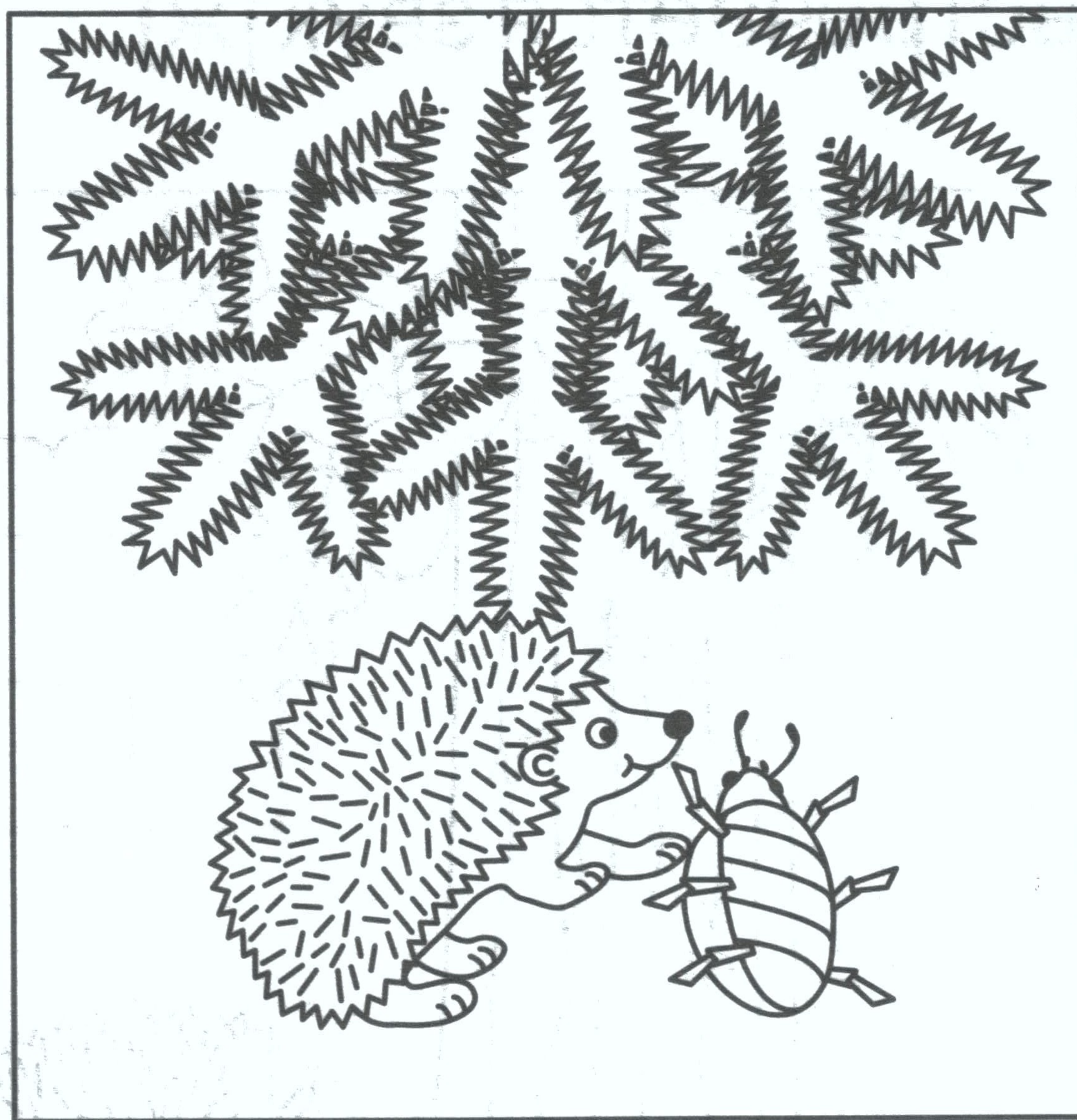
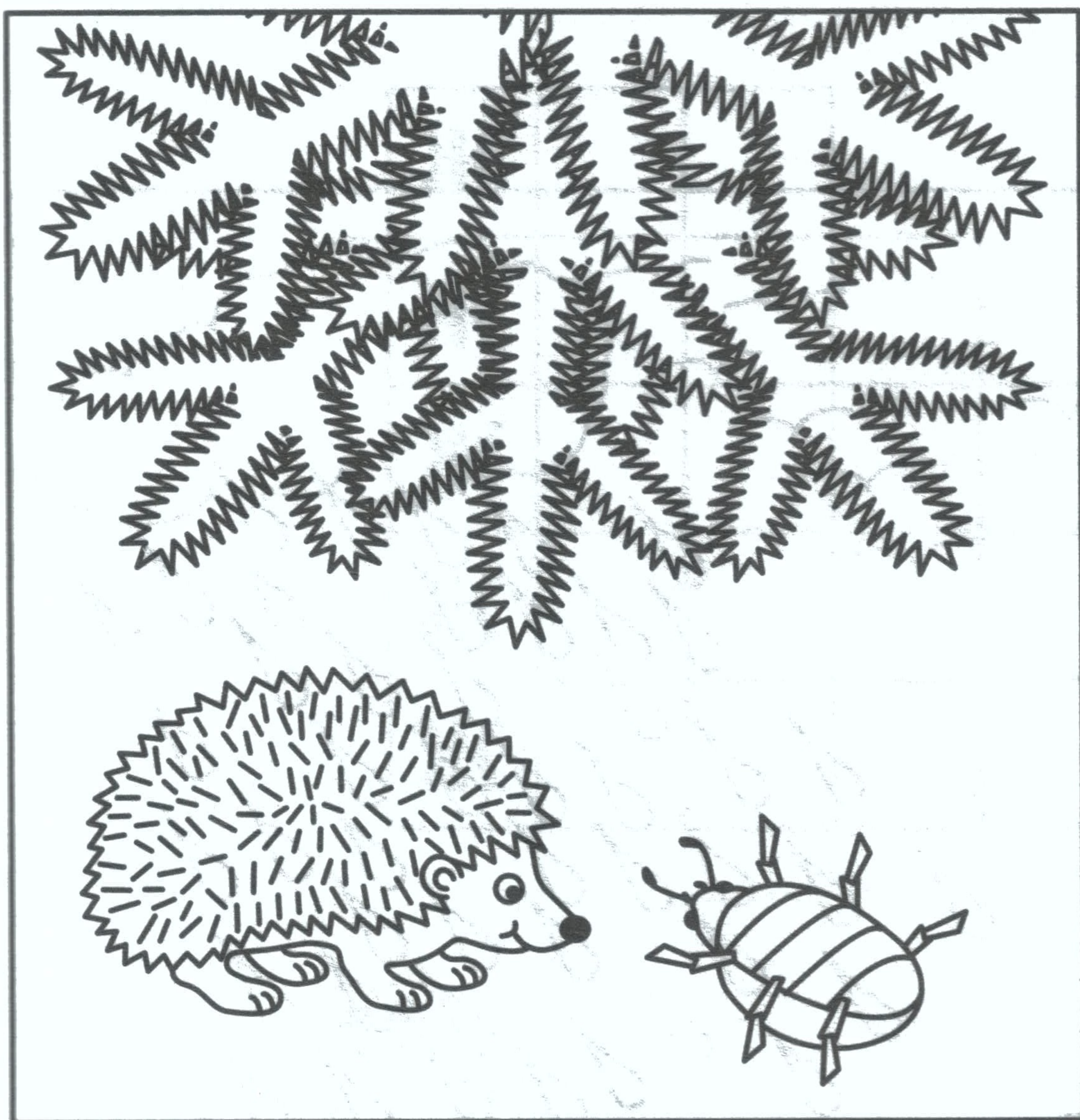

Рассмотри картинку. Придумай по ней рассказ. Найди и напиши слова, в которых встречается звук [ж].

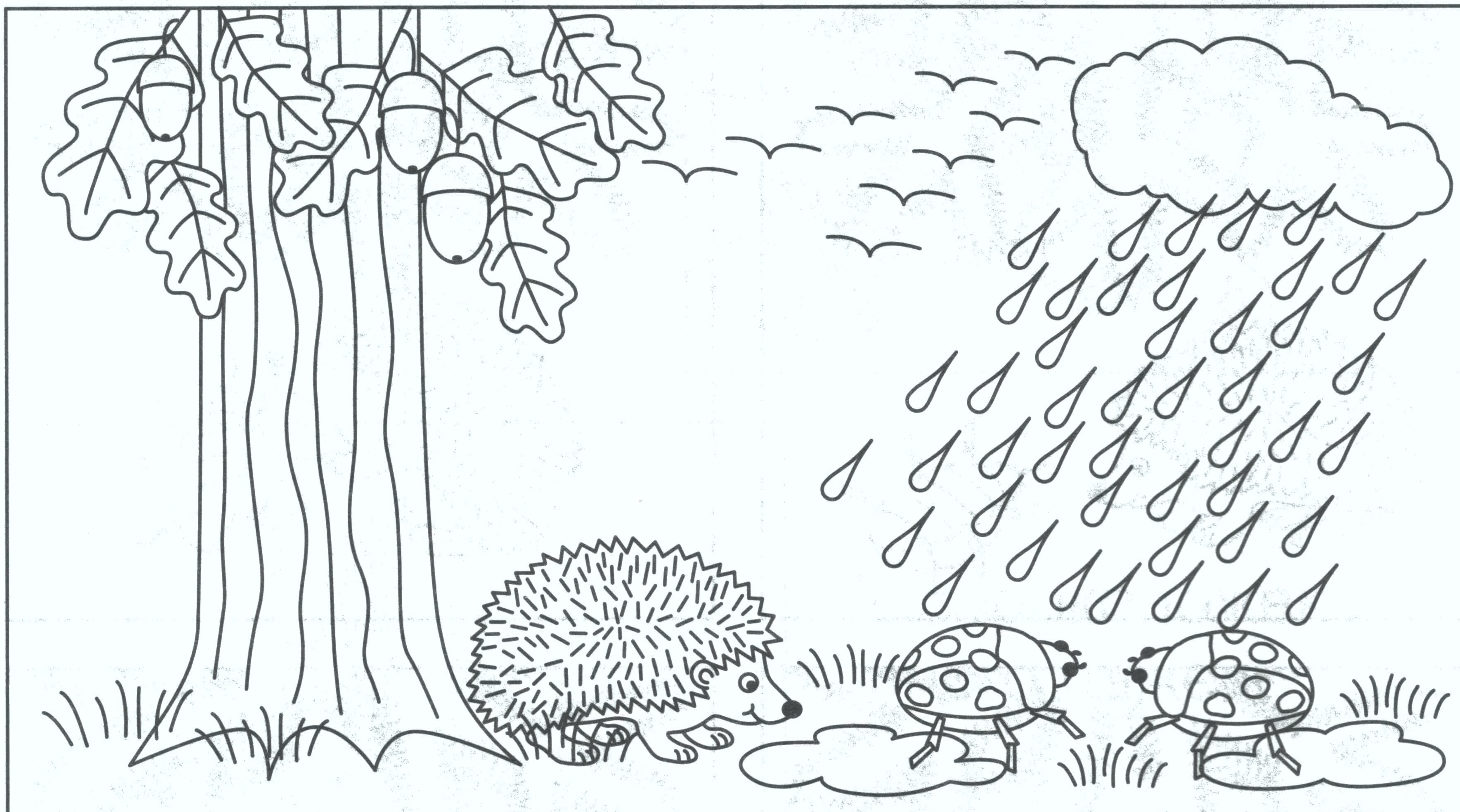

Впиши в кроссворд слова, которые начинаются на букву ж.

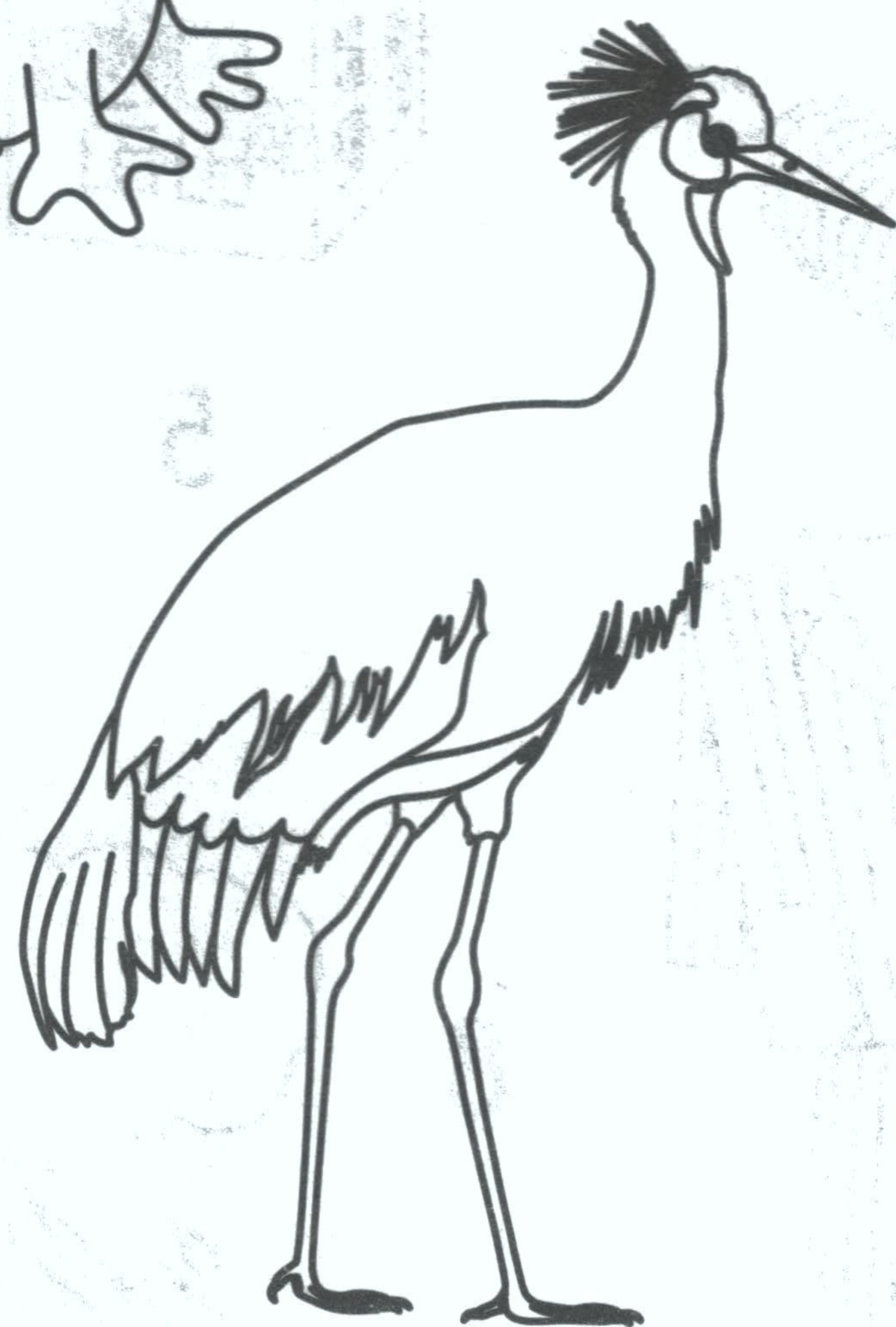
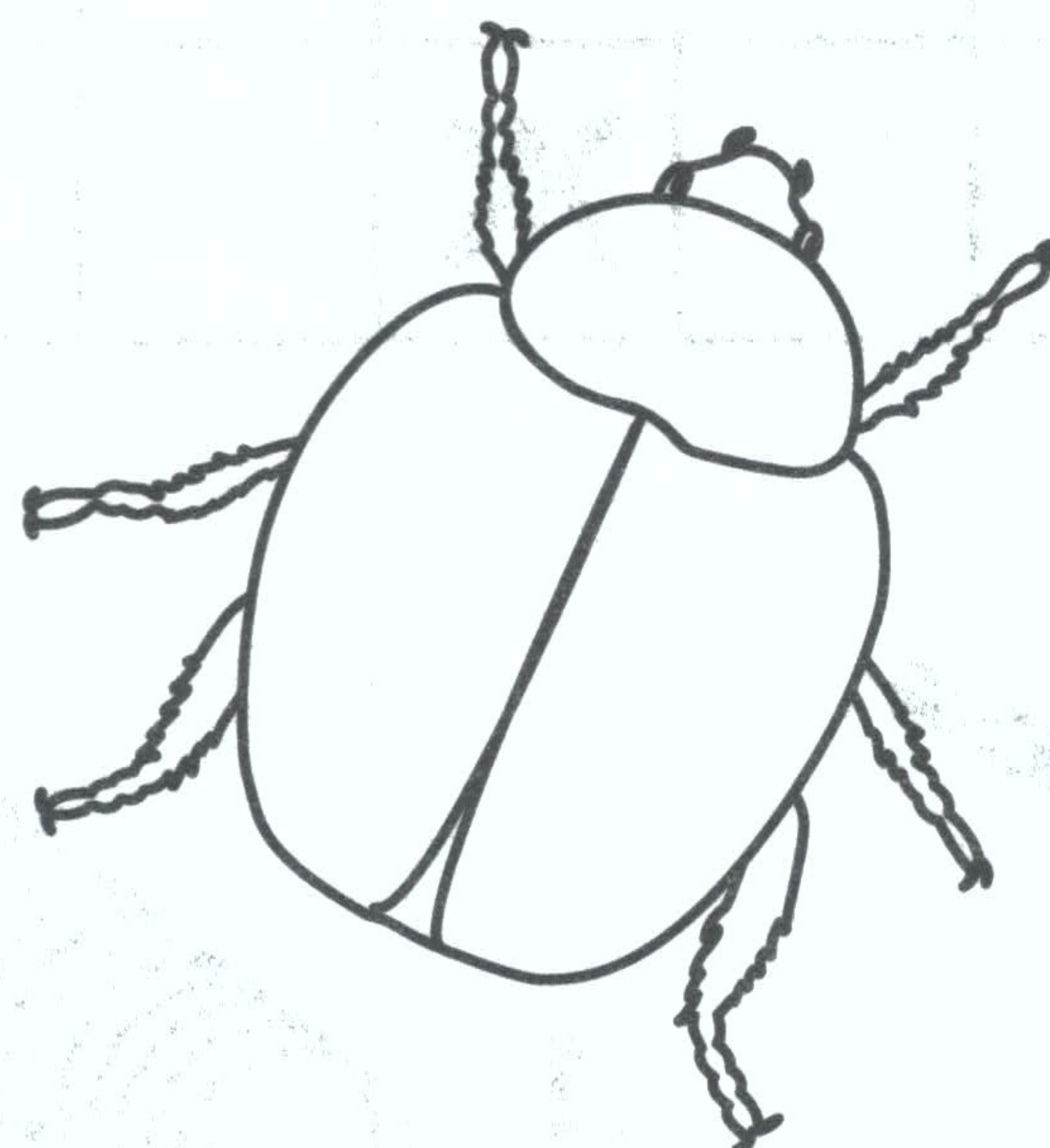
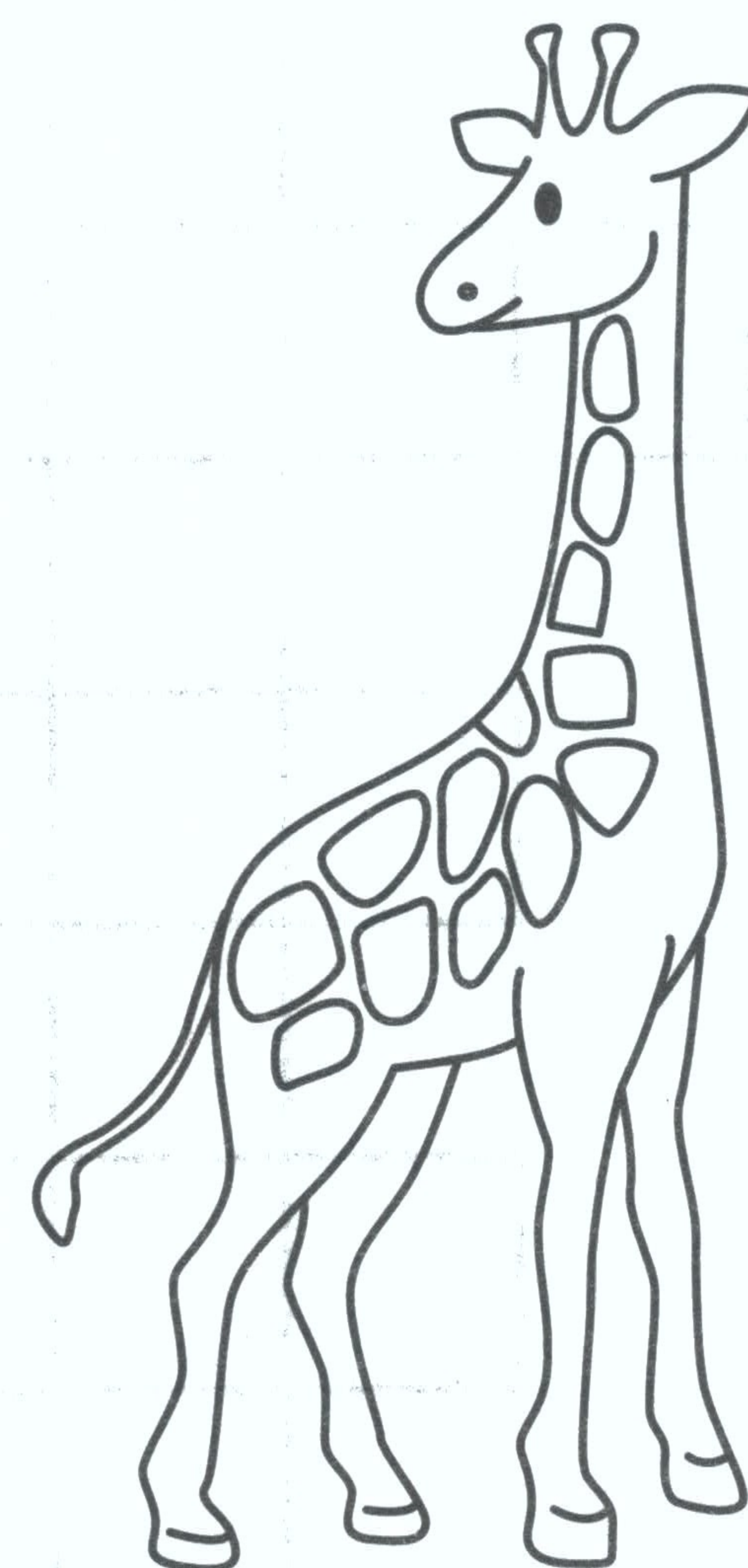
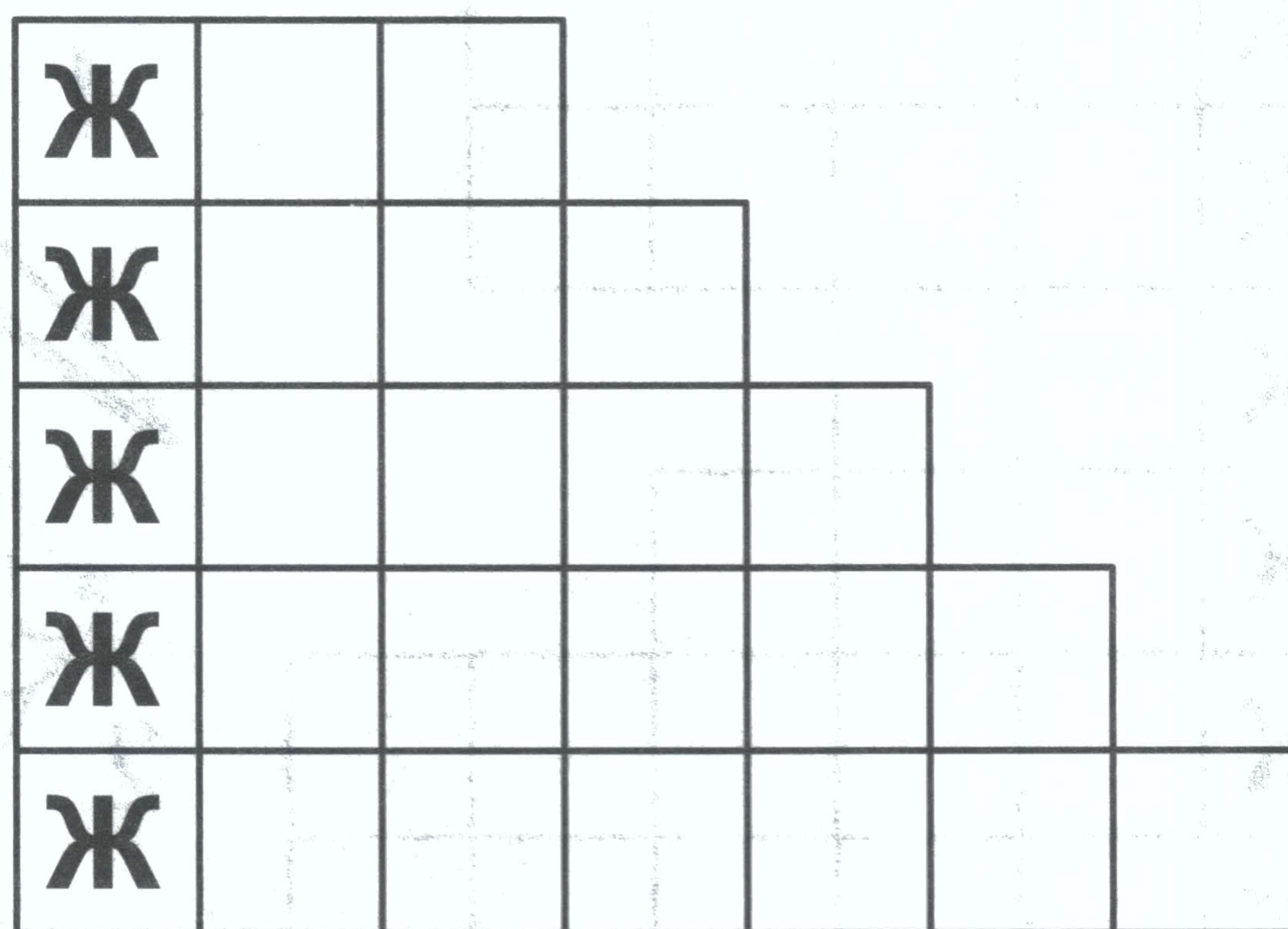

Впиши в кроссворд слова, в которых есть буква ж.

